



K 2210

elektrikli ızgara

***KULLANMA
KILAVUZU***



**Bu ürün,
çevreye saygılı modern tesislerde
doğaya zarar vermeden
üretelmiştir.**

Değerli Müşterimiz,
Modern tesislerde üretilen ve titiz kalite kontrolünden geçirilmiş olan ürününüzün size en iyi verimi sunmasını istiyoruz. **Bunun için, bu kılavuzun tamamını ürününüzü kullanmadan önce dikkatle okumanızı ve bir başvuru kaynağı olarak saklamanızı rica ederiz.**



İ Ç İ N D E K İ L E R



1. Bölüm : Güvenlik uyarıları/3



2. Bölüm : Cihazınızın teknik özellikleri/4



3. Bölüm : Cihazınızın kullanılması/5



4. Bölüm : Bakım ve temizlik/6



5. Bölüm : Tüketici Hizmetleri/7



1. Bölüm / Güvenlik uyarıları:

- Bu kılavuzun tümünü okuyunuz.
- Sıcak yüzeylere dokunmayınız. Tutma yerlerini veya ayar düğmelerini kullanınız.
- Elektrik çarpması riskinden ötürü, elektrik kablosunu su veya başka bir sıvıya daldırmayınız.
- Çocukların yanında kullanırken dikkatli olun.
- Cihazınızı, elektrik fişi prize takılı halde bırakmayın. Kullanmadığınız zamanlar veya bakım yaparken, fişini prizden çekin. Cihazı temizlemeye veya parçalarını takıp çıkarmaya başlamadan önce soğumasını bekleyin.
- Elektrik kablosu ve fişi hasar görmüşse Arçelik yetkili servisine başvurun.
- Açık havada kullanmayın.
- Elektrik kablosunun bir masa veya tezgahın köşesinden sarkmasına veya sıcak yüzeylere temas etmesine izin vermeyin.
- Izgaranızı, sıcak bir ocağın veya fırının üstüne veya yanına koymayın.
- Bu cihaz ev kullanımı amacıyla tasarlanmıştır. Başka amaçlarla kullanılmamalıdır.
- Elektrik kablosunu önce cihaza sonra elektrik prizine takın. Fişi prizden çekerken sıcaklık ayar düğmesini "OFF" konumuna getirin.
- Bu elektrikli ızgarayı, plastik/sentetik masa örtülerinin ve sabit olmayan/dengesiz yüzeylerin üzerinde; yanıcı nesnelerin yakınında kullanmayın.
- Bu kılavuzu gelecekte başvurmak üzere saklayınız.
- Bu cihazın üzerine bir şeyin çarpmasına veya bu cihazın yüksek bir yerden düşmesine izin vermeyin.
- Cihaz çalışırken veya kapatıldıktan ("OFF" konumu) sonra bile, ızgara yüzeyine (soğumasını beklemeden) DOKUNMAYIN.
- Cihaz soğumadan, Sıcaklık Kumandasını cihazdan AYIRMAYIN.
- Metal maşalar yapışmaz kaplamayı çizebilir; bu yüzden metal maşalar vb. kullanmayın.
- Kullanım sırasında dikkatli olunması şartıyla, topraklı uygun uzatma kabloları kullanılabilir.



2. Bölüm / Cihazınızın teknik özellikleri:

Gerilim: 220-230 V 50 Hz

Güç: 3500 W

İzolasyon sınıfı: I

1. Kapak
2. Yapışmaz ızgara yüzeyi
3. Plastik tutma sapları
4. Enerji soket girişi
5. Sıcaklık kontrol düğmesi
6. Enerji soketi
7. Damlama tepsisi
8. Taban ünitesi

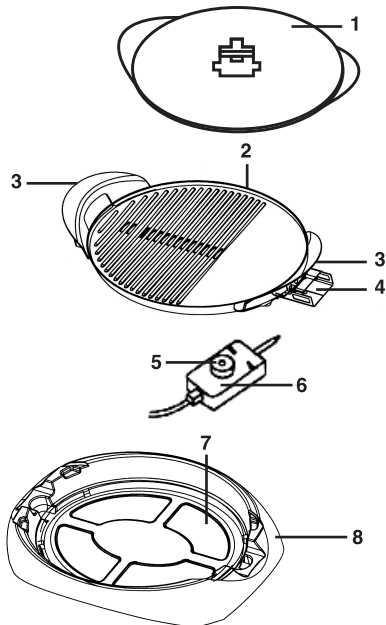

Ürünün üzerinde bulunan işaretlemelerde veya ürünle birlikte verilen diğer baskılı dökümanlarda beyan edilen değerler, ilgili standartlara göre laboratuvar ortamında elde edilen değerlerdir, bu değerler, ürünün kullanım ve ortam şartlarına göre değişebilir.



3. Bölüm / Cihazınızın kullanılması:

1. Cihazın elektrığe bağlanması:

- Cihazın parçalarını birleştiriniz. Damlama tepsisini taban ünitesine isterseniz su ekleyerek yerleştirebilirsiniz.
- Enerji soketini bağlayınız.
- Elektrik fişini elektrik prizine takın.

2. Sıcaklığın Ayarlanması

Sıcaklık kontrol düğmesini çevirerek istediğiniz sıcaklığı seçiniz. Cihazın çalışmaya başladığını gösteren ışık yanan ve ızgara seçilen sıcaklığa ulaştınca ışık sönecektir.

3. Pişirme:

Ürünün ilk kullanımında ızgara yüzeyini hafifçe sıvı yağ ile yağlayınız. Izgarayı üzerinde yiyecek yokken 5-10 dakika süreyle ısıtın.

- Çalışma ışığı sönünce pişirmeye başlayın.
- Maksimum sıcaklık ayarına ulaşması bir kaç dakika sürer.
- Pişirme esnasında veya servis yaparken ızgara tabanını çizmemek için metal alet kullanmayın.
- Enerji soketini çıkartarak yapışmaz ızgara ile direkt servis yapılabilir.

4. Kullandıktan sonra

- Sıcaklık kontrol düğmesini "OFF" konumuna getirin ve elektrik fişini prizden çekin.

- Cihaz tamamen soğuduktan sonra, enerji soketini ana cihazdan ayırın.

Not:

Sıcaklık kontrol düğmesini üstünde 0'dan 230°C'ye kadar sıcaklık ayarı vardır. Tercihlerinize uyan en iyi sonucu elde etmek için gerekli sıcaklık ayarını seçin. Pişirme süresi yiyeceğin büyüklüğüne ve ağırlığına, sıcaklık ayarına ve istenen pişmişlik seviyesine göre değişecektir.

Yararlı ipuçları

Yapışmaz ızgara yüzeyi çok çeşitli yemekleri, az yağ koyarak veya hiç yağ koymadan pişirmenize imkan tanır. Fazla yağları veya artıkları almak için küçük bir tahta kaşık kullanın.

Önerilen Pişirme Araçları

Yalnızca tahta veya ısıya dayanıklı plastik araçları kullanın. Metal araçlar yapışmaz ızgara yüzeyini çizebilir.

DİKKAT!

Bir yiyeceği pişirme yüzeyinin üstündeyken kesmeye çalışmayın.



4. Bölüm / Bakım ve temizlik:

1. Temizlemeye başlamadan önce sıcaklık kontrol düğmesini kapalı duruma getirin. Elektrik fişini prizden çıkarın. Cihaz soğuduktan sonra enerji soketini ana cihazdan ayırın.
2. Izgara tamamen soğumadan temizlik işlemine veya artıkları/yağları atmaya başlamayın.
3. Izgara yüzeyini sünger veya yumuşak bir bez kullanarak sıcak sabunlu suyla yıkayın, bulaşık makinesinde yıkamayın.
4. Yumuşak bir bez veya kağıt havlu ile kurulayın.
5. Tüm pişirici tabanlar gibi temizlik işleminin pişirme sonrası bekletilmeden yapılması kolaylık sağlayacaktır.

DİKKAT!

- Temizlik için aşındırıcı kimyasal temizleyiciler veya bezler kullanmayın. Yapışmaz ızgara yüzeyi veya plastik tutma sapları zarar görebilir.
- Temizlemeye başlamadan önce daima cihazın tamamen soğumasını bekleyin.
- Kabloyu veya fişi, temizlik için su veya herhangi bir sıvıya daldırmayın.



5. Bölüm / Tüketici Hizmetleri:

Değerli Müşterimiz,

Sizlere iyi ürün vermek kadar, iyi hizmet vermenin de önemine inanıyoruz. Bu nedenle siz bilinçli tüketicilere çok geniş kapsamlı yeni hizmetler sunmaya devam ediyoruz.

Yetkili Servislerimizin haftanın 7 günü 09:00 - 22:00 saatleri arasında hizmet vermeye başlamasının ardından, Arçelik Çağrı Merkezi de haftanın 7 günü 08:00 - 24:00 saatleri arasında yeni telefon numarası olan **444 0 888** ile canlı olarak hizmet vermeye başladı. Doğrudan bu numarayı çevirerek Arçelik Çağrı Merkezine başvurabilir ve arzu ettiğiniz hizmeti talep edebilirsiniz.

Yeni Numaralar:

444 0 888

(Sabit telefonlardan veya cep telefonlarından alan kodu çevirmeden *)

Diğer Numara:

(0216) 585 8 888

* Sabit telefonlardan yapılan aramalarda şehir içi arama tarifesi üzerinden, cep telefonu ile yapılan aramalarda ise GSM-GSM tarifesinden ücretlendirme yapılmaktadır.

Çağrı Merkezimize ayrıca www.arcelik.com.tr adresindeki Tüketici Hizmetleri bölümünde bulunan formu doldurarak ya da 0216 585 8 888 nolu telefonu arayarak ya da 0216 423 23 53 nolu telefona faks çekerek de ulaşabilirsiniz. Yazılı başvurular için adresimiz: Arçelik Çağrı Merkezi, Ankara Asfaltı Yanı, 34950 Tuzla/İSTANBUL

Aşağıdaki önerilere uyanızı rica ederiz.

1. Ürününüzü aldığınızda Garanti Belgesini Yetkili Satıcımıza onaylatırınız.
2. Ürününüzü kullanma kılavuzu esaslarına göre kullanınız.
3. Ürününüzle ilgili hizmet talebiniz olduğunda yukarıdaki telefon numaralarından Çağrı Merkezimize başvurunuz.
4. Hizmet için gelen teknisyene "teknisyen kimlik kartı"nı sorunuz.
5. İşiniz bittiğinde servis teknisyeninden "HİZMET FİŞİ" istemeyi unutmayınız. Alacağınız Hizmet Fişi, ilerde ürününüzde meydana gelebilecek herhangi bir sorunda size yarar sağlayacaktır.
6. Kullanım ömrü: 7 yıldır. (Ürünün fonksiyonunu yerine getirebilmesi için gerekli yedek parça süresi.)



*Garanti ile ilgili olarak
Müşterinin Dikkat Etmesi
Gereken Hususlar*

Arçelik tarafından verilen bu garanti, Elektrikli Izgara'nın normalin dışında kullanılmasından doğacak arızaların giderilmesini kapsamadığı gibi, aşağıdaki durumlar da garanti dışıdır:

- 1. Kullanma hatalarından meydana gelen hasar ve arızalar,*
- 2. Ürünün müşteriye tesliminden sonraki yükleme, boşaltma ve taşıma sırasında oluşan hasar ve arızalar,*
- 3. Voltaj düşüklüğü veya fazlalığı; hatalı elektrik tesisatı; ürünün etiketinde yazılı voltajdan farklı voltajda kullanma nedenlerinden meydana gelecek hasar ve arızalar,*
- 4. Yangın ve yıldırım düşmesi ile meydana gelecek arızalar ve hasarlar.*
- 5. Ürünün kullanma kılavuzlarında yer alan hususlara aykırı kullanılmasından kaynaklanan arızalar.*

Ürüne yetkisiz kişiler tarafından yapılan müdahalelerde ürüne verilmiş garanti sona erecektir.

Yukarıda belirtilen arızaların giderilmesi ücret karşılığında yapılır.

Ürünün kullanım yerine montajı ve nakliyesi ürün fiyatına dahil değildir.

Garanti belgesinin tekemmül ettirilerek tüketiciye verilmesi sorumluluğu, tüketicinin malı satın aldığı satıcı, bayi, acenta ya da temsilciliklere aittir. Garanti belgesi üzerinde tahrifat yapıldığı, ürün üzerindeki orijinal seri numarası kaldırıldığı veya tahrif edildiği takdirde bu garanti geçersizdir.

Ürününüz Arçelik A.Ş. adına Lundar, China Factory (No:1 , Hung Yeh North 7th road, Hung Yeh Ind Zone, Tang Hsia Town, Dongguan City, Guangdong Province CHINA) tarafından üretilmiştir.

Ürününüzün CE uygunluğu Intertek Testing Services Shenzhen Ltd. Guangzhou (3/F, Hengyun Building 728 Kaifa Ave. Guangzhou Economic & Technological Development 510730, China) tarafından onaylanmıştır.

Çağrı Merkezi

444 0 888

Diğer Numara

0216 585 8 888

ARÇELİK A.Ş. Tuzla 34950 İstanbul
Telefon (0216) 585 85 85 Faks (0-216) 423 23 53



**GARANTİ
BELGESİ**

elektrikli ızgara

ARÇELİK Elektrikli Iızgara'nın, kullanma kılavuzunda gösterildiği şekilde kullanılması ve Arçelik'in yetkili kıldığı Servis elemanları dışındaki şahıslar tarafından bakım, onarım veya başka bir nedenle müdahale edilmemiş olması şartıyla, bütün parçaları dahil olmak üzere tamamı malzeme, işçilik ve üretim hatalarına karşı

2 (İKİ) YIL SÜRE İLE GARANTİ EDİLMİŞTİR.

Garanti kapsamı içinde gerek malzeme ve işçilik gerekse montaj hatalarından dolayı arızalanması halinde yapılan işlemler için işçilik masrafı, değiştirilen parça bedeli ya da başka bir ad altında hiçbir ücret talep edilmeyecektir. Garanti süresi içinde yapılacak onarımlarda geçen süre, garanti süresine ilave edilir. Tamir süresi en fazla 30 iş günüdür. Bu süre mamulün yetkili servis atölyelerimize, yetkili servis atölyelerimiz bulunmaması durumunda Yetkili Satıcılarımıza veya Firmamıza bildirildiği tarihten itibaren başlar. Ürünün arızasının 15 iş günü içerisinde giderilememesi halinde Arçelik A.Ş. ürünün tamiri tamamlanuncaya kadar, benzer özelliklere sahip başka bir ürünü, müşterinin kullanımına tahsis edecektir.

Arızanın giderilmesi konusunda uygulanacak teknik yöntemlerin tespiti ile değiştirilecek parçaların saptanması tamamen firmamıza aittir. Arızanın giderilmesi ürünün bulunduğu yerde veya Yetkili Servis atölyelerinde yapılabilir. Müşterimizin buna onayı şarttır.

Ancak;

-Ürünün teslim tarihinden itibaren garanti süresi içinde kalmak kaydıyla bir yıl içerisinde, aynı arızayı ikiden fazla tekrarlaması veya farklı arızaların dörtten fazla ortaya çıkması sonucu üründen yararlanamamanın süreklilik kazanması,

-Tamiri için gereken azami sürenin aşılması

-Yetkili Servis atölyelerince; mevcut olmaması halinde sırasıyla Yetkili satıcımız, bayi, acente temsilciliğimizden birisinin bölgeye en yakın servis yetkilisiyle birlikte veya firmamıza yetkilisince düzenlenecek raporla arızanın tamirinin mümkün bulunmadığının belirlenmesi durumunda, ücretsiz olarak değiştirme işlemi yapılacaktır.

Garanti belgesi ile ilgili olarak çıkabilecek sorunlar için Sanayi ve Ticaret Bakanlığı, Tüketicinin ve Rekabetin Korunması Genel Müdürlüğü'ne başvurulabilir. Bu Garanti Belgesi'nin kullanılmasına 4077 sayılı Tüketicinin Korunması Hakkında Kanun ile bu Kanun'a dayanılarak yürürlüğe konulan Garanti Belgesi Uygulama Esaslarına Dair Tebliğ uyarınca, T.C. Sanayi ve Ticaret Bakanlığı, Tüketicinin ve Rekabetin Korunması Genel Müdürlüğü tarafından izin verilmiştir.

ARÇELİK A.Ş.

Seri No: _____

Teslim Tarihi, Yeri: _____

Adres: _____

Tip: K 2210

Fatura Tarihi, No: _____

Tel-Faks: _____

Satıcı Firma Ünvanı: _____

Satıcı Firma (Kaşe ve İmza): _____