



*amařır makinesi
kullanma kılavuzu*

8128 H

Ürünü ilk kez çalıştırırken, mutlaka önce bu kılavuzu okuyun!

Değerli Müşterimiz,

Modern tesislerde üretilmiş ve titiz kalite kontrol işlemlerinden geçirilmiş olan ürününüzün size en iyi verimi sunmasını istiyoruz. Bunun için, bu kılavuzun tamamını, ürünü kullanmadan önce dikkatle okuyun ve bir başvuru kaynağı olarak saklayın.

Kullanma kılavuzu ürünü hızlı ve güvenli bir şekilde kullanmanıza yardımcı olur.

- Ürünü kurmadan ve çalıştırmadan önce kullanma kılavuzunu okuyun.
 - Özellikle güvenlikle ilgili bilgilere uyun.
 - Daha sonra da ihtiyacınız olabileceği için, kullanma kılavuzunu kolay ulaşabileceğiniz bir yerde saklayın.
 - Ayrıca ürün ile birlikte ilave olarak verilen diğer belgeleri de okuyun.
- Bu kullanma kılavuzunun başka modeller için de geçerli olabileceğini unutmayın. Modeller arasındaki farklar kılavuzda açık bir şekilde belirtilmiştir.

Semboller ve açıklamaları

Kullanma kılavuzunda şu semboller yer almaktadır:

- ❗ Önemli bilgiler veya kullanımla ilgili faydalı ipuçları.
- ⚠ Can ve mal açısından tehlikeli durumlara karşı uyarı.
- ⚡ Elektrik gerilimine karşı uyarı.

2820521227/2004.10:1750



Bu ürün, çevreye saygılı modern tesislerde doğaya zarar vermeden üretilmiştir.

EEE Yönetmeliğine Uygundur



İÇİNDEKİLER

1 Çamaşır makineniz 4

Genel görünüm	4
Teknik özellikler	5

2 Uyarılar 6

Genel Güvenlik	6
İlk Kullanım	6
Kullanım amacı	6
Güvenlik talimatları	7
Çocuk güvenliği	7
Enerji tasarrufu için yapılması gerekenler	7

3 Kurulum 8

Ambalaj takviyesinin çıkarılması	8
Nakliye emniyetlerinin açılması	8
Kurulum için doğru yer	8
Ayakların ayarlanması	8
Su şebekesine bağlanması	9
Su giderine bağlanması	9
Elektrik bağlantısı	10
Ambalajın imha edilmesi	10
Eski makineyi elden çıkarma	10

4 Yıkama için ön hazırlık 11

Çamaşırların ayrılması	11
Yıkacak giysilerin hazırlanması	11
Doğru yük kapasitesi	11
Yükleme kapağı	12
Deterjanlar ve yumuşatıcılar	12

5 Program Seçimi ve Makinenizin Çalıştırılması 14

Kontrol panosu	14
Ekran sembolleri	15
Makineyi açma	15
Program seçimi	15
Ana programlar	15
Özel programlar	19
Sıcaklık seçimi	19
Devir seçimi	20
Kir Seviyesi seçimi	20

Kir seviyeleri ne anlama geliyor?	20
Program ve tüketim tablosu	22
İlave fonksiyonlar	23
İlave fonksiyon seçimi	23
Zaman ekranı	23
Programın başlatılması	24
Program ilerleme durumu	24
Program başladıktan sonra seçimlerin değiştirilmesi	25
Tuş Kilidi	25
Program Değiştirme	26
Programın iptal edilerek bitirilmesi	26
Programın suda bekletme konumunda olması	26
Programın bitmesi	26
Kendiliğinden kapanma	26
Makine Ayarları	26

6 Günlük kullanım için kısa talimatlar 28

7 Bakım ve temizlik 30

Deterjan çekmecesini	30
Yükleme kapağı ve kazan	30
Gövde ve kontrol paneli	30
Giriş suyu filtreleri	30
Kalan suyun tahliye edilmesi ve pompa filtresinin temizlenmesi	31

8 Problemler için çözüm önerileri 33

9 Tüketici Hizmetleri 38

1 amařır makineniz

Genel grnm

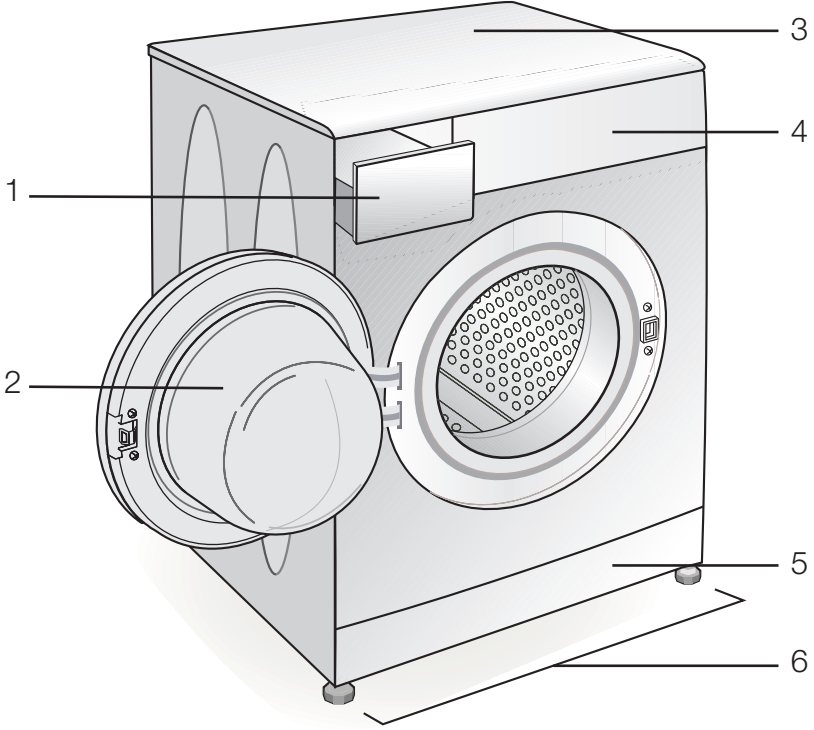

1- Deterjan ekmecesı

4- Kontrol Panelı

2- Ykleme Kapađı

5- Filtre Kapađı

3- st Tabla

6- Ayarlanabilir Ayaklar

Teknik özellikler

Modeller	8128 H
Maksimum kuru çamaşır kapasitesi (kg.)	8
Yükseklik (cm.)	84
Genişlik (cm.)	60
Derinlik (cm.)	59
Net ağırlık (± 4 kg.)	76
Elektrik girişi (V/Hz.)	220-240 V / 50Hz
Toplam akım (A)	10
Toplam güç (W)	2000-2350
Sıkma devri (dev/dak maks.)	1200

Ürün kalitesini arttırmak için önceden haber verilmeksizin teknik özelliklerde değişiklik yapılabilir. Kılavuzda yer alan şekiller şematik olup, ürününüzle birebir uyum içinde olmayabilir.

Ürünün üzerinde bulunan işaretlemelerde veya ürünle birlikte verilen diğer basılı dokümanlarda beyan edilen değerler, ilgili standartlara göre laboratuvar ortamında elde edilen değerlerdir. Bu değerler, ürünün kullanım ve ortam şartlarına göre değişebilir.

2 Uyarılar

Lütfen aşağıdaki bilgileri inceleyin. Bunlara uyulmaması halinde kişisel yaralanma ya da maddi hasar tehlikesi oluşabilir. Her türlü garanti ve güvenilirlik taahhüdü geçersiz hale gelir.

Genel Güvenlik

- Satın almış olduğunuz ürünün kullanım ömrü 10 yıldır. Bu, ürünün tanımlandığı şekilde çalışabilmesi için gerekli yedek parçaları bulundurma süresidir.
- Makineniz asla halı kaplı zemin üzerine yerleştirilmemelidir. Aksi takdirde, makineniz alttan hava alamayacağı için elektrikli parçaları aşırı ısınabilir. Bu durum ise makinenizin arızalanmasına neden olabilir.
- Makinenin elektrik kablosu/fişi bozulduğunda mutlaka yetkili servisi çağırın.
- Su giriş hortumlarının eski olmamasına dikkat edin. Eskimiş/kullanılmış su giriş hortumlarınızı tekrar kullanmayın. Çamaşırlarınızda leke kalmasına sebep olabilir.
- İstenmeyen su sızıntılarını önlemek ve makinenin su alma ve boşaltma işlemlerini sağlıklı bir şekilde yapmasını sağlamak için tahliye hortumunu yerinden çıkmayacak şekilde gidere sabitleyin. Su giriş ve tahliye hortumlarının, ürünün montajından ya da temizlenmesinden sonra yerine itilmesi sırasında katlanmaması, sıkışmaması ve kırılmaması son derece önemlidir.
- Makineniz elektrik kesilip geldiğinde çalışmaya devam edecek şekilde tasarlanmıştır. Elektrik geldiğinde makine kaldığı yerden programa devam edecektir.
- Üretim esnasında kalite kontrol işlemleri nedeniyle makinenizde bir miktar su kalmış olabilir. Bunun makinenize hiçbir zararı yoktur.
- Makinenizde karşılaştığınız bazı

sorunlar altyapıdan kaynaklanıyor olabilir. Yetkili servisi çağırmadan önce Açma/Kapatma tuşundan makinenizi kapatıp tekrar açarak kontrol edin.

İlk Kullanım

- Makineyi çamaşır yıkamaya hazırlamak için ilk çalıştırma işlemini makineye çamaşır koymadan, deterjanlı olarak ve “Autologic” programında kir seviyesini çok kirli konuma alarak yapın.
- Makine kurulurken sıcak ve soğuk su musluklarının doğru bağlandığından emin olun. Aksi takdirde çamaşırlarınız yıkama sonunda sıcak çıkabilir ve yıpranabilir.
- Makinenizin bağlı olduğu sigortanın akım değeri 16 amperden az ise ehliyetli bir elektrikçiye 16 amperlik bir sigorta bağlatın.
- Transformatörlü ya da transformatörsüz kullanımda, topraklama tesisatını ehliyetli bir elektrikçiye yaptırmayı ihmal etmeyin. Makinenin, topraklama yapılmadan kullanılması halinde, ortaya çıkabilecek zararlardan firmamız sorumlu olmayacaktır.
- Makinenizi kullanıma hazır duruma getirmek için yetkili servisi çağırmadan önce, temiz su tesisatının ve su giderinin uygun olduğundan emin olun. Değilse ehliyetli bir tesisatçı çağırarak gerekli düzenlemeyi yaptırın.

Kullanım amacı

- Bu ürün evde kullanılmak üzere tasarlanmıştır.
- Cihaz yalnızca uygun işarete sahip tekstil ürünlerinin yıkanması, durulanması için kullanılabilir.
- Yalnızca çamaşır makinelerine uygun deterjanlar, yumuşatıcılar ve katkı maddeleri kullanılabilir.
- Tekstil ürünlerinde, yazılı bakım talimatlarını ve çamaşır makinesi

deterjanı üreten firma tarafından verilmiş bilgileri uygulayın.

- Bu cihaz, güvenliklerinden sorumlu bir insanın gözetiminde olmadıkça veya bu insan tarafından cihaz kullanımı ile ilgili eğitim verilmedikçe, fiziksel, duyuşsal, zihinsel engelli veya tecrübe ve bilgi eksiđi olan insanların (çocuklar dahil), kullanımı için tasarlanmamıştır.

Güvenlik talimatları

- Bu cihaz 16 amper kapasitedeki bir sigorta tarafından korunan topraklı bir prize bağlanmalıdır.
- Su şebekesi ve gider hortumu daima güvenli bir biçimde sabitlenmiş ve hasarsız durumda olmalıdır.
- Makinenizi çalıştırmadan önce gider hortumunu lavabo ya da küvete sıkıca sabitleyin. Yüksek yıkama sıcaklıklarına bağlı haşlanma tehlikesi oluşabilir!
- Makinede hala su varken kesinlikle yükleme kapađını açmayın ya da filtreyi sökmeyin. Aksi takdirde su basması ve sıcak su yüzünden muhtemel yaralanma tehlikesi ortaya çıkar.
- Kilitleyken, yükleme kapađını kuvvet uygulayarak kesinlikle açmayın! Yıkama bittikten birkaç dakika sonra kapak açılabilir duruma gelecektir.
- Makine kullanımında deđil ise fişini çekin.
- Makine kullanılmadığı durumda fişe takılıysa düşük miktarda elektrik harcamaya devam eder (~ 8 kW/yıl).
- Makinenizi su hortumu ile kesinlikle yıkamayın! Elektrik çarpabilir! Temizlemeden önce fişi prizden çekerek daima elektrik bağlantısını kesin.
- Fişe ıslak ellerle kesinlikle dokunmayın. Fişi çekmek için kesinlikle kablodan tutmayın, her zaman yalnızca fişi tutarak çekin. Elektrik kablosu veya fiş arızalı ise makineyi çalıştırmayın!
- Makineyi kendi başınıza onarmaya

kesinlikle çalışmayın. Aksi halde kendinizin ve başkalarının hayatını tehlikeye atabilirsiniz.

- Güvenlik talimatlarında verilen bilgileri uygulayarak giderilemeyen arızalarda: Makineyi kapatın, fişi çekin, musluđu kapatın ve yetkili servisi arayın.

Çocuk güvenliđi

- Elektrikli cihazlar çocuklar için tehlike arz edebilir. Makine çalışırken çocukları makineden uzak tutun. Makine ile oynamalarına izin vermeyin.
- Makinenizin bulunduğu ortamdan çıktığınızda yükleme kapađını kapatın.
- Tüm deterjanları, çocukların ulaşamayacağı, güvenli bir yerde muhafaza edin.

Enerji tasarrufu için yapılması gerekenler

- Makinenizi, seçtiđiniz programa uygun tam kapasite ile çalıştırın, kapasitesinden fazla yüklememeye dikkat edin.
- Deterjan ambalajında tavsiye edilenden fazla miktarda veya aşırı köpüren deterjan kullanmayın.
- Deterjan ambalajı üzerindeki sıcaklık tavsiyelerine uyun.
- Az kirli çamaşırınızı düşük sıcaklıklarda yıkayın.
- Az kirli ve az miktarda çamaşırınız için hızlı programları tercih edin.
- Çok kirli ve lekeli olmayan çamaşırınız için ön yıkama ve yüksek sıcaklık kullanmayın.
- Çamaşırınızı kurutma makinesinde kurutacaksanız yıkama programınız için önerilen en yüksek sıkma devrini seçin.
- Program sonunda, makinenizin ekranı 15 dakika bekleddikten sonra "STANDBY MODE" durumuna geçer. "STANDBY MODE" konumundan çıkmak için makinenizin üzerindeki herhangi bir fonksiyon tuşuna basın.

3 Kurulum

Ambalaj takviyesinin çıkarılması

Ambalaj takviyesini çıkarmak için makineyi arkaya doğru eğin. Kurdeleden çekerek ambalaj takviyesini çıkarın.

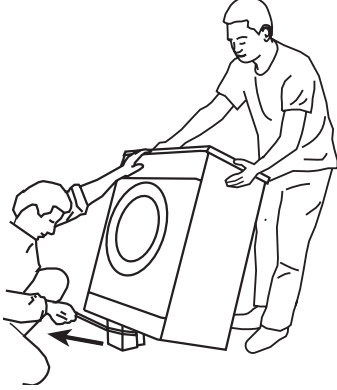

Nakliye emniyetlerinin açılması

⚠ Çamaşır makinesi çalıştırılmadan önce, nakliye emniyet civataları sökülmelidir! Aksi takdirde makine hasar görecektir.

Serbestçe dönene dek tüm civataları İngiliz anahtar ile gevşetin ("C")

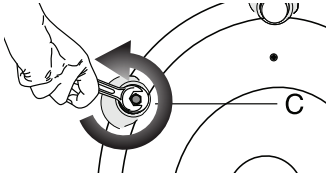

Hafifçe döndürerek nakliye emniyet civatalarını sökün.

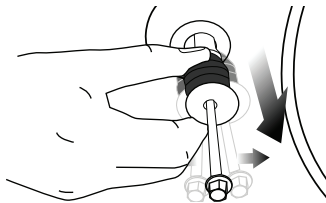

Kullanım Kılavuzunun bulunduğu poşetteki kapakları, arka paneldeki boşluklara takın. ("P")

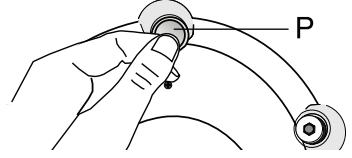

- ⓘ Çamaşır makinesi yeniden taşınacağı zaman gerekli olacağı için, nakliye emniyet civatalarını güvenli bir yerde saklayın.
- ⓘ Cihazı nakliye emniyet civataları takılmadan kesinlikle taşımayın!

Kurulum için doğru yer

Cihazı donma ihtimali olmayan ortamlarda sabit ve düz bir zemine kurun.

- ⓘ Zemin yeterli yük taşıma kapasitesine sahip olmalıdır!
- ⓘ Eğer çamaşır makinesi ve bir kurutucu üst üste konulursa, yaklaşık ağırlıkları –dolmuş halde– 180 kilogramı bulabilir.

Önemli:

- Cihazı elektrik kablosunun üzerine koymayın.
- Diğer mobilyaların kenarlarına en az 1 cm mesafede yerleştirin.
- Makineyi sağlam bir yüzey üzerine koyun, uzun tüylü bir halı ya da benzer bir yüzey üzerine yerleştirmeyin.

Ayakların ayarlanması

- ⚠ Kilit somunlarını gevşetmek için herhangi bir alet kullanmayın. Aksi halde zarar görebilirler. Ayakların üzerindeki kilit somunlarını elle gevşetin. Makine düz ve sağlam bir şekilde terazide durana dek ayakları ayarlayın. Önemli: Tüm kilit somunlarını yeniden sıkıştırın.

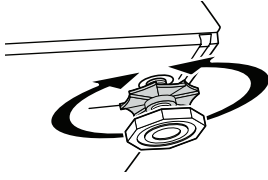

Su şebekesine bağlanması

Önemli:

- Ürünün çalışması için gerekli su basıncı 1-10 bar (0,1-1 MPa) arasındadır. (Pratik olarak makinenizin sağlıklı çalışabilmesi için, tam açılmış musluktan 1 dakikada 10 – 80 litre su akması gereklidir). Eğer su basıncı daha yüksekse bir basınç düşürme valfi takın. Veya musluğu, yukarıda tanımlanan miktarda suyu alacak kadar kısarak ayarlayın.
- Makine ile birlikte verilen özel hortumları makine üzerindeki su giriş vanalarına bağlayın. Kırmızı yazılı hortum (90°C max) sıcak su girişi, mavi yazılı hortum (25°C max) ise soğuk su girişi içindir.

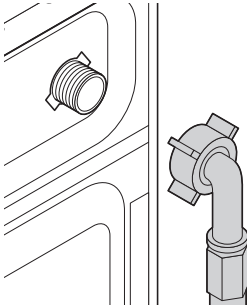

- Hortumun somunlarını el kuvveti ile sıkıca sıkın, somunları sıkarken kesinlikle İngiliz anahtarı kullanmayın.

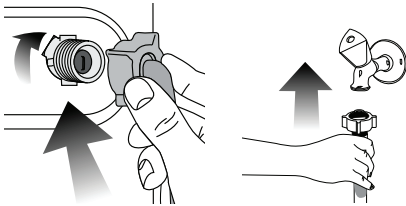

- Hortum bağlantısı yapıldıktan sonra muslukları sonuna kadar açarak

bağlantı yerlerinden su sızıntısı olup olmadığını kontrol edin. Bir kaçak durumunda, musluğu kapatıp somunu sökün. Contayı kontrol ederek somunu tekrar dikkatli bir şekilde sıkın. Ortaya çıkabilecek su kaçakları ve bunun vereceği zararları önlemek için, makineyi kullanmadığınız zamanlarda muslukları kapalı tutun.

- Çift su girişli makinenizi, tek su girişli (soğuk) olarak kullanacaksanız, ürününüz ile birlikte verilen tapayı, makineyi çalıştırmadan önce mutlaka sıcak su vanası üzerine takın.
- Ürünü çift girişli olarak kullanmak isterseniz, tapa ve conta grubunu sıcak su vanası üzerinden söktükten sonra sıcak su hortumunu bağlayabilirsiniz.
- Tek su girişli model sıcak su musluğuna bağlanmamalıdır. Çamaşırlar hasar görebilir ya da ürün koruma durumuna geçerek çalışmayabilir.

Montaj ya da temizlik sonrasında ürün yerine yerleştirilirken, hortumların katlanmamasına ve sıkışıp kırılmamasına dikkat edilmelidir.

Su giderine bağlanması

Su tahliye hortumu, lavabo ya da küvet kenarına takılabilir. Tahliye hortumunun su giderine yerinden çıkamayacak şekilde sabitlenmesi gerekir.

Önemli:

- Tahliye hortumunun ucu, doğrudan kirlı su boşaltma giderine ya da lavaboya sabitlenebilir. Her türlü bağlantıda sabitleme yapılmalıdır. Hortum su tahliyesi sırasında yerinden çıkarsa evinizi su basabilir.
- Hortum, en az 40, en çok 100 cm yüksekliğe takılmalıdır.
- Hortumun zemin seviyesinde veya yere yakın (40 cm altında) giderek sonradan yükseltilmesi durumunda su tahliyesi zorlaşır ve çamaşırlar aşırı

ıslak çıkabilir. Bu nedenle şekilde tarif edilen yüksekliklere uyulmalıdır.

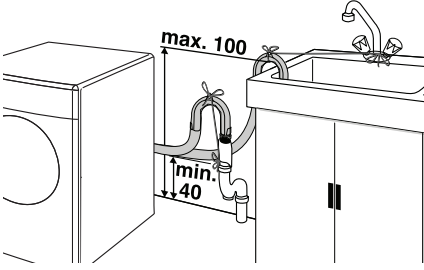

- Pis suyun tekrar makine içine dolmaması ve rahat tahliye edilebilmesi için hortumun ucu gider içindeki suyun içine daldırılmamalı, hortum ucu hava almalıdır. Hortum gidere 15cm'den fazla sokulmamalıdır. Uzun kalıyorsa ucundan keserek kısaltılabilir.
- Hortumun ucu bükülmemeli, üzerine basılmamalı ve hortum, gider ile makine arasında katlanmamalıdır.
- Hortum boyu kısa kalırsa, temin edeceğiniz orijinal uzatma hortumunu ekleyebilirsiniz. Hortumun boyu makineden çıkışından sonra toplam 3,2 m'den uzun olamaz. Su sızdırma hatalarına karşı, ek hortum ile ürünün tahliye hortumu bağlantısı birbirinden çıkamayacak ve sızdırmayacak şekilde uygun kelepçe ile mutlaka sabitlenmelidir.

Elektrik bağlantısı

Makineyi uygun kapasitedeki bir sigorta tarafından korunan topraklı bir prize bağlayın.

Önemli:

- Bağlantı ulusal yönetmeliklerle uyumlu olmalıdır.
- Elektrik kablo fişi kurulumdan sonra kolay erişilebilir olmalıdır.
- Voltaj ve izin verilen sigorta koruması "Teknik Özellikler" bölümünde belirtilmiştir.
- Belirtilen voltaj, şebeke voltajınıza eş değer olmalıdır.
- Uzatma kabloları ya da çoklu prizler ile bağlantı yapılmamalıdır.

- ⚠ Hasar görmüş bir elektrik kablosu ehliyetli bir elektrikçi tarafından değiştirilmelidir.
- ⚠ Cihaz onarılmadan çalıştırılmamalıdır! Elektrik çarpmaya tehlikesi vardır!

Ambalajın imha edilmesi

Ambalaj malzemeleri çocuklar için tehlikeli olabilir. Ambalaj malzemelerini çocukların ulaşamayacakları bir yerde muhafaza edin veya atık talimatlarına uygun bir şekilde tasnif ederek çöpe atın. Normal ev çöpüyle birlikte atmayın. Makinenizin ambalajı geri dönüşümlü malzemelerden üretilmiştir.

Eski makineyi elden çıkarma

Eski makinenizi çevreye zarar vermeyecek şekilde atın.

- Makinenizi nasıl atabileceğiniz hakkında yetkili satıcınız veya belediyenizin çöp toplama merkezine danışabilirsiniz.

Makinenizi çöpe atmadan önce çocukların tehlikeye maruz kalmaması için elektrik fişini kesin ve yüklemeye kapağının kilidini çalışmaz duruma getirin.

4 Yıkama için ön hazırlık

Çamaşırların ayrılması

- Çamaşırları kumaş tipi, renk, kirlilik derecesi ve izin verilen su sıcaklığına göre ayırın.
- Giysi etiketindeki önerilere uyun.

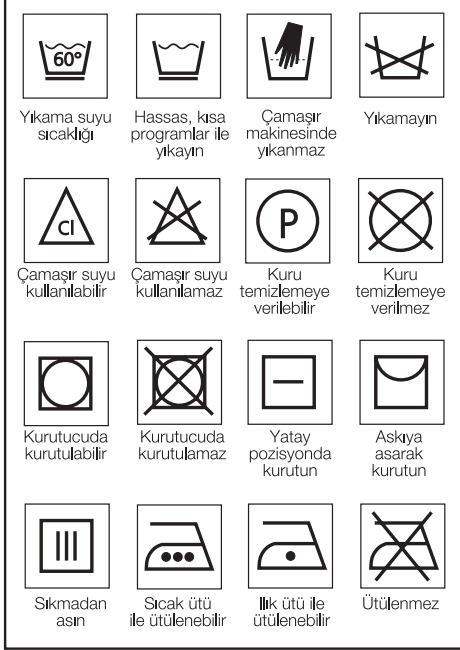

Yıkanacak giysilerin hazırlanması

Sütyenler, kemer tokaları, metal düğmeler gibi metal parçalara sahip çamaşırlar makinenize hasar verecektir. Metal parçaları çıkartın ya da çamaşırları bir elbise torbası, yastık kılıfı ya da benzer bir şeyin içine koyun.



Cepleri boşaltın, bozuk para, kalem,

ataç gibi yabancı cisimleri çıkartın. Mümkünse, cepleri ters çevirin ve fırçalayın.

Çocuk çorapları ve naylon çoraplar gibi ufak çamaşırları bir çamaşır torbası, yastık kılıfı ya da benzer bir şeyin içine koyun. Bu ayrıca çamaşırlarınızın kaybolmasını da önler.

- Perdeleri özenle yerleştirin. Perde raylarını ve çekeceklerini sökün
- Fermuarları kapatın, gevşek düğmeleri diki, sökükleri ve yırtıkları onarın.
- "Makinede yıkanabilir" ya da "elde yıkanabilir" etiketli ürünleri yalnızca uygun programlarda yıkayın.
- Renklerle beyazları birlikte yıkamayın. Yeni, koyu renkli pamuklu giysiler çok boya bırakabilir. Bu çamaşırları ayrı yıkayın.
- Zorlu lekelerle yıkama öncesinde uygun şekilde müdahale edilmelidir. Emin değilseniz, kuru temizlemeciye kontrol ettirin.
- Yalnızca makine ile yıkamaya uygun boyalar/renk değiştiriciler ve kireç çözücü maddeler kullanın. Paket üzerindeki talimatlara mutlaka uyun.
- Pantolonları ve narin çamaşırları ters yüz ederek yıkayın.
- Angora yününden çamaşırları yıkama öncesinde birkaç saat dondurucuda tutun. Bu sayede oluşacak topak sayısı azalacaktır.
- Un, kireç tozu, süt tozu vs. maddelere yoğun olarak maruz kalan çamaşırlar makineye yerleştirilmeden önce iyice silkelenmelidir. Çamaşırların üzerindeki bu tip tozlar, zamanla makine iç kısmında birikerek arızaya neden olabilir.

Doğru yük kapasitesi

Maksimum yük kapasitesi, çamaşır tipine, kirlilik derecesine ve kullanmak istediğiniz yıkama programına bağlıdır.

Makine, içine konan çamaşır

miktarına uygun olarak su miktarını ayarlar.

- △ Lütfen “Program ve Tüketim Tablosu” içindeki bilgileri izleyin. Makine aşırı yüklendiğinde yıkama sonuçları kötüleşecektir.

Aşağıdaki ağırlıklar örnek olarak verilmiştir.

Çamaşır tipi	Ağırlık (gr)
Bornoz	1200
Peçete	100
Yorgan kılıfı	700
Çarşaf	500
Yastık kılıfı	200
Masa örtüsü	250
Havlu	200
El bezi	100
Gece elbisesi	200
İç çamaşırı	100
Erkek iş gömleği	600
Erkek gömleği	200
Erkek pijaması	500
Bluz	100

Yükleme kapağı

Yükleme kapağı, program çalışırken kilitlenir. Program bittikten bir süre sonra kapak açılabilir.

- Yükleme kapağını açın.
- Çamaşırları makinenize gevşek biçimde yerleştirin.
- Kilitlendiğini duyana kadar sıkıca kapanması için yükleme kapağını itin. Hiçbir giysinin kapağa sıkışmamasına dikkat edin.

Deterjanlar ve yumuşatıcılar

Deterjan çekmecesini

Deterjan çekmecesini üç bölmeden oluşur:

Deterjan çekmecesini makinenizin modeline göre iki farklı tipte olabilir.

- (I) ön yıkama için
- (II) ana yıkama için
- (III) sifon
- (☼) Yumuşatıcı için

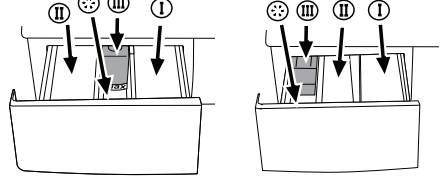

Deterjan, yumuşatıcı ve diğer temizleme maddeleri

Yıkama programını başlatmadan önce deterjan ve yumuşatıcı ekleyin. Yıkama programı çalışırken deterjan çekmecesini kesinlikle açmayın! Ön yıkamasız program kullanıldığında ön yıkama gözüne (I no'lu göz) deterjan konulmamalıdır.

Bir deterjan torbası ya da dozaj topu kullanılacak ise ön yıkamalı program seçilmemelidir. Deterjan torbası ya da dozaj topunu doğrudan, makinenizin içindeki çamaşırlarınızın arasına yerleştirebilirsiniz.

Deterjan seçimi

Kullanılan deterjan tipi, kumaş tipine ve rengine bağlıdır.

- Renkli ve beyaz çamaşırlar için ayrı deterjanlar kullanın.
- Hassas çamaşırlarınızı yalnızca yünlü ve hassas çamaşırlar için kullanılan özel deterjanlar (ör: sıvı deterjan veya yün şampuanı) ile yıkayın.
- Koyu renkli çamaşırlarınız ve yorganlarınızı yıkarken sıvı deterjan kullanmanız tavsiye edilir.
- Yünlüleri yalnızca yünlüler için kullanılan özel bir deterjan ile yıkayın.
- Sadece çamaşır makineleri için özel olarak üretilmiş deterjanlar kullanın.
- Kesinlikle arap sabunu kullanmayın.
- Sabun tozu kullanımı tavsiye edilmez.

Deterjan miktarı

Kullanılacak çamaşır deterjanı miktarı, çamaşır miktarına, kirlilik derecesine ve suyun sertliğine bağlıdır. Deterjan paketinin üzerindeki üretici talimatlarını

dikkatle okuyun ve dozaj oranlarına uyun.

- Aşırı köpük ve iyi durulamama sorunlarını engelleme, maddi tasarruf ve nihayetinde çevre koruma amacıyla paket üzerinde tavsiye edilen oranları aşmayın.
- Az miktarda ya da sadece hafif kirli çamaşırlar için, uygun ölçüde daha az deterjan kullanın.
- Konsantrematik toz veya sıvı deterjan kullanırken kesinlikle paket üzerindeki dozaj oranlarını aşmayın.

	Deterjan miktarı
ön yıkama için	1/2 ölçek
ana yıkama için	1 ölçek
sert su ise	ilave 1/2 ölçek

Yumuşatıcı

Yumuşatıcıyı deterjan çekmecesinin yumuşatıcı bölümüne koyun.

- Paket üzerinde tavsiye edilen oranları kullanın.
- (> max<) seviye işaretini aşmayın, aksi takdirde yumuşatıcı kullanılmadan ziyan olur.
- Yumuşatıcı akışkanlığını kaybetmişse, çekmeceye koymadan önce yoğun yumuşatıcıyı sulandırarak seyreltin.

Sıvı deterjan

Sıvı ya da jel yıkama deterjanlarını kullanırken, lütfen aşağıdakileri unutmayın:

- Sıvı deterjan, zaman geciktirme özelliği ayarlandığında çamaşırlarınız üzerinde leke bırakabilir. Zaman geciktirme özelliğini kullanarak yıkama yapmak istiyorsanız sıvı deterjan kullanmayın.
- Ön yıkamalı bir programda ana yıkama için sıvı deterjan kullanmayın.
- Deterjan üreticisinin dozaj kabını kullanın ve paket üzerindeki talimatlara uyun.

Tablet ve jel deterjan

Tablet, jel vs değişik şeklindeki deterjanları kullanırken paket üzerindeki üretici talimatları dikkatle okunmalı ve dozaj oranlarına uyulmalıdır. Tablet deterjanlar

bazı durumlarda deterjan gözünde kalıntı bırakabilir. Böyle bir durumla karşılaşırsanız sonraki yıkamalarda tablet deterjanı kazanın alt tarafına çamaşırın arasına yerleştirebilirsiniz.

Kola

- Sıvı kola, toz kola veya boya maddesini paket üzerindeki talimatlara göre yumuşatıcı gözüne koyun.
- Yumuşatıcı ile kolayı aynı yıkama programında kesinlikle birlikte kullanmayın.
- Kola kullandıktan sonra makinenin içini silin.

Çamaşır suyu ve ağartıcılar

Makinenizde çamaşır suyu kullanacaksanız, bunu ön yıkamalı program seçerek ön yıkama başında, ön yıkama gözüne deterjan koymadan veya ilave durulamalı program seçerek birinci durulama adımı deterjan gözünden su alma sırasında eklemeniz önerilir. Çamaşır suyu deterjanla karıştırılmamalıdır. Çamaşır suyu, deri tahrişine neden olacağı için az miktarda (ör: 1/2 çay bardağı) kullanılmalı ve iyi durulanmalıdır. Çamaşır suyunu çamaşırın üzerine dökmeyin ve renkli çamaşırlar ile kullanmayın. Oksijen bazlı ağartıcı kullanılırken paket üzerindeki talimata uyulmalı ve düşük sıcaklıktaki programlar seçilmelidir. Oksijen bazlı ağartıcı deterjan ile birlikte kullanılabilir, fakat deterjan ile aynı kıvamda değilse, deterjan su ile süpürüldükten hemen sonra II no'lu gözden eklenmelidir.

Kireçlenmenin giderilmesi

- Gerekliğinde, sadece çamaşır makineleri için uygun bir kireç çözücü kullanın ve paket üzerindeki talimatlara mutlaka uyun.

5 Program Seçimi ve Makinenizin Çalıştırılması

Kontrol panosu

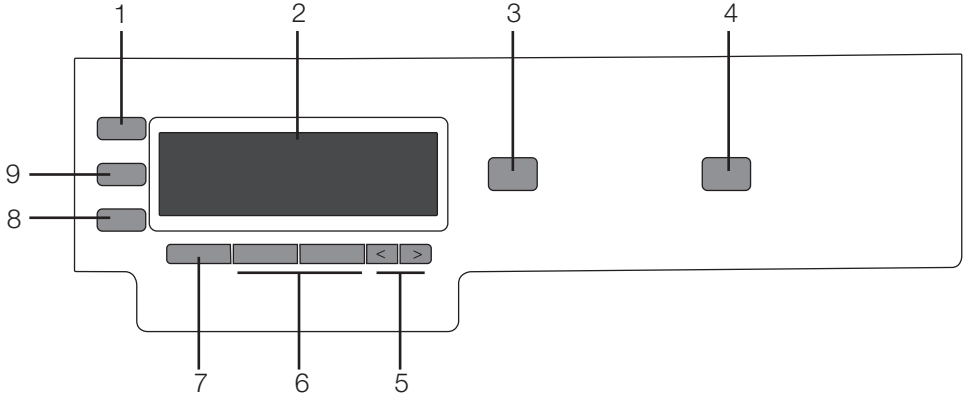

- 1 - Program Seçimi Düğmesi
- 2 - Ekran
- 3 - Başla/Bekle Tuşu
- 4 - Açma/Kapatma Tuşu
- 5 - Zaman Erteleme Tuşları (Yön Tuşları)
- 6 - İlave Fonksiyon Tuşları
- 7 - Kir Seviyesi Seçim Tuşu
- 8 - Sıkma Devri Ayar Tuşu
- 9 - Sıcaklık Ayar Tuşu

Ekran sembolleri

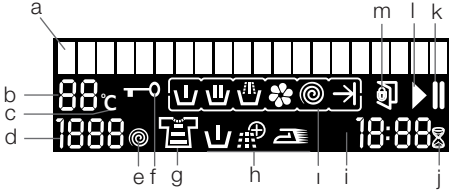

- a - Bilgi satırı
- b - Sıcaklık Göstergesi
- c - Sıcaklık Sembolü
- d - Sıkma Devri Göstergesi
- e - Sıkma Sembolü
- f - Tuş Kilidi Sembolü
- g - Kir Seviyesi Seçim Sembolü
- h - İlave Fonksiyon Sembolleri (ön yıkama/ilave su/kırışık azaltma)
- i - Program Sembolleri (ön yıkama/ ana yıkama/durulama/yumuşatıcı/ sıkma/bitti)
- j - Kalan Zaman ve Erteleme Zamanı Göstergesi
- k - Zaman Erteleme Sembolü
- l - Bekleme Sembolü
- m - Başla Sembolü
- n - Kapak Açık Sembolü

Makineyi açma

Makinenizin fişini takın. Musluğu tamamen açın. Hortumların sıkıca bağlanıp bağlanmadığını kontrol edin. Çamaşırları makinenin içine yerleştirin. Deterjan ve yumuşatıcı koyun. “Açma/ Kapatma” tuşuna basın.

Program seçimi

Program ve Tüketim Tablosuna bakarak çamaşırın cinsine, miktarına, kir derecesine ve yıkama sıcaklıklarına göre uygun programı belirleyin. Ekranda ilk olarak “< AutoLogic 1/18>” ibaresi görünecektir.

- 1- Program düğmesine basarak, programları sırasıyla seçebilirsiniz. Ekranın altındaki Yön tuşları kullanılarak program seçimlerini ileri veya geriye doğru değiştirebilirsiniz.

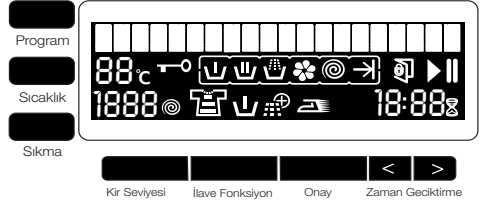

- 2- Seçilen program için önerilen sıcaklık ve sıkma devri görünür. “Başla/ Bekle” tuşuna basarak programı başlatın.

- ⓘ Onay tuşuna basıldığında onaylanan program sembolü yanıp sönüyor ise seçim yapılamaz.

Ana programlar

Kumaş tipine bağlı olarak, aşağıdaki ana programlar mevcuttur:

Bu ana programların her biri yıkama, durulama ve gerektiğinde sıkma adımlarını içeren komple bir yıkama işleminden oluşur.

- ⚠ Kullanacağınız programı seçerken daima kumaş tipi, renk, kirlilik derecesi ve izin verilen su sıcaklığını dikkate alın.
- ⚠ Mutlaka gerekli olan en düşük sıcaklık derecesini seçin. Daha yüksek bir sıcaklık daha yüksek elektrik tüketimi anlamına gelir.
- ⓘ Ayrıntılı program bilgileri için, bkz. “Program ve Tüketim Tablosu”

- ⓘ Programlar makinenizin özelliğine göre farklılık gösterebilir.

•Yünlü

Makinede yıkanabilir yünlü çamaşırlarınızı bu programda yıkayabilirsiniz. Çamaşırınızın etiketine uygun sıcaklığı seçerek yıkayın. Yünlüler için uygun deterjanı kullanmanız tavsiye edilir.

•Autologic Programı

Sık yıkanabilir pamuklu, sentetik veya karma (Pamuklu+Sentetik) çamaşırlarınızı bu programda yıkayabilirsiniz. Program, makineye koyduğunuz çamaşırın cinsini ve miktarını algılayarak su tüketimini,

program süresini ve sıkma devrini otomatik olarak ayarlar. Çamaşırınızın kir yoğunluğuna göre kir seviyesini seçerek program süresini değiştirebilirsiniz.

“Autologic” programında sıkma devri, sıcaklık ve ilave foksiyon seçimi yapılamaz.

“Autologic”, ön yıkamasız programdır

- △ Yünlü ve hassas çamaşırlarınızı Autologic programında yıkamayın.
- △ Renk verebilir çamaşırlar için Az kirli seviyesini seçin.

Autologic programı yıkama sıcaklığını leke/kir seviyesine göre ayarladığından, yapılan kir seviyesi - sıcaklık seçiminin giysinin yıkama talimatına uygun olmasına özen gösterilmelidir. Kir seviyesine bağlı olarak seçilen ve dijital gösterge ekranında görünen sıcaklık yıkama talimatına uygun değilse buna

göre kir seviyesi seçimi değiştirilerek sıcaklık yıkama talimatına uygun hale getirilmelidir.

Koyu renkli giysiler için “koyu renkli” yıkama programı kullanılabilir. Narin olmayan “koyu renkli” çamaşırlarınızı Autologic ile yıkamayı seçtiğinizde az miktarda çamaşırı, az kirli veya tazeleme seçeneklerini tercih ederek yıkamanız önerilir.

Autologic programında kir seviyesine ve çamaşır cinsine bağlı olarak yıkama yapılan en yüksek sıcaklık 60°C’dir. Ağır kirli beyaz çamaşırlar ve zor çıkan lekelerde (yaka kırı, çorap kırı, ter lekesi gibi) yıkama performansı istenen düzeyde olmayabilir. Bu durumda 50-60°C sıcaklık seçimiyle ön yıkamalı Hijyen programı tavsiye edilir.

Autologic programında birçok giysi türü doğru algılanarak güvenli şekilde yıkanabilir. Bu giysiler ve bunların yıkanması için uygun olan Autologic ayarları aşağıdaki tabloda gösterilmektedir.

Çamaşır türü	Çamaşır içeriği	Autologic kir seviyeleri	Max çamaşır miktarı
Ev tekstili (nevresim, çarşaf, yastık kılıfı, pike, havlu, bornoz, masa örtüsü, el bezi, peçete, koltuk kılıfı, plaj havlusu vb)	Pamuk, likra	Çok kirli - orta kirli - az kirli	Tam kapasite
İç çamaşırı (atlet, kilt, boxer vb), çorap, pijama	Pamuk, likra	Çok kirli - orta kirli - az kirli	Tam kapasite
Gömlek	Pamuk, polyester, keten	Çok kirli - orta kirli - az kirli - tazeleme	1/2 kapasite
Penye giysiler* (T-shirt, body, elbise, gecelik, tayt),	Pamuk, polyamid (nylon), polyester, likra	Orta kirli - az kirli - tazeleme	1/2 kapasite
Spor giysi (Sweatshirt, eşofman, şort vb)	Pamuk, polyamid (nylon), polyester, mikrofiber, likra	Orta kirli - az kirli - tazeleme	1/2 kapasite
Klasik kot giysiler (pantolon, ceket, yelek vb)	Pamuk, likra	Orta kirli - az kirli - tazeleme	1/2 kapasite
Kadife ve kanvas giysiler (pantolon, gömlek vb)	Pamuk, likra	Orta kirli - az kirli - tazeleme	1/2 kapasite
Koyu renkli giysiler	Pamuk, polyester, polyamid (Nylon)	Az kirli - tazeleme	1/2 kapasite

*Penye giysiler esnek yapılı olduğundan kolaylıkla boyut değiştirebilir (çekme/salma), dikiş yerlerinin dönmesi gibi deformasyonlar görülebilir ve tüylenir. Penye giysilerdeki bozulmalar giysinin kalitesi ile ilgili olup yıkama programlarından (Autologic veya diğer yıkama programları) kaynaklanmamaktadır. Penye giysiler için “spor” yıkama programı kullanılabilir.

Autologic programında dikkat edilerek yıkanması gereken çamaşırlar için yıkama tavsiyeleri

Autologic programının çalışma prensibi kir seçimine bağlı olduğundan, yüksek sıcaklıktan etkilenebilecek giysi türleri ve bunlar için yıkama seçenekleri aşağıda verilmiştir.

- **Koyu renkli giysiler (siyah kot giysiler, siyah kadife giysiler vb):** Autologic ile yıkamada, yıkama talimatındaki sıcaklık derecesine uygun olarak az kirli ve tazeleme kir seviyelerinin seçilmesi veya “koyu renkli” programının kullanılması önerilir.
- **Outdoor giysiler (su, rüzgar geçirmeyen giysiler, climacool, drift vb):** Yıkama talimatındaki sıcaklık derecesine uygun olarak orta kirli, az kirli ve tazeleme kir seviyelerinin seçilmesi veya “spor” programının kullanılması önerilir.

- **Canlı / parlak / karışık / kontrast renkli giysiler:** Yıkama talimatındaki sıcaklık derecesine uygun olarak az kirli ve tazeleme kir seviyelerinin seçilmesi önerilir.
- **Büyük kontürlü ve farklı renklerde baskıları olan giysiler:** Ters çevrilerek yıkanması ve yıkama talimatındaki sıcaklık derecesine uygun olarak az kirli ve tazeleme kir seviyelerinin seçilmesi önerilir.
- **Keten giysiler (pantolon, gömlek vb):** Yıkama talimatındaki sıcaklık derecesine uygun olarak orta kirli ve daha düşük kir seviyelerinin seçilmesi önerilir. Keten giysiler yapısı nedeniyle çok kırışabilir. Bu tür giysileri yıkamak için Gömlek programı kullanılabilir.

Çamaşır makinenizde çok özenle ve narin yıkanması gereken çamaşır türleri için Autologic programı dışında birçok özel yıkama programı seçeneği (ör: Yorgan, Narin/ipekli, Yünlü, Perde vs) bulunmaktadır.

Narin yıkanması gereken giysi türleri ve bunun dışındaki bazı özel çamaşırlara uygun yıkama programları aşağıdaki tabloda verilmiştir.

Özel çamaşır türü	Çamaşır içeriği	Önerilen yıkama programı
Bluz, elbise, etek, fular	Viskon, modal, rayon, tencel, lycocell, angora	Elde yıkama
Triko, elbise	Yün, akrilik	Yünlü
Kazak, hırka, yelek, atkı, bere, çorap vb	Yün, akrilik, kaşmir	Yünlü
Bluz, elbise, eşarp, fular	İpek, kaşmir	Narin/ipekli
Saten lingerie çamaşır, dantelli giysiler, sütyen	İpek, polyester, polyamid	Narin/ipekli
Kumaş pantolon, etek, elbise	Polyester	Elde yıkama
Özellikli spor giysileri (su, rüzgar geçirmeyen giysiler)	Polyester, polyamid	Spor
Tül perde	Polyester, polyamid	Perde
Elyaf yorgan	Elyaf	Yorgan
Ağır kirli çamaşırlar (iş önlüğü, çocuk giysileri)	Pamuk, polyester	Ön yıkamalı Hijyen (yüksek sıcaklık seçimi ile)
Bebek giysileri	Pamuk	Hijyen

• Hijyen

Daha uzun ısıtma süresi ve ilave bir durulama sayesinde yüksek hijyen sağlanır. Bebek giysileri ve alerjisi olan kişilerin giysileri için kullanılması önerilir.

• Elde Yıkama

Makinede yıkanamaz etiketi olan ve elde yıkanması önerilen yünlü/hassas çamaşırlarınızı bu programda yıkayabilirsiniz. Çok yumuşak yıkama hareketi ile çamaşırlarınızı yıpratmadan yıkar.

• Hızlı-Günlük

Bu programı, az kirli ve lekesiz pamuklu giysileri kısa sürede yıkamak için kullanabilirsiniz.

• Hızlı 14

Bu programı, az miktardaki çok az kirli ve lekesiz pamuklu giysileri hızlı bir biçimde yıkamak için kullanabilirsiniz. Örn: bir kez kullanılmış bornoz, nevresim, spor kıyafetleri, günlük kıyafetler vb.

• Koyu renkliler

Bu programı koyu renkli veya renginin solmasını istemediğiniz renkli çamaşırlarınızı yıkamak için kullanabilirsiniz. Düşük mekanik hareket ve düşük sıcaklıkta yıkama yapılmaktadır. Koyu renkliler için sıvı deterjan veya yün şampuanı kullanılması önerilmektedir.

• Gömlek

Bu program, pamuklu, sentetik ve sentetik karışımı gömlekleri bir arada yıkamak için kullanılır. Kir Seviyesi ve sıcaklık seçimi yapılabilir.

• Kot

Kot kumaşından yapılmış kot pantolon, ceket, yelek vb. çamaşırlarınızı bu programda yıkayabilirsiniz. Taşlanmış kot giysilerde yıkama hasarını engellemek ve daha uzun ömürlü olmalarını sağlamak için yıkama adımında düşük mekanik hareket, sıkma adımlarında ise düşük devir uygulanmaktadır. Kir Seviyesi ve sıcaklık seçimi yapılabilir.

• Spor

Bu program spor giysileri gibi kısa bir süre giyilen kıyafetler için uygundur. Az miktarda pamuklu/sentetik karışımı giysileri hızlı bir biçimde yıkamak için kullanılır.

• Perde

Tül ve perdelerinizi yıkamak için bu programı kullanabilirsiniz. Programdaki özel sıkma profili sayesinde tül ve perdelerin daha az kırışması sağlanır. Tül, delikli yapısı nedeni ile çok köpürdüğü için ana yıkama gözüne az miktarda deterjan koyun. Ön yıkama gözüne kesinlikle deterjan koymayın. Ön yıkama, tül/perde üzerindeki çabuk çıkarılabilir partikülleri (toz, is gibi) uzaklaştırmak için uygulanır. **ⓘ** Bu programda perdeler için tavsiye edilen özel deterjanları kullanmanız önerilir.

• Yorgan

Makinede yıkanabilir etiketi olan elyaf yorganlarınızı bu program da yıkayabilirsiniz.

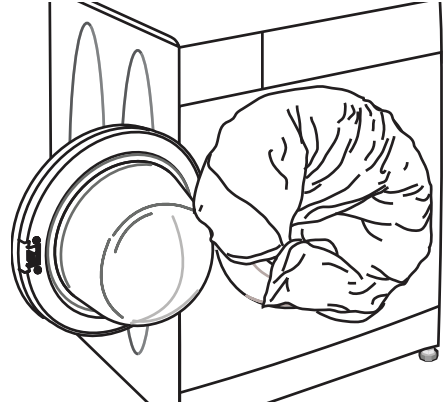

- ⓘ** 1 adet çift kişilik elyaf yorgandan fazla yüklememelisiniz.
- ⓘ** Pamuklu malzeme içeren yorgan, yastık vb. eşyalarınızı yıkamayın.
- ⚠** Yorgan dışındaki halı, kilim, yolluk vb. eşyalarınızı makinanızda yıkamayın. Bu durum makinanızda kalıcı hasarlara neden olur.

• Narin / ipek

Bu programda, narin iç çamaşırlar yıkanabilir. Az miktardaki çamaşır, bir çamaşır filesine koyularak yıkanmalıdır. Çamaşırlardaki kopça ve düğmeler bağlanmalı, fermuarlar kapatılmalıdır. Yıkama işlemi, düşük sıcaklıklarda ve az mekanik hareketle gerçekleşir. İlave durulama sayesinde daha iyi durulama sonuçları elde edilir.

• Tazeleme

Sadece bir kez kullanılmış, üzerinde leke veya kir bulunmayan çamaşırlar için koku giderme amacıyla "Tazeleme" programını kullanabilirsiniz.

• Gece Programı

Gece programını, pamuklu çamaşırlarınızı az enerji tüketerek sessizce yıkamak için kullanabilirsiniz. Sessiz bir yıkama için sıkma adımları iptal edilmiştir ve program suda bekleme adımı ile son bulmaktadır. Program tamamlandıktan sonra, sıkma yaptırmak için sıkma programı kullanılmalıdır.

Özel programlar

Özel uygulamalar için aşağıdaki programlardan herhangi birini seçebilirsiniz:

• Durulama

Bu program, durulama ya da kolalamayı ayrı ayrı yapmak istenildiğinde kullanılır.

• Sıkma

Bu program varsayılan ayardaki mümkün olan en yüksek devir ile sıkma yapar.

△ Narin çamaşırlar için düşük sıkma devirlerini kullanın.

△ Çamaşırlarınız için uygun sıkma devirini seçiniz.

• Pompa

Bu program, makine içindeki suyu tahliye eder.

Sıcaklık seçimi

Yeni bir program seçildiğinde, sıcaklık göstergesinde program için önerilen sıcaklık görülür.

Sıcaklığı değiştirmek için sıcaklık tuşuna basın. Sıcaklık 10° kademelerle düşer. Soğuk seçeneği "--" simgesi ile belirtilmiştir.



Soğuk seçeneğine geldikten sonra "Sıcaklık" tuşuna basıldığında seçtiğiniz programın maksimum sıcaklığı görülür. Sıcaklığı azaltmak için tekrar "Sıcaklık" tuşuna basın.

90°C	Normal kirli, beyaz pamuklular ve ketenler. (Örn.: sehpa örtüleri, masa örtüleri, havlular, çarşaflar)
60°C	Normal kirli renkli solmaz keten, pamuklu ya da sentetik çamaşırlar (Örn.: gömlekler, gecelikler, pijamalar) ve hafif kirli beyaz keten çamaşırlar (Örn.: iç çamaşırlar)
40°C 30°C Soğuk	Narin çamaşırlarla, sentetikler ve yünüler de dahil olmak üzere karışık çamaşırlar.

Autologic programında doğrudan sıcaklık seçimi yoktur. Bu programda sıcaklık seviyesi, kir seviyesi değiştirilerek belirlenir. Ayrıca kot ve gömlek programlarında da kir seviyesi değiştirilebilir. Çok kirli seviyesi, seçilen program için izin verilen en yüksek sıcaklık seviyesini; tazeleme, en düşük sıcaklık seviyesini temsil eder. Bu programlarda yıkanabilecek çamaşırlar için izin verilen en yüksek sıcaklık değeri, çok kirli seviyesi seçildiğinde otomatik olarak makine tarafından belirlenerek yıkama bu sıcaklığa göre yapılır.

Devir seçimi

Yeni bir program seçildiğinde, sıkma devri göstergesinde seçilen programın önerilen sıkma devri görülür.

Sıkma devrini azaltmak için “Sıkma” tuşuna basın. Sıkma devri kademelerle azalır. Daha sonra sırası ile sıkma yok ve suda bırakma seçenekleri görünür. Suda bırakma işlemi “|_|” sembolü ile, sıkma yapılmaması ise “---” sembolü ile gösterilmiştir.



Çamaşırlarınızı program bitiminde hemen boşaltmayacaksanız, susuz ortamda buruşmalarını önlemek için suda bırakma fonksiyonununu kullanabilirsiniz. Bu fonksiyon ile çamaşırlarınız son durulama suyunda bekletilir. Suda bırakma fonksiyonundan sonra sıkma yapmak istiyorsanız:

- Sıkma devrini ayarlayın.
- Başla/Bekle tuşuna basın. Program devam eder. Suyu tahliye ederek sıkma yapar.

Program sonunda sıkma yapmadan suyun tahliye edilmesi için sıkma yok fonksiyonunu kullanabilirsiniz.

Kir Seviyesi seçimi

Yeni bir program seçildiğinde, Kir Seviyesi göstergesinde seçilen programın önerilen kir seviyesi görülür. Kir seviyesi seçimi sadece Autologic, Kot ve Gömlek programlarında yapılır. Kir seviyesi seçimi yapılabilen programlarda kir seviyesini değiştirmek için “Kir Seçimi” tuşuna basın. Kir Seviyesi kademelerle değişir.

- Seçilen programı başlatmadan önce çamaşırlarınız için uygun olan kir seviyesini seçin.
- Seçilen kir seviyesinin sembolü yanar.



Kir seviyeleri ne anlama geliyor?

Tazeleme, Az Kirli, Normal Kirli ve Çok Kirli olmak üzere dört farklı kir seviyesi bulunmaktadır.

Tazeleme

- Sadece bir kez kullanılmış, üzerinde leke veya kir bulunmayan çamaşırlar için koku giderme amacıyla “Tazeleme” fonksiyonunu kullanabilirsiniz.

Az Kirli

- “Az Kirli” fonksiyonu, üzerinde gözle görülür leke bulunmayan hafif kirli günlük çamaşırlar için kullanılabilir.

Normal Kirli

- “Normal Kirli” fonksiyonu, normal kirli günlük çamaşırlar için kullanılabilir.

Çok Kirli

- “Çok Kirli” fonksiyonu, ağır kirli çamaşırlar için kullanılabilir.

Çamaşırlarınızın kir yoğunluğuna göre kir seçimi opsiyonları kullanılarak yıkama özelliklerini değiştirebilirsiniz. (Ör: Tazeleme ve Az Kirli seçildiğinde program süresinin kısalması ve yıkama sıcaklığının düşmesi, Çok Kirli seçildiğinde program süresinin uzaması vb.)

Özellikle renk verebilen çamaşırlarınız için “Az kirli” seçimini yapmanız önerilir.





Kir Seviyesi seçilemeyen programlarda ise sıcaklık seçimi ile birlikte Kir Seviyesi otomatik olarak değişir. Bu programlar için ekranda gösterilen sıcaklık ayarları ve bu sıcaklık ayarlarına karşılık gelen kir seviyesi simgeleri Program vetüketim tablosunda gösterilmektedir.

Kir seviyesi seçilemeyen programlarda sıcaklık seçimi yapılır ve makine tarafından bu programlarda yıkabilecek çamaşırlar için seçtiğiniz

sıcaklık seviyesine göre otomatik olarak kir seviyesi de belirlenmiş olur. Çok kirli çamaşırlarınız için yüksek sıcaklık, az kirli çamaşırlarınız için düşük sıcaklık seçin.

Kot ve gömlek programlarında sıcaklık ve kir seviyesi ayrı ayrı değiştirilebilir. Bu programlar açıldığında ekranda sıcaklık değeri ve o değer için belirlenmiş kir seviyesi simgesi görülür. Sıcaklık değiştirildiğinde kir seviyesi otomatik olarak değişir. Ancak kir seviyesi değiştirildiğinde program süreleri değişir.

Program ve tüketim tablosu

TR				İlave Fonksiyon							
Program	Azami yük (kg)	Su tüketimi (lt)	Enerji Tüketimi (kWh)	Ön yıkama	İlave durulama	Kırışık azaltma	Suda bırakma	Sıcaklık seçimi	Kır seçimi	Seçilebilir Sıcaklık Aralığı °C	Seçilebilir Devir Aralığı rpm
 Autologic/Pamuklu60**	8	59	1.2						•	*	*
 Autologic/Pamuklu40	8	70	0.96						•	*	*
 Autologic/Sentetik40	4	60	0.6						•	*	*
 Autologic/Pamuklu40-hızlı	4	45	0.55						•	*	*
Hijyen 90	8	95	2.5	•	*		•	•		30 - 90	max
Gömlek 40	4	52	1.05		•	*	•	•	•	soğuk - 60	0-600
Hızlı-Günlük 90	8	55	2.5		•		•	•		soğuk - 90	max***
Hızlı-Günlük 60	8	55	1.05		•		•	•		soğuk - 90	max***
Hızlı-Günlük 30	8	65	0.25		•		•	•		soğuk - 90	max***
Hızlı14	2	40	0.15		•		•	•		soğuk - 30	max***
Kot 40	4	60	0.65	•	•	•	•	•	•	soğuk - 40	0-1000
Spor 40	4	60	0.65	•	•	•	•	•		soğuk - 40	0-800
Perde 40	2	80	0.55	*	*	*	•	•		soğuk - 40	0-600
Narin/İpek 30	1	50	0.15		•		•	•		soğuk - 30	0-600
Yorgan 40	-	55	0.65		•		•	•		soğuk - 60	0-800
Koyu renkli 40	4	65	0.65		•		•	•		soğuk - 40	0-800
Yünlü 40	2	50	0.3		•		•	•		soğuk - 40	0-800
Elde yıkama 30	1.5	35	0.2				•	•		soğuk - 30	0-600
Gece 40	8	55	0.75	•	*		*	•		soğuk - 40	
Tazeleme	2	30	0.03								max

• : Seçilebilir

* : Otomatik olarak belirlenir, iptal edilemez.

** : Enerji Etiket programı (EN 60456)

*** Makinenizin maksimum sıkma devri daha küçükse; maksimum sıkma devrine kadar seçim yapılabilir.

- : Azami yük için program açıklamasına bakın.

❗ Tablodaki ilave fonksiyonlar makinenizin modeline göre farklılık gösterebilir.

❗ Su tüketimi, enerji tüketimi ve program süresi, su basıncı, su sertliği ve sıcaklığı, çevre sıcaklığı, çamaşır cinsi ve miktarı, ilave fonksiyon seçimi ve şebeke voltajındaki değişimlere bağlı olarak tablodan farklılık gösterebilir.

❗ Program süresini yaptığınız seçime göre makinenizin ekranında görebilirsiniz.

❗ Autologic programı başladıktan yaklaşık 15 dakika sonra, sıkma devri, sıcaklık ve program süresini ekranda gösterir.

İlave fonksiyonlar İlave Fonksiyon Seçim Tuşları

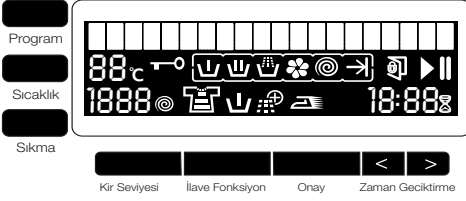

1. Program Tuşuyla istediğiniz yıkama programını seçebilirsiniz. İlave Fonksiyon tuşuna basılarak İlave Fonksiyon menüsüne girin.
2. Programa eklemek istediğiniz ek fonksiyonu Seçim tuşlarıyla seçip Onay tuşuna basın. Seçilen İlave Fonksiyonun sembolü ekranda belirecektir.
3. Başla/Bekle tuşuna basarak programınızı başlatın.

“Ana menüye” (program seçim ekranına) dönmek için Fonksiyon tuşuna tekrar basmanız yeterlidir.

İlave fonksiyon seçimi

Seçilebilen ilave fonksiyonlara ait semboller ekranda gösterilir. Seçilemeyen ilave fonksiyon ile ilgili ise ekranda “fonksiyon yok” uyarısı yazar. Programa uygun olmayan ilave fonksiyon seçilemez (bkz. Program ve tüketim tablosu).

• Ön Yıkama

Bu fonksiyonu seçtiğinizde ekranda ilgili sembol yanacaktır.

- Ön yıkama yalnızca çok kirli çamaşırlar için gereklidir. Ön yıkama kullanmadığınız takdirde enerji, su, deterjan ve zaman tasarrufu sağlarsınız.
- Tül ve perdeler için deterjansız ön yıkama önerilir.

• İlave durulama

Bu fonksiyon ana yıkama sonrası makinenizin yaptığı durulamalara ilave olarak bir durulama daha yapmasını sağlar. Böylece hassas ciltlerin (bebek, alerjik ciltler v.b.) çamaşırlar

üzerinde kalabilecek çok az miktardaki deterjandan etkilenme riskini azaltır.

- Bu fonksiyonu kolayca kırışan narin çamaşırlar için kullanın.
- ① Bu ilave fonksiyonu seçtiğinizde, makinenize program tablosunda belirtilen azami yüklerin en fazla yarısı kadar çamaşır yükleyin.

• Kırışık Açma

Bu fonksiyonda, kırışmayı önlemek için kazan hareketi azaltılır ve sıkma devri sınırlanır. Buna ek olarak, yıkama daha yüksek bir su seviyesinde gerçekleştirilir. Ekranda ilgili sembol yanacaktır.

- ① Bu fonksiyonu kolayca kırışan narin çamaşırlar için kullanın.
- ① Bu ilave fonksiyonu seçtiğinizde, makinenize program ve tüketim tablosunda belirtilen azami yüklerin en fazla yarısı kadar çamaşır yükleyin.

Zaman ekranı

Program çalışırken, ekranda programın tamamlanması için kalan süre gösterilir. Süre “01:30” şeklinde saat ve dakika olarak görüntülenir.



Başlangıç Erteleme

“Erteleme” fonksiyonu ile program başlangıcını 18 saate kadar geciktirebilirsiniz. Ayarlama 30 dakikalık aralıklar ile yapılabilir. Erteleme süresinin seçimini yapmak için “Sağ ok” ve “Sol ok” tuşlarını aynı anda 3sn boyunca basılı tutun. Erteleme 3...2...1... şeklinde uyarı verir.

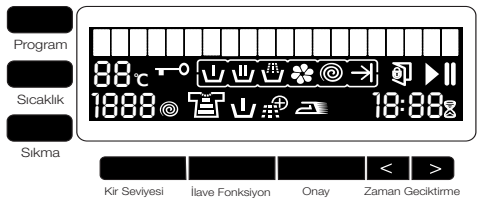

1. Yükleme kapağını açın, çamaşırları yerleştirin ve deterjan doldurun.
 2. Yıkama programını, sıcaklığı, sıkma devrini ayarlayın ve gerekirse ilave fonksiyonları seçin.
 3. “Zaman erteleme için yön tuşlarına basarak istediğiniz Zaman ertelemesini ayarlayın.
 4. Onay tuşuna basarak zamanı kaydedin. Zaman erteleme sembolü yanıp söner.
 5. “Başla/Bekle” tuşuna basın. Zaman erteleme geri sayımı başlar. Başla sembolü yanar. Görüntülenen geciktirme zamanının sağındaki zaman erteleme sembolü yanıp sönmeye başlar. 15 saniyede bir seçili programın süreside gösterilir.
- Zaman erteleme süresi boyunca, daha fazla çamaşır yüklenebilir ya da çamaşır çıkartılabilir. Zaman erteleme geri sayma işleminin sonunda Zaman erteleme sembolü söner ve yıkama başlar, program süresi görünür.

Başlangıç erteleme süresinin değiştirilmesi

Eğer geri sayım işlemi sırasında süreyi değiştirmek isterseniz:

1. “Başla/Bekle” tuşuna basın. Bekleme sembolü yanar. Zaman erteleme sembolü yanıp sönmeye devam eder. Başla sembolü yanıp söner.
2. Zaman erteleme için yön tuşlarına basarak istediğiniz Zaman ertelemesini ayarlayın.

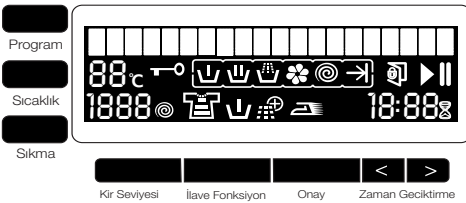

3. “Başla/Bekle” tuşuna basın. Zaman erteleme sembolü yanıp söner. Bekleme sembolü söner. Başla sembolü yanar.

4. Görüntülenen geciktirme zamanının sağındaki zaman erteleme sembolü yanıp sönmeye başlar.

Başlangıç erteleme iptal edilmesi

Geciktirme zamanı geri sayımını iptal etmek ve programı derhal başlatmak isterseniz:

1. “Başla/Bekle” tuşuna basın. Görüntülenen geciktirme zamanının sağındaki zaman erteleme sembolü yanar.
2. Başla sembolü söner. Bekleme sembolü ve Zaman erteleme sembolü yanıp sönmeye devam eder.
3. Zaman erteleme “-” tuşuna basarak Zaman erteleme azaltın. “00:00” olduğunda süre sıfırlanmıştır.
4. Programı başlatmak için “Başla/Bekle” tuşuna basın.

Programın başlatılması

1. “Başla/Bekle” tuşuna basarak programı başlatın.
2. Programın başladığını belirten başla sembolü yanar.
3. Kapak kilitletir ve kapak açık sembolü söner.
4. Program hangi adımdan başlamışsa ilgili adımın sembolü yanar (ön yıkama, ana yıkama, durulama, yumuşatıcı ve sıkma).

Program ilerleme durumu

Çalışan bir programın ilerleme durumu ekrandaki bir dizi sembol aracılığı ile gösterilir.

- Her program adının başlangıcında, sembol dizisi içindeki ilgili sembol yanmaya başlar ve programın sonunda hepsi birlikte yanık durumda kalır. Sıranın en sağında yanan sembol o anda gerçekleşen adımda olan adımı gösterir.

Ön yıkama

“Ön yıkama” ilave fonksiyonu seçildiğinde, ön yıkama sembolü ön yıkama adımının başladığını göstermek için yanar.

Ana yıkama

Ana yıkama sembolü ana yıkama adımının başladığını göstermek için yanar.

Durulama

Durulama sembolü durulama adımının başlangıcında yanar.

Yumuşatıcı

Yumuşatıcı sembolü yumuşatıcı adımının başlangıcında yanar.

Sıkma

Sıkma sembolü en son sıkmanın başlangıcında "Sıkma" ve "Pompa" özel programları sırasında yanar.

- Eğer makine sıkma yapmıyorsa, program suda bekletme konumunda olabilir ya da makine içindeki çamaşırın dengesiz dağılımı nedeniyle otomatik sıkma düzeltme sistemi devreye girmiştir.

Program başladıktan sonra seçimlerin değiştirilmesi

Program adımlarının uygun olması durumunda, Sıcaklık, Devir ve Kir Seviyesini değiştirmek için ilgili seçim tuşuna basın.

Makinenin bekleme durumuna alınması

"Başla/Bekle" tuşuna basılarak makine bekleme durumuna alınır. Makinenin beklemeye alındığını belirten bekleme sembolü yanar, programın başladığını ve devam ettiğini gösteren başla sembolü yanıp söner.

Bekleme durumunda Program değiştirme

Bekleme konumunda, başlatılan bir program değiştirilebilir. Programı değiştirmek için Program seçimi veya yön tuşlarını kullanın. Başlatılan programdan farklı bir program seçildiğinde, Program Gösterge sembolleri söner ve yeni program başlatıldığında, suyunu tahliye ederek yeniden başlar. Program değiştirdikten

sonra yeniden deterjan koyulması gerekmektedir.

Bekleme durumunda ilave fonksiyon seçimi veya iptali

Programın içinde bulunduğu adıma uygun olarak ilave fonksiyonlar iptal edilebilir ve seçilebilir.

Bekleme durumunda çamaşır ekleme/çıkarma

Su seviyesi uygun ise kapak açılabilir. Kapak açılabilir duruma gelene kadar kapak açık sembolü yanıp söner. Kapak açılabilir duruma geldiğinde sembol sürekli yanar. Kapak açılarak çamaşır eklenebilir/çıkarılabilir.

Kapak açık

Kapak açık sembolü yükleme kapağı açılabilir olduğunda yanar. Kapak açılabilir konuma gelene kadar yanıp söner. Kapak açık sembolü yanmıyor ise açmak için kapağı zorlamayın. Kapak açılabilir duruma geldiğinde sembol yanar.



Tuş Kilidi

Tuş kilidi özelliği ile makinenizi çocukların kurcalamasına karşı koruyabilirsiniz. Bu durumda, çalışan bir programda hiçbir değişiklik yapılamaz.

- Tuş kilidi devrede iken enerjisi kesilip geldiğinde makineniz programa kaldığı yerden, tuş kilidi devrede olarak çalışmaya devam edecektir.

Tuş kilidini, İlave Fonksiyon ve Onay tuşlarıyla manuel olarak ya da ayarlar bölümünden otomatik olarak etkinleştirebilirsiniz. Daha ayrıntılı bilgi için Ayarlar bölümüne bakın.



Makine, tuş kilidindeyken herhangi bir tuşa basıldığında da ekranda aynı ifade görülür.

Tuş kilidini devreden çıkarmak için ilave fonksiyon ve onay tuşlarına beraber basın.

Ekranda “Tuş Kilidini Aç 3...2...1...” şeklinde uyarı verilir ve kilit devreden çıkar. Daha ayrıntılı bilgi için Bkz. Makine ayarları bölümü.

Tuş kilidi devredeyken “Açma/Kapatma” tuşu kullanım dışıdır. Makinenizi kapatmak için tuş kilidini devreden çıkartmanız gerekmektedir.



Program Değiştirme

Eğer istenmeden yanlış bir program seçilmiş ise Başla/Bekle tuşuna basın, programı değiştirin ve tekrar Başla/Bekle tuşuna basın. Program göstere sembolleri söner ve yeni program başlatıldığında suyunu tahliye ederek yeniden başlar. Program değiştirdikten sonra yeniden deterjan koyulması gerekmektedir.

Programın iptal edilerek bitirilmesi

“Açma/Kapatma” tuşuna basılarak program iptal edilir. Tekrar açıldığında, iptal edilmiş olacaktır, seçimlerinizi yeniden yaparak başlatın. Kapak açık sembolü yanmıyorsa, su seviyesi yüksek demektir. Pompa veya Sıkma programlarından birisi çalıştırılır seçilen program bittikten sonra kapağı açarak çamaşırlarınızı çıkartabilirsiniz. Program bittiğinde ekranda Bitti yazar ve Program göstergesinde bitti sembolü yanar.

Programın suda bekletme konumunda olması

- Bu işlem, sıkma göstergesindeki suda bekletme sembolü “I_I” ile gösterilir. Bu konumda Başla sembolü yanıp söner ve Bekle Sembolü yanar.

Makine bu konumda iken sıkma yapmak isterseniz:

Sıkma devrini ayarlayın. “Başla/Bekle” tuşuna basın. Bekleme Sembolü söner, Başla Sembolü yanar. Program devam eder, suyu tahliye eder ve sıkma yapar. Eğer sıkma yapmadan yalnızca suyu tahliye etmek isterseniz; “Başla/Bekle” tuşuna basın. Bekleme sembolü söner. Başla sembolü yanar. Program devam eder ve yalnızca suyu tahliye eder.

Programın bitmesi

Program bittiğinde, program göstergesinde bitti sembolü yanar, Ekranda “Bitti” ibaresi görülür. Program başlangıcında seçilmiş olan ilave fonksiyon, sıkma ve sıcaklık bilgileri ekranda görünmez.

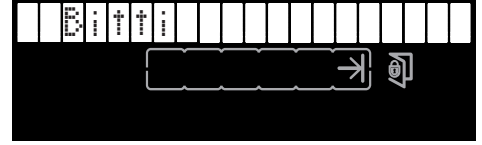

Kendiliğinden kapanma

Program bittikten sonra 15 dakika boyunca hiçbir tuşa basılmazsa, makineniz kendiliğinden kapanarak enerji tasarrufu sağlayacaktır. Açmak için Açma/Kapatma tuşuna basmanız yeterlidir.

Makine Ayarları

Makinenizde kullanacağınız Dil, Parlaklık, Kontrast, Işık seviyesi, Favori seçim ve Tuş kilidi ayarlarını değiştirmek veya tekrar Fabrika Ayarlarına dönmek için “Ayarlar Menüsü”nü kullanabilirsiniz. “Ayarlar Menüsü”ne girmek için:

1. Açma / Kapatma tuşuna basarak makineyi açın.
2. “Kir Seviyesi” ve “Fonksiyon” tuşlarına 3 saniye birlikte basılı tutun.
3. Ekrandaki “Ayarlar...X” ibaresinde tuşa kaç saniye daha basılması gerektiği, geri sayım yaparak gösterilir.
4. Ayarlar menüsüne girdikten sonra, Ana menüler arasında geçiş yapmak

- için Sağ ve Sol yön tuşlarını (< - >) kullanın.. Tuşlara her bastığınızda bir sonraki/önceki ana menüye (Dil, Parlaklık, Kontrast, Işık seviyesi, Favori seçim, Tuş kilidi, Fabrika Ayarları ve Ana Sayfaya dön) geçilir.
5. Alt menülerde değişiklik yapmak için "< - >" Seçim Tuşlarını kullanın.
 6. Alt menüde değişiklik yaptıktan sonra kaydetmek için Onay tuşuna basın.
 7. Alt menü değiştirilmeden Fonksiyon tuşuna basarsanız alt menüdeki değişiklik kaydedilmeden bir sonraki ayar menüsüne geçilir.
 8. Ayarlar menüsünden çıkmak için "Ana Sayfaya Dön" ayarında iken Onay tuşuna basın.
- Sıcaklık, Devir, Başla/Bekle tuşlarının ayarlar menüsünde hiçbir fonksiyonu yoktur. Bu tuşlara basılması herhangi bir etki yaratmaz.
- Lisan Seçimi menüsünde toplam 3 ayrı dil seçeneği bulunmaktadır.
- Ekran Parlaklığı nı 1 - 5 arasında bir değere ayarlayabilirsiniz.
- Kontrastı 1 - 5 aralığında bir değere ayarlayabilirsiniz.
- Işık seviyesi menüsünde Eko ve Normal olmak üzere iki seçenek vardır. Eko modu seçildiğinde makine otomatik olarak bir süre sonra ekran parlaklığını düşürerek enerji tasarrufu sağlayacaktır. Normal modu tercih edilirse ekran parlaklığında bir değişiklik olmaz.

Favori program olarak 4 farklı seçim yapılabilir. Seçim yapıldıktan sonra onay tuşuna basılması durumunda yapılan seçim aktif duruma geçer. Favori programlar;

- Auto (Autologic)
- En son (En son çalışan program)
- En çok (En son çalışan 10 program içerisinde en çok çalıştırılan)
- Hızlı (Mini14)

Bu seçimler panoda Açma/Kapatma tuşuna basılarak makine kapatılıp açıldıktan sonra aktif olur.

Fabrika Ayarları

Sonradan yaptığınız ayarları fabrika çıkış ayarlarına getirmek için:

1. "Ayarlar Menüsü"ne girin (Kir seviyesi ve Fonksiyon tuşlarına 3 saniye süre ile birlikte basın)
2. Ana menüde yön tuşlarına "Fab. Ayarlar Dön ?" yazısı çıkana kadar basın.
3. Fabrika Ayarlarına Dön menüsünün alt menüsü yoktur. Ayarları sıfırlamak için Onay tuşuna basmanız yeterlidir.

Fabrika ayarları menüsü seçildiğinde:

Lisan = İngilizce

Ekran Parlaklığı = 1

Kontrast = 1

Işık seviyesi = Normal

Favori= En son

Tuş kilidi=Manuel

Fabrika ayarlarına döndüğünde ekran dili İngilizce olur. Ekran dili ve diğer özellikler tekrar değiştirilmek istenirse "Ayarlar" menüsüne girerek tarif edilen ilgili menülerden seçim yapılmalıdır.

6 Günlük kullanım için kısa talimatlar

Hazırlık

1. Musluğu tamamen açın. Hortumların sıkıca bağlanıp bağlanmadığını kontrol edin.
2. Çamaşırları makinenin içine yerleştirin.
3. Deterjan ve yumuşatıcı koyun.

Başlatma

1. "Açma/Kapatma" tuşuna basarak, makineyi çalıştırın.
2. Programı ve sıcaklığı seçin.
3. İsterseniz:
 - bir ilave fonksiyon seçin,
 - sıkma devrini ayarlayın,
 - zaman ertelemesini ayarlayın,
4. Yükleme kapağını kapatın.
5. "Başla/Bekle" tuşuna basın.

Zaman ertelemesi ayarlanmamışsa, ekranda programın tamamlanması için kalan zaman gösterilir.

Zaman ertelemesi ayarlanmışsa, ekranda programın ne kadar zaman sonra başlayacağı gösterilir. Kum saati sembolü zaman erteleme yapıldığını gösterir.

6. Ekrandaki kapak kilitleme sembolünün yanıp yanmadığını kontrol edin.

Makineniz yıkamaya başladığında Kapak Açık sembolü söner.

Zaman ertelemesi ayarlanmışsa, Kapak Açık sembolü yıkamaya başlayana kadar yanar.

Program iptali

1. "Açma/Kapatma" tuşuna basarak makinenizi kapattığınızda Program iptal edilmiş olur.
2. Makineyi tekrar açarak yeni program seçimlerinizi yapın. Suyu tahliye eder ve yeni program başlar. Program değiştirdikten sonra yeniden deterjan koyulması gerekmektedir.
3. İçindeki suyu tahliye etmek için Sıkma veya Pompa programını seçerek başlatın.

Daha fazla çamaşır eklenmesi

Bu sadece aşağıdaki durumlarda mümkündür:

1. Zaman erteleme sırasında (program başlayana kadar) çamaşır

ekleyip çıkarabilirsiniz. Yıkamanın başlangıcında (makine yalnızca, su seviyesi yükleme kapağının açılacağı kadar düşükse ya da makine içindeki sıcaklık düşükse daha sonraki bir adımda çamaşır eklenmesine izin verir).

Program başladıktan sonra çamaşır eklemek için:

1. "Başla/Bekle" tuşuna basın.
2. Kapak açılabilir ise Kapı Açık sembolü yanar.
3. Yükleme kapağını açın ve daha fazla çamaşır koyun.
4. Yükleme kapağını kapatın.
5. "Başla/Bekle" tuşuna basın.

Program suda bırakma konumunda

❗ Bu işlem, sıkma göstergesinde Suda Bırakma yanarken, yanıp sönen başla sembolü ve yanık bekleme sembolü ile gösterilir.

Makine bu konumda iken sıkma yapmak istiyorsanız:

1. Sıkma devrini ayarlayın.
2. "Başla/Bekle" tuşuna basın. Bekleme sembolü söner, başla sembolü yanar.
3. Program devam eder, suyu tahliye eder ve sıkma yapar.

Eğer sıkma yapmadan suyu tahliye etmek isterseniz:

1. "Başla/Bekle" tuşuna basın.
2. Bekleme sembolü söner, başla sembolü yanar.
3. Program devam eder ve yalnızca suyu tahliye eder.

Çamaşırların yeniden sıkılması

Dengesiz yük kontrol sistemi makine içindeki çamaşırın dengesiz dağılımı olması nedeniyle sıkıyı önleyebilir.

Eğer çamaşırları tekrar sıkıya almak isterseniz:

1. Makinenizdeki çamaşırları çıkartın ve dengeli bir şekilde yükleyin.
2. Sıkma programını seçin.
3. Sıkma hızını ayarlayın.

Program sona erdikten sonra

Ekrandaki program göstergesi sembolleri program sona erdiğinde yanık kalır. Ekranda "Bitti" yazısı görünür.

1. Ekrandaki kapak açık sembolü

- yandıktan sonra yükleme kapağını açın ve çamaşırları çıkartın.
2. “Açma/Kapatma” tuşuna basarak makinayı kapatın.
 3. Su musluğunu kapatın.
 4. Yükleme kapağının lastik contasındaki katlanmayı giderin ve yabancı bir cisim olup olmadığını kontrol edin.
 5. Yükleme kapağını ve deterjan çekmecesini kuruması için açık bırakın.

7 Bakım ve temizlik

Deterjan çekmecesini

Deterjan çekmecesinde zamanla biriken toz deterjan ve yumuşatıcı artıklarını temizleyin. Bunun için:

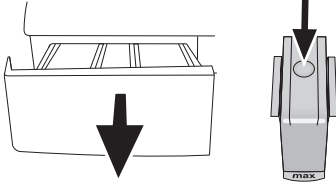

1. Yumuşatıcı gözündeki sifonun işaretli noktasına bastırarak deterjan çekmecesini kendinize doğru çekip, çıkartın.
2. Yumuşatıcı bölmesinde normalden daha çok su ve yumuşatıcı karışımı kalmaya başlarsa sifon temizliği yapılmalıdır.
3. Çekmeceyi ve sifonu lavaboda bol ılık suyla yıkayın. Çekmecedeki kalıntıların cildinize temas etmemesi için temizliği eldiven ya da uygun bir fırça ile yapın.
4. Temizledikten sonra sifonun yerine iyice oturup oturmadığını kontrol ederek çekmeceyi geri takın.

Yükleme kapağı ve kazan

Her yıkamadan sonra:

- Kazanın içinde yabancı cisim olup olmadığını kontrol edin.

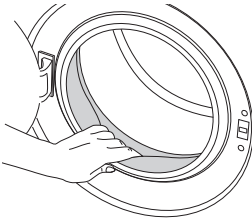

- Körükteki delik tıkalı ise kürdan yardımı ile açın.
- Makinenizin içinde, metal cisimler yüzünden pas lekeleri oluşabilir. Böyle durumlarda:
- Kazanı bir paslanmaz çelik temizlik

maddesi ile temizleyin. Hiçbir zaman çelik yünü ya da bulaşık teli kullanmayın.

Gövde ve kontrol paneli

Gerektiğinde:

- Makinenizin gövdesini sabunlu su ya da krem deterjan ile ıslatılmış bir bezle silin. Yumuşak bir bezle kurulayın.
 - Kontrol panelini temizlemek için yalnızca yumuşak ve nemli bir bez kullanın.
- ⚠ Hiçbir zaman bir bulaşık süngeri ya da ovalama malzemesi kullanmayın. Bunlar boyalı ve plastik bölümlere zarar verecektir.

Giriş suyu filtreleri

Makinenin arkasındaki su giriş vanalarının ucunda ve su giriş hortumlarının musluğa takıldığı uçta birer adet filtre vardır. Bu filtreler şebeke suyundan gelen yabancı maddelerin ve pisliklerin makineye girmesini önler. Filtrelerin kirlendiğinde temizlenmesi gerekir.

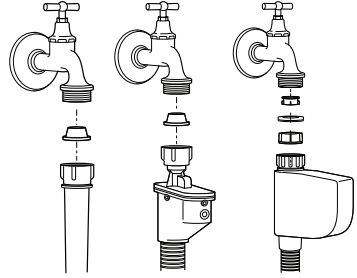

- Muslukları kapatın.
- Su giriş hortumlarının somunlarını söküp su giriş vanalarındaki filtrelerin üzerindeki tortuları uygun bir fırça ile temizleyin.
- Filtreler çok kirlili ise pense ile yerinden çekip temizleyin.
- Su giriş hortumlarının düz ucunda bulunan filtreleri contası ile beraber yerinden çıkarıp musluk altında iyice temizleyin.
- Conta ve filtreleri dikkatlice tekrar yerine takarak hortum somunlarını elinizle sıkın.

Kalan suyun tahliye edilmesi ve pompa filtresinin temizlenmesi

Makinenizde bulunan filtre sistemi, yıkama suyunun tahliyesi sırasında, düğme, bozuk para, kumaş lifi gibi katı maddelerin pompa pervanesine takılmasını engeller. Bu şekilde sağlıklı su tahliyesi sağlanır ve pompanın ömrü uzar.

- Makineniz, suyu tahliye etmiyorsa pompa filtresi tıkanmış olabilir. Her tıkanıldığında ya da 2 yılda bir temizlenmesi gerekebilir. Pompa filtresini temizlemek için suyun tahliye edilmesi gerekmektedir.

Ayrıca aşağıdaki durumlarda da suyun tamamen tahliye edilmesi gerekebilir:

- makineyi taşımadan önce (örneğin ev taşırken)
- donma tehlikesi söz konusu olduğunda

Kirlenen filtrenin temizlenmesi ve suyun tahliye edilmesi için:

1- Makinenin fişini çekerek elektriği kesin.

⚠ Makinenin içinde 90°C sıcaklıkta su olabilir. Bu nedenle filtre, haşlanma tehlikesinden kaçınmak için içerideki su soğuduktan sonra temizlenmelidir.

2- Filtre kapağını açın. Filtre kapağı makinenizin modeline göre tek parça veya iki parça olabilir.

İki parça ise filtre kapağının üzerindeki tırnağı aşağıya doğru bastırıp parçayı kendinize doğru çekin.

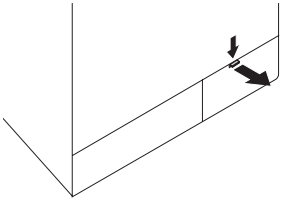

Tek parça ise, filtre kapağını iki yandan tutup çekerek üst taraftan açın.

- ① Filtre kapağı üstündeki aralıktan tornavida ve benzeri bir aletle tekmeliği aşağıya doğru hafifçe iterek de çıkarabilirsiniz.

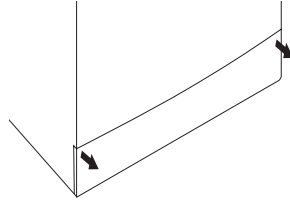

3- Bazı ürünlerimizde acil su boşaltma hortumu bulunmakta bazı ürünlerimizde ise bulunmamaktadır.

Ürününüzde acil su boşaltma hortumu bulunuyorsa aşağıdaki şekilde de gösterildiği gibi;

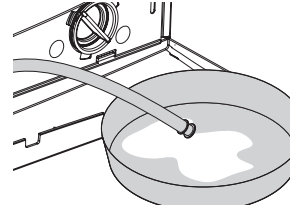

- Pompa çıkış hortumunu yuvasından çekin.
- Hortumun ucuna geniş bir kap yerleştirin. Hortumun ucundaki tıpayı çekip çıkartarak suyu kaba boşaltın. Kabin alabileceğinden fazla su varsa tıpayı tekrar hortuma takarak kaptaki suyu döktükten sonra boşaltma işlemine devam edin.
- Hortumdan su tahliyesi bitince tıpayı hortuma geri takarak hortumu yerine sabitleyin.

Ürününüzde acil su boşaltma hortumu bulunmuyorsa aşağıdaki şekilde de gösterildiği gibi;

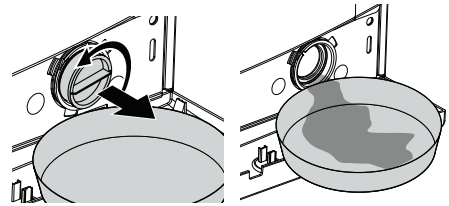

- Filtreden akacak olan suyun dolması için filtrenin önüne geniş bir kap yerleştirin.
- Pompa filtresini su akmaya başlayıncaya kadar (saat yönünün tersine) çevirerek gevşetin. Akan

suyu filtrenin önüne yerleřtirdiđiniz kaba alın. Akan suyun emilmesi için bir bez bulundurulması yararlı olacaktır.

- Alınacak hiç su kalmadıđında pompa filtresini tamamen serbest kalana dek çevirin ve çıkartın.
- Filtre içinde kalan kalıntıları ve ayrıca varsa pervane bölgesindeki lifleri temizleyin.
- Ürününüz sujeti özelliđine sahip ise filtreyi, mutlaka pompa içindeki uygun yuvasına takın. Filtreyi yerine takarken kesinlikle zorlamayın. Filtreyi yerine tam olarak oturtun, aksi takdirde filtre kapađından su sızıntısı görülebilir.

4- Filtre kapađını kapatın.

Çift parça filtre kapaklı ürününüzün filtre kapađını, tırnađın bulunduđu yerden bastırarak kapatın.

Tek parça filtre kapaklı ürününüzün filtre kapađını, alt taraftaki tırnakları yerine oturtup, üst tarafı bastırarak kapatın.

8 Problemler için çözüm önerileri

Neden	Açıklama / Öneri
Program başlatılmıyor veya program seçimi yapılamıyor.	
Altyapı kaynaklı problemler (şebeke gerilimi, su basıncı vs.) nedeniyle makine kendini korumaya almış olabilir.	Makinenizi fabrika ayarlarına getirin. (bkz. Programın iptal edilerek bitirilmesi)
Makine içinde su var.	
Üretim sırasında kalite kontrol işlemleri nedeniyle makede bir miktar su kalmış olabilir.	Bunun makineye zararı yoktur.
Makinenin altından su geliyor.	
Hortumlarda ya da pompa filtresinde problem olabilir.	- Su giriş hortumlarının contalarını yerlerine iyice yerleştirin. - Boşaltma hortumunu gidere iyice takın. - Pompa filtresinin tam kapalı olduğundan emin olun.
Makine su almıyor	
- Musluk kapalı olabilir. - Su giriş hortumu bükülmüş olabilir. - Su giriş filtresi tıkalı olabilir. - Yükleme kapağı kapanmamış olabilir.	- Su giriş musluklarını açın. - Su giriş hortumunu düzeltin. - Su giriş filtresini temizleyin - Yükleme kapağını kapatın.
Makine su boşaltmıyor.	
- Su gider hortumu tıkanmış veya kıvrılmış olabilir. - Pompa filtresi tıkanmış olabilir.	- Hortumu temizleyin veya düzeltin. - Pompa filtresini temizleyin.
Makine titreşim yapıyor.	
- Makine ayakları ayarlanmamış olabilir. - Nakliye emniyet civataları çıkarılmamış olabilir. - Makine içinde az çamaşır olabilir. - Makineye aşırı çamaşır konmuş ya da çamaşır dengesi yerleştirilmiş olabilir. - Makine sert bir yere dayanıyor olabilir.	- Makine ayaklarını ayarlayın. - Nakliye emniyet civatalarını çıkartın - Makineye daha fazla çamaşır yükleyin. - Makinenin içindeki çamaşır azaltın ya da elinizle düzelterek makinenin içinde eşit bir şekilde dağıtın. - Makineye bir şey dayanmamasına dikkat edin.
Program başladıktan bir süre sonra makine duruyor.	
Voltaj düşüklüğü nedeniyle makine bir süre durabilir.	Voltaj normal seviyeye geldiğinde makine çalışmaya başlar.
Alınan su doğrudan tahliye oluyor.	
Boşaltma hortumu pozisyonunda problem olabilir.	Boşaltma hortumunu kullanım kılavuzunda anlatıldığı gibi bağlayın.
Yıkama sırasında makede su görünmüyor.	
Bu bir hata değildir. Su makinenin görünmeyen bölümündedir.	
Kapak açılmıyor.	
- Su seviyesi kapağın alt kenarının üzerindedir. - Makine suyu ısıtıyor ya da sıkma yapıyor olabilir. - Elektriksel bir mekanizma olduğu için program bittikten birkaç dakika sonra açılabilir.	- "Pompa" ya da "Sıkma" programını çalıştırın. - İşlemin bitmesini bekleyin. - İşlemin bitmesini bekleyin.
Program iptal edildiğinde makine su alıyor.	
Makinenin içi sıcak olabilir.	Güvenlik nedeniyle makine içindeki sıcaklığı düşürmek için birkaç kez su alınıp pompa yaptırılır.

Sürekli sıkma yapıyor. Süre düşmüyor. (Ekranlı modellerde)	
Çamaşır, makine içinde dengesizlik oluşturmuş olabilir.	<ul style="list-style-type: none"> - Makine içindeki çamaşırın dengesiz dağılmış olması nedeniyle otomatik sıkma düzeltme sistemi devreye girmiş olabilir. - Çamaşır makine içinde topaklaşmış olabilir (bohçalanmış, torbaya konmuş çamaşırlar). Çamaşır düzeltip tekrar sıkma yaptırın. - Çamaşır, makine içinde iyi dağılmadığı zaman, makinenin kendisine ve çevresine zarar vermemesi için sıkma yaptırılmaz.
Yıkama süresi kılavuzda belirtilen süreden uzun	
<ul style="list-style-type: none"> - Su basıncı düşük olabilir. - Giriş gerilimi düşük olabilir. - Su giriş sıcaklığı düşük olabilir. - Çamaşır, makine içinde dengesizlik oluşturmuş olabilir. - Durulama sayısı ve/veya durulama su miktarı artmış olabilir. - Elektrik kesintisi olması ve/veya makinenin bekleme konumuna alınıp devam ettirilmesi nedeniyle, program kesilmiş olabilir. 	<ul style="list-style-type: none"> - Alınan su miktarının azalması nedeniyle yıkama kalitesinin düşmemesi için makine, suyunu tamamlayana kadar bekler ve bu nedenle yıkama süresi uzar. - Giriş gerilimi düşük olduğunda yıkama kalitesinin düşmemesi için yıkama süresi uzatılır. - Suyun soğuk olduğu zamanlarda suyun ısıtılması için süre uzar. Ayrıca, yıkama kalitesinin düşmemesi için de yıkama süresi uzatılır. - Makine içindeki çamaşırın dengesiz dağılmış olması nedeniyle otomatik sıkma düzeltme sistemi devreye girmiş olabilir. - Çamaşır makine içinde topaklaşmış olabilir (bohçalanmış, torbaya konmuş çamaşırlar). - Çamaşır düzeltip tekrar sıkma yaptırın. - Çamaşır, makine içinde iyi dağılmadığı zaman, makinenin kendisine ve çevresine zarar vermemesi için sıkma yaptırılmaz. - Makinenin daha iyi durulama yapması için su miktarı artırılır, gerekiyorsa bir durulama adımı eklenir. - Çalışmakta olan program, kesintinin gerçekleştiği adimin başından başlayacağı için süre uzayabilir.
Sürekli yıkama yapıyor. Süre düşmüyor.	
<p>Su alırken zamanın takılması durumunda:</p> <ul style="list-style-type: none"> - Makine suyunu tamamlayana kadar zaman geri saymaz. (Ekranlı modellerde) - Isıtma adımında zaman takılmış olabilir. (Ekranlı modellerde) <p>Sıkma adımında zamanın takılması durumunda:</p> <ul style="list-style-type: none"> - Çamaşır, makine içinde dengesizlik oluşturmuş olabilir. (Ekranlı modellerde) 	<ul style="list-style-type: none"> - Alınan su miktarının azalması nedeniyle yıkama kalitesinin düşmemesi için makine, suyunu tamamlayana kadar bekler. Zaman daha sonra geri saymaya başlar. - Programın seçili sıcaklığına ulaşılan kadar zaman geri saymaz. - Makine içindeki çamaşırın dengesiz dağılmış olması nedeniyle otomatik sıkma düzeltme sistemi devreye girmiş olabilir. - Çamaşır makine içinde topaklaşmış olabilir (bohçalanmış, torbaya konmuş çamaşırlar). Çamaşır düzeltip tekrar sıkma yaptırın. - Çamaşır, makine içinde iyi dağılmadığı zaman, makinenin kendisine ve çevresine zarar vermemesi için sıkma yaptırılmaz.

Sıkma yapmadı.	
<ul style="list-style-type: none"> - Çamaşır, makine içinde dengesizlik oluşturmuş olabilir. Bu nedenle sıkma yapmadan program tamamlanmış olabilir. - Makine, içindeki su tahliye edilemediği için sıkma yapmamış olabilir. 	<ul style="list-style-type: none"> - Makine içindeki çamaşırın dengesiz dağılmış olması nedeniyle otomatik sıkma düzeltme sistemi devreye girmiş olabilir. - Çamaşır makine içinde topaklaşmış olabilir (bohçalanmış, torbaya konmuş çamaşırlar). Çamaşır düzeltip tekrar sıkma yaptırın. - Çamaşır, makine içinde iyi dağılmadığı zaman, makinenin kendisine ve çevresine zarar vermemesi için sıkma yaptırılmaz. - Filtreyi kontrol edin. - Tahliye hortumunu kontrol edin.
Yıkama performansı kötü: Grileşme var	
<ul style="list-style-type: none"> - Uzun süre yetersiz miktarda deterjan kullanılmış, - Uzun süre düşük ısıda yıkama yapılmış, - Sert sularda yeterli deterjan kullanılmamış (kir çamaşıra yapışabilir), - Çok deterjan kullanılmış (deterjan çamaşıra yapışabilir) olabilir. 	<ul style="list-style-type: none"> - Su sertliği ve çamaşıra göre önerilen miktarda deterjan kullanın. - Yıkanan kumaşa uygun sıcaklığı seçin. - Su sertse yeterli miktarda deterjan kullanılmaması zamanla grileşmeye neden olur. - Grileşme oluşuktan sonra gidermek zordur.
Yıkama performansı kötü: Leke çıkmadı, temizlenmedi. Çamaşır beyazlaşmadı.	
<ul style="list-style-type: none"> - Yeterli deterjan kullanılmamış olabilir - Aşırı çamaşır yüklenmiş olabilir - Yanlış program ve sıcaklık seçilmiş olabilir. - Sahte deterjan kullanılmış olabilir. - Deterjan hatalı kullanılmış olabilir. 	<ul style="list-style-type: none"> - Çamaşıra uygun önerilen miktarda deterjan kullanın. - Makineyi aşırı yüklemeyin. - Yıkanan kumaşa uygun program ve sıcaklığı seçin. - Deterjanı doğru göze koyun. - Çamaşır suyu ile deterjanı karıştırmayın.
- Yıkama performansı kötü: Çamaşırdaki yağlı lekeler oluştu	
- Yıkama performansı kötü: Kötü koku	
<ul style="list-style-type: none"> - Kazanın etrafında biriken yağlı kirler çamaşıra yapışmış olabilir. - Tambur etrafında biriken yağlı kirler çamaşıra yapışmış olabilir. 	<ul style="list-style-type: none"> - Devamlı düşük sıcaklıkta ve/veya kısa programlarda yıkama nedeniyle kazanda bu tür kokular ve bakteri tabakaları oluşabilir. - Deterjan çekmecesini ve makinenin kapağını her yıkamadan sonra aralık bırakın. Böylece içerde bakteriler için elverişli nemli bir ortam oluşmamış olur. - Makine boş olarak 6 ayda bir 60°C veya 90°C programında deterjanlı olarak çalıştırılmalıdır.
Çamaşırların rengi soldu.	
<ul style="list-style-type: none"> - Aşırı çamaşır yüklenmiş olabilir. - Deterjan nemlenmiş olabilir. - Yüksek sıcaklık seçilmiş olabilir. 	<ul style="list-style-type: none"> - Makineyi aşırı yüklemeyin - Deterjanı nemsiz ortamda, kapalı olarak saklayın. - Aşırı sıcakta saklamayın. - Çamaşır tipine ve kirine uygun program ve sıcaklığı seçin.

İyi durulamıyor.	
<ul style="list-style-type: none"> - Kullanılan deterjan miktarı, markası, saklama koşulu uygun değildir. - Hatalı göze deterjan konuyor olabilir. - Makine filtresi tıkalı olabilir. - Tahliye hortumu kıvrılmış olabilir. - Ara sıkımlar yapılmamış olabilir. 	<ul style="list-style-type: none"> - Deterjanı nemsiz ortamda, kapalı olarak saklayın. Aşırı sıcakta saklamayın. - Ön yıkama seçilmediği halde ön yıkama gözüne deterjan konursa makine bu deterjanı durulama adımında ya da yumuşatıcı adımında alabilir. - Filtreyi kontrol edin. - Tahliye hortumunu kontrol edin. - Çamaşır, makine içinde dengesizlik oluşturmuş olabilir. - Çamaşır makine içinde topaklaşmış olabilir (bohçalanmış, torbaya konmuş çamaşırlar). Çamaşırı düzeltip tekrar sıkma yaptırın. - Çamaşır, makine içinde iyi dağılmadığı zaman, makinenin kendisine ve çevresine zarar vermemesi için sıkma yaptırılmaz.
Çamaşırlar sertleşti.	
<ul style="list-style-type: none"> - Yeterli deterjan kullanılmamış olabilir. - Deterjanın yanlış göze konmuş, deterjanın ile yumuşatıcı karışmış olabilir. 	<ul style="list-style-type: none"> - Su sertse yeterli deterjan kullanılmaması zamanla çamaşırların sertleşmesine neden olur. Su sertliğine uygun miktarda deterjan kullanın. - Ön yıkama seçilmediği halde ön yıkama gözüne deterjan koyulursa makine bu deterjanı durulama adımında ya da yumuşatıcı adımında alabilir. - Yumuşatıcıyı koyarken deterjan ile temas etmeyin. - Çekmeceyi sıcak su ile yıkayıp temizleyin.
Çamaşırlar yumuşatıcı kokmuyor.	
<ul style="list-style-type: none"> - Az deterjan kullanılmış olabilir. - Deterjan yanlış göze konmuş, deterjan ile yumuşatıcı karışmış olabilir. 	<ul style="list-style-type: none"> - Su sertse yeterli deterjan kullanılmaması zamanla çamaşırların sertleşmesine neden olur. Su sertliğine uygun miktarda deterjan kullanın. - Ön yıkama seçilmediği halde ön yıkama gözüne deterjan konursa makine bu deterjanı durulama adımında ya da yumuşatıcı adımında alabilir. - Yumuşatıcıyı koyarken deterjan ile temas etmeyin. - Çekmeceyi sıcak su ile yıkayıp temizleyin.
Çekmeceye deterjan kalıntısı var.	
<ul style="list-style-type: none"> - Islak çekmeceye deterjan konulmuş olabilir. - Deterjan nemlenmiş olabilir. - Şu basıncı düşük olabilir - Ön yıkama suyunu alırken ana yıkama gözündeki deterjan ıslanmış olabilir. - Deterjan ile yumuşatıcı karışmış olabilir. 	<ul style="list-style-type: none"> - Deterjan koymadan önce çekmeceyi kurutun. - Deterjanı nemsiz ortamda, kapalı olarak saklayın. - Aşırı sıcakta saklamayın. - Deterjan kutusunda (deliklerde) problem olabilir. - Deterjan kutusu vanalarında sorun olabilir. - Yumuşatıcıyı koyarken deterjan ile temas etmeyin.
Çamaşırlarda deterjan kalıntısı var.	
<ul style="list-style-type: none"> - Aşırı çamaşır yüklenmiş olabilir. - Yanlış program ve sıcaklık seçilmiş olabilir. - Yanlış deterjan kullanılmış olabilir. 	<ul style="list-style-type: none"> - Makineyi aşırı yüklemeyin. - Yıkanan kumaşa uygun program ve sıcaklığı seçin. - Yünlülerde, yünlüler için çamaşır deterjanı kullanın.

Çok köpük oluyor	
<ul style="list-style-type: none"> - “Matik” olmayan deterjanlar kullanılıyor olabilir - Aşırı deterjan kullanılmış olabilir - Az miktarda ve az kirli çamaşırda çok fazla deterjan kullanılıyor olabilir. - Deterjan kötü koşullarda saklanmış olabilir. - Yıkanan çamaşır cinsi (tül, delikli yapısı nedeniyle çok köpürür). - Hatalı göze deterjan konuyor olabilir. - Yumuşatıcıyı erken alıyor olabilir. 	<ul style="list-style-type: none"> - Çamaşır makinenizde “matik” deterjan kullanın. - Yalnızca gerektiği kadar deterjan kullanın. - Deterjanı nemsiz ortamda, kapalı olarak saklayın. - Aşırı sıcak ortamlarda saklamayın. - Tüller için az miktarda deterjan kullanın. - Ön yıkamayı seçmediğiniz halde ön yıkama gözüne deterjan koyarsanız makine bu deterjanı durulama adımıyla ya da yumuşatıcı adımıyla alabilir. - Fazla yumuşatıcı koymuş olabilirsiniz. - Deterjan kutusunda problem olabilir. Ana yıkama ya da durulama sırasında alırken yumuşatıcı gözüne su akıp sifon yapmasına (yumuşatıcıyı erken almasına) neden oluyor olabilir. - Vanalarda sorun olabilir.

«Kapı Açık» Uyarısı	
Yükleme kapağı tam kapanmamış olabilir.	Kapağı açık tekrar kapatın. Tam kapandığından emin olun. Makineniz çalışmaya başlayacaktır.
«Su Kesik» Uyarısı	
Ekranında «Su Kesik» uyarısı yazıyorsa, makinenize su gelmiyor veya su basıncı çok düşük olabilir.	Musluklarınızı ve bağlantı hortumlarını kontrol edin. Su basıncında ve akışında bir sorun yoksa «Başla/Beklet» tuşuna basarak makinenizi tekrar çalıştırın.
«Su Taşıyor» Uyarısı	
Ekranında «Su Taşıyor» uyarısı yazıyorsa, taşma şamandırası devreye girmiş ve makinenizi koruma konumuna almış olabilir.	Servis Çağırın.
«Pompa Tıkalı» Uyarısı	
Ekranında «Pompa Tıkalı» uyarısı yazıyorsa, makineniz suyunu tahliye edemiyor olabilir.	Pompa filtresini açarak temizleyin, tahliye hortumunu kontrol edin (katlanmış veya tıkanmış olmamalıdır). Bakım ve Temizlik bölümüne bakın.

9 Tüketicici Hizmetleri

Değerli Müşterimiz,

Sizlere iyi ürün vermek kadar, iyi hizmet vermenin de önemine inanıyoruz. Bu nedenle siz bilinçli tüketicilere çok geniş kapsamlı yeni hizmetler sunmaya devam ediyoruz.

Yetkili servislerimizin haftanın 7 günü 09:00-22:00 saatleri arasında hizmet vermeye başladı. Doğrudan bu numarayı çevirerek Arçelik Çağrı Merkezine başvurabilir ve arzu ettiğiniz hizmeti talep edebilirsiniz.

Arçelik Çağrı Merkezi

444 0 888

(Sabit telefonlardan veya cep telefonlarından alan kodu çevirmeden arayınız*)

Diğer Numara

(0216) 585 8 888

*Sabit telefonlardan yapılan aramalarda şehir içi arama tarifiesi üzerinden, cep telefonu ile yapılan aramalarda ise GSM-GSM Tarifesi üzerinden ücretlendirme yapılmaktadır.

Çağrı Merkezimize ayrıca www.arcelik.com adresindeki Tüketicici Hizmetleri Bölümünde bulunan formu doldurarak 0216 585 8 888 nolu telefonu arayarak ya da 0216 423 23 53 nolu telefona faks çekerek de ulaşabilirsiniz. Yazılı başvurular için adresimiz: Çağrı Merkezi, Ankara Asfaltı Yanı, 34950 Tuzla/İSTANBUL

Aşağıdaki önerilere uymanızı rica ederiz.

1. Ürününüzü aldığınızda Garanti Belgesi Yetkili Satıcınıza onaylattırınız.
2. Ürününüzü kullanma kılavuzu esaslarına göre kullanınız.
3. Ürününüzle ilgili hizmet talebiniz olduğunda yukarıdaki telefon numaralarından Çağrı Merkezimize başvurunuz.
4. Hizmet için gelen teknisyene “teknisyen kimlik kartı”nı sorunuz.
5. İşiniz bittiğinde servis teknisyeninden “HİZMET FİŞİ” istemeyi unutmayınız. Alacağınız Hizmet Fişi, ilerde ürününüzde meydana gelebilecek herhangi bir sorunda size yarar sağlayacaktır.
6. Kullanım ömrü: 10 yıldır. (Ürünün fonksiyonunu yerine getirebilmesi için gerekli yedek parça süresi)



Garanti ile ilgili olarak
müşterinin dikkat etmesi
gereken hususlar

Arçelik tarafından verilen bu garanti, Çamaşır Makinesi'nin normalin dışında kullanılmasından doğacak arızaların giderilmesini kapsamadığı gibi, aşağıdaki durumlar da garanti dışıdır:

1. Kullanma hatalarından meydana gelen hasar ve arızalar,
2. Ürünün müşteriye tesliminden sonraki yükleme, boşaltma ve taşıma sırasında oluşan hasar ve arızalar,
3. Voltaj düşüklüğü veya fazlalığı; hatalı elektrik tesisatı; ürünün etiketinde yazılı voltajdan farklı voltajda kullanma nedenlerinden meydana gelecek hasar ve arızalar,
4. Yangın ve yıldırım düşmesi ile meydana gelecek arızalar ve hasarlar.
5. Ürünün kullanma kılavuzlarında yer alan hususlara aykırı kullanılmasından kaynaklanan arızalar.

Yukarıda belirtilen arızaların giderilmesi ücret karşılığında yapılır.

Ürünün kullanım yerine montajı ve nakliyesi ürün fiyatına dahil değildir.

Garanti belgesinin tekemmül ettirilerek tüketiciye verilmesi sorumluluğu, tüketicinin malı satın aldığı satıcı, bayi, acenta ya da temsilciliklere aittir. Garanti belgesi üzerinde tahrifat yapıldığı, ürün üzerindeki orijinal seri numarası kaldırıldığı veya tahrif edildiği takdirde bu garanti geçersizdir.

Ürününüzün CE uygunluk değerlendirmesi Arçelik A.Ş. tesislerinde yapılmıştır.

Ürününüz Arçelik A.Ş. tesislerinde üretilmiştir.

Arçelik A.Ş. Çamaşır Makinesi İşletmesi
Ankara Asfaltı Üzeri 34950 Tuzla-İstanbul

Çağrı Merkezi

444 0 888

Diğer Numara

0216 585 8 888

ARÇELİK A.Ş. Tuzla 34950 İstanbul
Tel.:(0-216) 585 85 85 Fax: (0-216) 585 80 80



ARÇELİK Çamaşır Makinesi'nin, kullanma kılavuzunda gösterildiği şekilde kullanılması ve Arçelik'in yetkili kıldığı Servis elemanları dışındaki şahıslar tarafından bakım, onarım veya başka bir nedenle müdahale edilmemiş olması şartıyla, bütün parçaları dahil olmak üzere tamamı malzeme, işçilik ve üretim hatalarına karşı ürünün teslim tarihinden itibaren 3 (ÜÇ) YIL SÜRE İLE GARANTİ EDİLMİŞTİR. Garanti kapsamı içinde gerek malzeme ve işçilik, gerekse montaj hatalarından dolayı arızalanması halinde yapılan işlemler için, işçilik masrafı, değiştirilen parça bedeli ya da başka bir ad altında hiçbir ücret talep edilmeyecektir. Garanti süresi içinde yapılacak onarımlarda geçen süre, garanti süresine ilave edilir. Tamir süresi 30 iş günüdür. Bu süre mamulün yetkili servis atölyelerimize, yetkili servis atölyelerimizin bulunmaması durumunda Yetkili Satıcılarımıza veya Firmamıza bildirildiği tarihten itibaren başlar. Ürünün arızasının 15 iş günü içerisinde giderilememesi halinde Arçelik A. Ş. ürünün tamiri tamamlanuncaya kadar, benzer özelliklere sahip başka bir ürünü, müşterinin kullanımına tahsis edecektir.

Arızanın giderilmesi konusunda uygulanacak teknik yöntemlerin tespiti ile değiştirilecek parçaların saptanması tamamen firmamıza aittir. Arızanın giderilmesi ürünün bulunduğu yerde veya Yetkili Servis atölyelerinde yapılabilir. Müşterimizin buna onayı şarttır.

Ancak;

Tüketicinin onarım hakkını kullanmasına rağmen malın;

-Ürünün teslim tarihinden itibaren garanti süresi içinde kalmak kaydıyla bir yıl içerisinde, aynı arızayı ikiden fazla tekrarlaması veya farklı arızaların dörtten fazla ortaya çıkması veya belirlenen garanti süresi içerisinde farklı arızaların toplamının altından fazla olmasıyla üründen yararlanamamanın süreklilik kazanması,

-Tamiri için gereken azami sürenin aşılması

-Yetkili Servis atölyelerince; mevcut olmaması halinde sırasıyla Yetkili satıcımız, bayi, acente temsilciliğimizden birisinin bölgeye en yakın servis yetkilisiyle birlikte veya firmamız yetkilisince düzenlenecek raporla arızanın tamirinin mümkün bulunmadığının belirlenmesi durumunda, ücretsiz olarak değiştirme işlemi yapılacaktır.

Garanti belgesi ile ilgili olarak çıkabilecek sorunlar için Sanayi ve Ticaret Bakanlığı, Tüketicinin ve Rekabetin Korunması Genel Müdürlüğü'ne başvurulabilir. Bu Garanti Belgesi'nin kullanılmasına 4077 sayılı Tüketicinin Korunması Hakkında Kanun ile bu Kanun'a dayanılarak yürürlüğe konulan Garanti Belgesi Uygulama Esaslarına Dair Tebliğ uyarınca, T.C. Sanayi ve Ticaret Bakanlığı, Tüketicinin ve Rekabetin Korunması Genel Müdürlüğü tarafından izin verilmiştir.

ARÇELİK A.Ş.

GENEL MÜDÜR

GENEL MÜDÜR YRD.

Seri No:

Tip:

Teslim Tarihi, Yeri:

Fatura Tarihi, No:

Satıcı Firma Ünvanı:

Adres:

Tel-Faks:

Satıcı Firma (Kaşe ve İmza):