

**GRUNDIG**  
made for you

**DİJİTAL FOTOĞRAF MAKİNESİ  
KULLANIM KILAVUZU**

**GSC 500**

tr

en

2-3

**İÇİNDEKİLER**

4

**ÖNSÖZ**

4

Federal Haberleşme Komisyonu (FCC) Uyumu

4

Ticari Marka Bilgisi

5-6

**GÜVENLİK TALİMATLARI**

5

Pil Kullanımı Hakkında Bilgiler

5

Ambalaj İçin Uyarı!

5

Pil İçin Uyarı!

5

WEEE Elektronik Atıkların Bertarafı:

6

Yasaklı Madde Kullanımının Kısıtlanmasına Uyum :

6

Enerji Tasarrufu İçin Yapılması Gerekenler

7-11

**GİRİŞ**

7

Sistem Gereklilikleri

7

Ana Özellikler

8

Ambalaj Kutusunda Bulunan Parçalar

8

Fotoğraf Makinesi Görünümleri

10

Fotoğraf Makinesi Düğmeleri

10

Bildirimler

11

Çalışma Sesi

11

Fotoğraf Makinesi Belleği

12-15

**BAŞLARKEN**

12

Bilek Askısının Takılması

12

Pilin Takılması

13

Bir SD/SDHC Bellek Kartının Takılması

13

Pilin Şarj Edilmesi

14

Cihazı Açma ve Kapatma

14

Başlangıç Ayarları

14

Modlar

15

Kayıt Modu ile Oynatma Modu Arasında Geçiş

15

Kayıt Modu Seçeneklerinin Seçilmesi

16-22

**LCD EKRANIN KULLANILMASI**

16

LCD Ekran Yerleşimi

19

LCD Ekran Görüntüsünün Değiştirilmesi

20

Hızlı Ayar Çubuğunun Kullanılması

23-35

**FOTOĞRAFLARIN, VİDEOLARIN VE SESLERİN KAYDEDİLMESİ**

23

Fotoğraf Çekme

23

Sabitleyicinin Kullanılması

23

Yakınlaştırma/Uzaklaştırma Kumandasının Ayarlanması

24

Sahne Modunun Ayarlanması

26

Flaşın Ayarlanması

27

Enstantane Resim Menüsünün Ayarlanması

33	Filmlerin Kaydedilmesi
35	Seslerin Kaydedilmesi
<b>36-48</b>	<b>OYNATMA</b>
36	Tekli Dolaşmada Görüntüleme
36	Slayt Gösteriminde Görüntüleme
36	Sürükle ve Oynat Modunda Görüntüleme
37	Küçük Resimlerin Görüntülenmesi
37	Resimlerin Büyütülmesi
38	Resmin Kesilmesi
38	Filmlerin Oynatılması
38	Ses Kaydının Çalınması
39	Sesli Notun Çalınması
39	Çizimlerim Öğesinin Kullanılması
40	Bir Resme Not Eklenmesi
41	Resimlerin Döndürülmesi
41	Fotoğraf Çerçevesi Eklenmesi
42	Z-Aydınlatmanın Ayarlanması
42	DPOF Ayarı
43	Dosyaların Korunması/Korumanın Kaldırılması
45	Dosyaların Silinmesi
46	Oynatma Menüsünün Ayarlanması
<b>49-53</b>	<b>AYAR MENÜSÜNÜN KULLANILMASI</b>
49	Bellek Kitinin Ayarlanması
49	Otomatik Gözden Geçirmenin Ayarlanması
50	Dijital Yakınlaştırmanın Ayarlanması
50	Sistem Sesinin Ayarlanması
50	Ses Düzeyinin Ayarlanması
51	LCD Parlaklığının Ayarlanması
51	Güç Tasarrufunun Ayarlanması
51	Tarih ve Saatin Ayarlanması
51	TV Çıkışının Ayarlanması
52	Kısa Yol Tuşunun Ayarlanması
52	Başlangıç Görüntüsünün Ayarlanması
52	Sıfırlama
53	Dilin Ayarlanması
<b>54-56</b>	<b>BAĞLANTILARIN YAPILMASI</b>
54	Fotoğraf Makinesinin Televizyona Bağlanması
55	Fotoğraf Makinesinin Bilgisayara Bağlanması
55	Fotoğraf Makinesinin Yazıcıya Bağlanması
<b>57</b>	<b>KLASÖR VE DOSYA ADLARI HAKKINDA</b>
<b>58</b>	<b>SORUN GİDERME</b>
<b>59</b>	<b>ÖZELLİKLER</b>

# ÖNSÖZ

Bu kılavuz, yeni dijital fotoğraf makinenizi kullanmada size yardımcı olmak üzere tasarlanmıştır.

## Telif Hakkı

Bu kılavuz, telif hakları ile korunan patentli bilgiler içerir. Tüm hakları saklıdır. Bu kılavuzun hiçbir kısmı üreticinin önceden yazılı izni olmaksızın mekanik, elektronik veya başka hiçbir ortamda hiçbir şekilde çoğaltılamaz.

© Telif Hakkı 2008

## Federal Haberleşme Komisyonu (FCC) Uyumu

Bu donanım test edilmiş ve FCC Kuralları, 15. Bölüm uyarınca B Sınıfı dijital cihazlar için geçerli olan sınırlara uygun olduğu görülmüştür. Bu sınırlar, mesken bölgelerine kurulması halinde meydana gelebilecek zararlı parazitlere karşı makul bir koruma sağlayacak şekilde tasarlanmıştır. Bu ekipman radyo dalgaları oluşturmakta, kullanmakta ve yayabilmekte olup montajı ve kullanımı talimatlar dahilinde gerçekleştirilmezse radyo haberleşmesi için zararlı parazitlere neden olabilir. Ancak, herhangi belli bir kurulumda parazit oluşmayacağına garanti yoktur. Bu ekipman radyo veya televizyon yayınında parazite neden oluyorsa (bu durum ekipmanın çalıştırılıp durdurulması suretiyle anlaşılabilir) kullanıcının aşağıdaki önlemlerden biri veya daha fazlasını yerine getirerek paraziti engellemeye çalışması tavsiye edilir:

- Alıcı antenin yönü veya yerinin değiştirilmesi.
- Ekipman ile alıcı arasındaki mesafenin artırılması.
- Ekipmanın, alıcının bağlı olduğu prizden ayrı bir hattaki prize bağlanması.
- Yardım için yetkili satıcıya veya deneyimli bir radyo/TV teknisyenine danışılması.

## Uyarı:

FCC emisyon sınırlarına uymak ve radyo ile televizyon alışına yönelik paraziti önlemek için blendajlı tipte bir elektrik kablosu kullanılmalıdır. Bu donanıma I/O aygıtları bağlamak için sadece blendajlı kablo kullanın. Üretici tarafından açık bir şekilde onaylanmayan herhangi bir değişiklik veya uyarılama, garanti ve servis sözleşmenizi geçersiz kılabilir.

## Ticari Marka Bilgisi

Windows 98/2000/ME/XP, Amerika Birleşik Devletleri'nde ve/veya diğer ülkelerde Microsoft Corporation'ın tescilli ticari markalarıdır. Windows, Microsoft Windows İşletim Sistemini ifade eden kısaltılmış bir terimdir. Diğer tüm şirket veya ürün isimleri, kendi ilgili şirketlerinin ticari markaları veya tescilli ticari markalarıdır.

## GÜVENLİK TALİMATLARI

- Fotoğraf makinesini kendi başınıza sökmeyi veya bakım yapmayı denemeyin.
- Fotoğraf makinesini neme veya yüksek sıcaklıklara maruz bırakmayın.
- Düşük sıcaklıklardan yüksek sıcaklıklara geçerken fotoğraf makinesinin ısınmasını bekleyin.
- Fotoğraf makinesi objektifine dokunmayın.
- Objektifi uzun süre doğrudan güneş ışığına maruz bırakmayın.
- Ürünü temizlemek için aşındırıcı kimyasallar, temizlik çözeltileri veya güçlü deterjanlar kullanmayın. Ürünü nemli yumuşak bir bezle hafifçe silin.

### Pil Kullanımı Hakkında Bilgiler

- Pili takmadan veya çıkartmadan önce fotoğraf makinesini kapatın.
- Sadece fotoğraf makinenize birlikte verilen pilleri veya pil ve şarj cihazını kullanın. Başka tipte pil veya şarj cihazlarının kullanılması donanımına hasar verebilir ve garantiyi geçersiz kılar.
- Bu üründe lityum-iyon pil kullanırken doğru yönde takıldıklarından emin olun. Pilin ters takılması ürüne hasar verebilir ve patlamaya neden olma ihtimali vardır.
- Fotoğraf makinesi uzun süre kullanıldığında fotoğraf makinesi gövdesinin ısınması normaldir.
- Fotoğraf makinesini uzun süreliğine kullanmayacaksanız tüm resimleri indirin ve pili fotoğraf makinesinden çıkartın.

### Ambalaj İçin Uyarı!

Ulusal Çevre Mevzuatımız gereği Ambalajlar, geri dönüştürülebilir malzemelerden üretilmiştir. Ambalajların normal ev çöpüne atılmaması, yerel otoritenin belirttiği ambalaj toplama noktalarına atılması sağlanmalıdır.

### Pil İçin Uyarı!

Ulusal Çevre Mevzuatımız gereği Üründe bulunan Pil uygun şekilde geri dönüştürülmeli veya yerel otoritenin belirttiği atık pil kutusuna atılmalıdır. Pili kullanım kılavuzunda belirtildiği şekilde şarj ediniz veya değiştiriniz. Pili geri dönüştürmek için lütfen yerel yetkili servise başvurun.

### WEEE Elektronik Atıkların Bertarafı:

Bu ürün, geri dönüşümlü ve tekrar kullanılabilir yüksek kaliteli malzeme ve parçalardan üretilmiştir. Bu sebepten, artık kullanılamayacak duruma geldiğinde, normal ev çöpüne atılmamalı, elektrikli ve elektronik cihazların geri dönüşümü için kullanılan bir toplama noktasına verilmelidir. Bu durum, ürün üzerinde, kullanım kılavuzunda veya ambalajda bulunan yanda görünen sembol ile belirtilir. Bu toplama yerlerini, lütfen bulunduğunuz yöredeki yerel yönetime sorunuz. Eski cihazları geri kazanıma vererek, çevre korumasına önemli bir katkıda bulunursunuz.

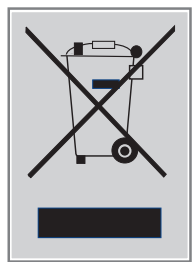

## GÜVENLİK TALİMATLARI



### Yasaklı Madde Kullanımının Kısıtlanmasına Uyum :

EEE Yönetmeliğine uygundur. Aldığınız ürün, T.C.Çevre ve Orman Bakanlığı tarafından 30.05.2008 tarih ve 26891 sayılı Resmi Gazete'de yayımlanan Elektrikli ve Elektronik Eşyalarda Bazı Zararlı Maddelerin Kullanımının Sınırlandırılmasına Dair Yönetmelikte belirtilen zararlı ve yasaklı maddeleri içermez.

### PCB Uygunluğu:

"PCB (Poliklorlubifenil ) içermez."

### Enerji Tasarrufu İçin Yapılması Gerekenler

- Güç tasarrufu amacıyla Güneşli ortamlarda flaşı devreden çıkarınız.
- Zoom fonksiyonunun güç tüketimi pil performansını etkileyeceğinden gereksiz kullanımından kaçınınız.
- Aralıklı kullanımlarda tekrar cihazın kapanıp açılması zoom motorunun güç tüketimine yol açacağından Güç Tasarrufunu yüksek dakikaya ayarlayınız.
- Ayarlar menüsünde pil tipini cihazda kullanılan pil ile aynı olduğunu kontrol ediniz.
- Şarjlı pil kullanıldığında ilk kullanımında pil talimatlarında belirtilen ilk şarj süresini uygulayınız. Tamamen bitmeden tekrar şarj etmeyiniz. Şarj cihazının ve pillerin mAh değerlerinin ve cinslerinin (NiMH vs) aynı olmasına özen gösteriniz.

# GİRİŞ

Bu kılavuz, fotoğraf makinenizi nasıl kullanacağınız hakkında adım adım talimatlar içerir ve sadece başvuru için kullanılmak üzere hazırlanmıştır.

## Sistem Gereklilikleri

Fotoğraf makinenizi en iyi şekilde kullanabilmek için bilgisayarınızın aşağıdaki sistem gereksinimlerini karşılaması gerekir:

### Windows için:

- Windows 98/98SE/2000/XP/ME/Vista
- İşlemci: Pentium II 450Mhz veya üstü
- Bellek: 512MB veya üstü
- HDD alanı: 200 MB veya üstü
- 1024 X 768 piksel, 16 bit renkli ekranlı monitör
- Microsoft Direct X 9.0C
- USB bağlantı noktası ve CD-ROM sürücü

### Macintosh için:

- Power Mac G3 ya da üstü
- Mac OS 10.0-10.4
- Bellek: 64MB veya üstü
- HDD alanı: 110MB veya üstü
- USB bağlantı noktası ve CD-ROM sürücü Mplayer

## Ana Özellikler

- 3 inç renkli dokunmatik ekran LCD monitör
- 10 Mega piksel çözünürlük
- 1/2,3 inç CCD görüntü sensörü
- 3x optik yakınlaştırma ve 5x dijital yakınlaştırma
- Türkçe Menü
- Gülümseme Algılama
- Yüz Algılama & Takibi
- Kırmızı Göz Düzeltme
- Titreşim Engelleme, Dijital Sabitleyici
- Sesli Video Kaydı (MJPEG)
- İsteğe bağlı harici SD/SDHC kart ile 32MB dahili flaş bellek
- 4GB'a kadar SD kartı ve 16GB'a kadar SDHC kartı destekler
- Metal alaşımlı dış gövde, Zarif metalik boya
- Kullanımı kolay düğme arayüzü
- DCF, DPOF, PictBridge uyumu
- Resimlerinizi ve filmlerinizi görüntülemek için slayt gösterisi özelliği
- Resimlerinizi ve filmlerinizi televizyonda görüntülemek için A/V çıkışı
- Fotoğraflarınızı ve filmlerinizi bilgisayarınıza aktarmak için USB bağlantı noktası

# GİRİŞ

## Ambalaj Kutusunda Bulunan Parçalar

Lütfen fotoğraf makinesi ambalajında bulunan parçaları kontrol edin. Kutuda şu parçalar bulunmalıdır:

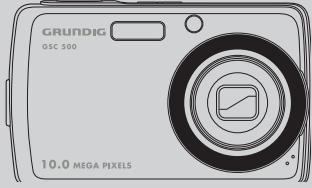

Dijital fotoğraf makinesi

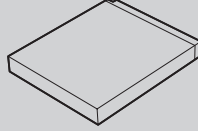

Lityum iyon pil

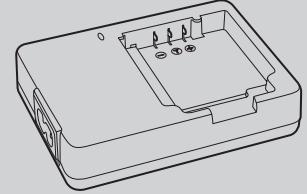

Pil şarj cihazı



Bilek askısı

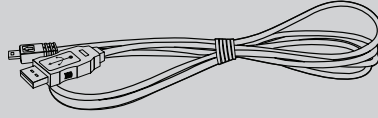

USB kablosu

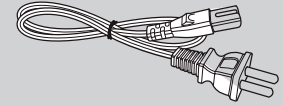

Güç kablosu



CD-ROM

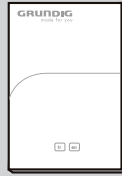

Kullanım Kılavuzu

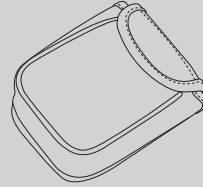

Fotoğraf makinesi çantası

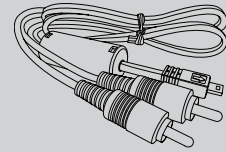

AV kablosu

## Fotoğraf Makinesi Görünümleri

### Önden Görünüm

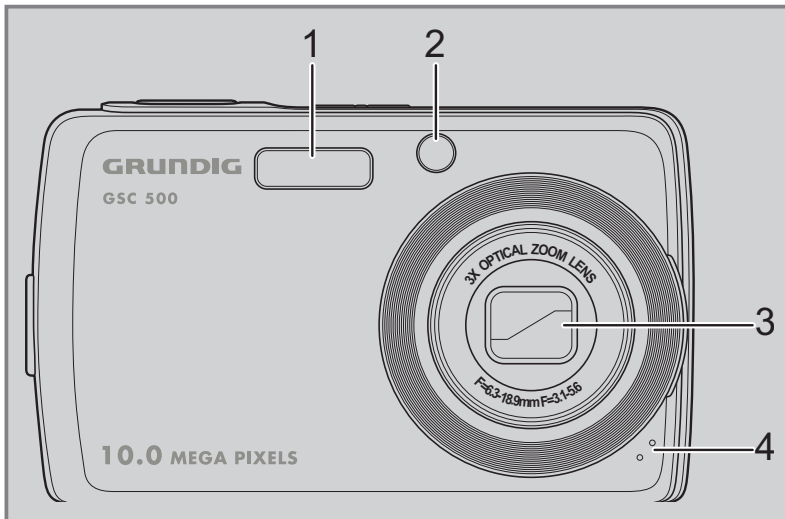

1. Flaş
2. Oto deklanşör /AF Yardımcı Ledi
3. Yakınlaştırma Objektifi
4. Mikrofon

# GİRİŞ

## Arkadan Görünüm

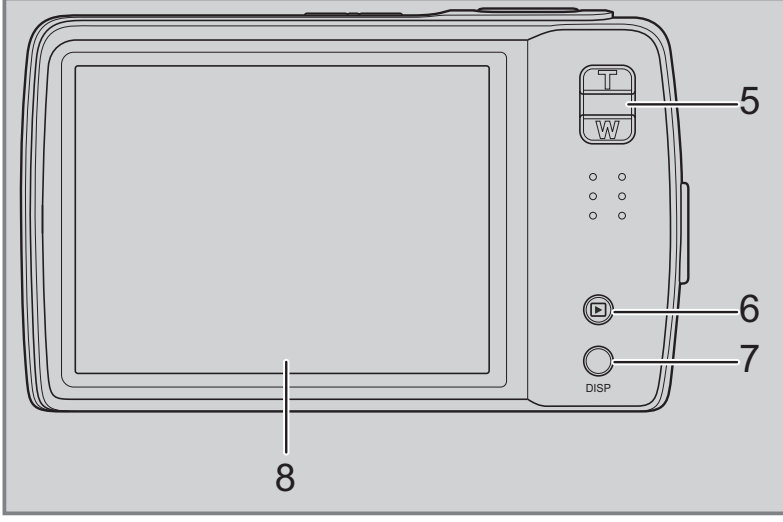

5. Yaklaştırma/uzaklaştırma düğmeleri
6. Oynatma düğmesi
7. Ekran düğmesi
8. LCD ekran

## Üstten Görünüm

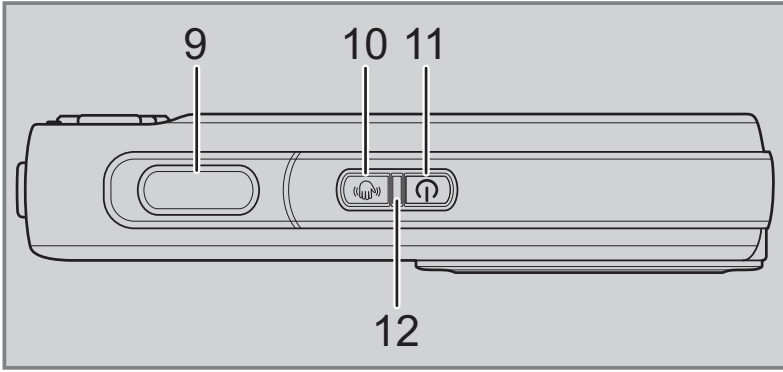

9. Deklanşör
10. Sabitleyici düğmesi
11. Güç düğmesi
12. LED Göstergesi

## Üstten Görünüm

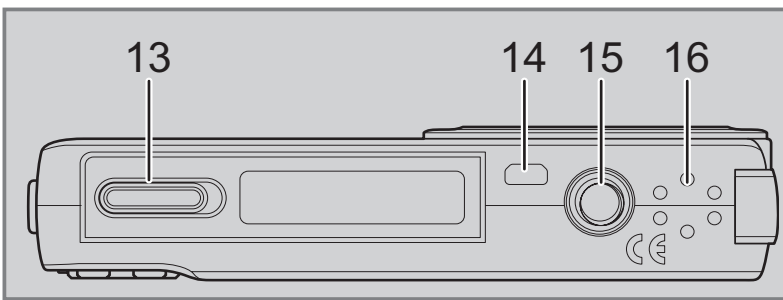

13. Pil/SD kart yuvası
14. USB / TV Çıkışı
15. Tripod (Üçayak) soketi
16. Hoparlör

## Soldan Görünüm

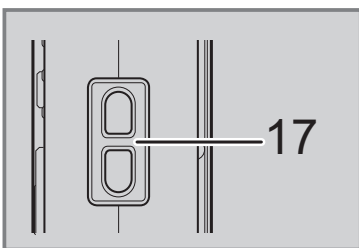

17. Aski halkası

# GİRİŞ

## Fotoğraf Makinesi Düğmeleri

Fotoğraf makineniz, kullanım kolaylığı için farklı düğmelerle donatılmıştır.

Düğme	Açıklama
Güç	Cihazı açmak/kapatmak için basın.
Sabitleyici	Sabitleyici, fotoğraf makinesi sallantısını dengelemek için ışık seviyelerine göre en iyi ISO değerini ayarlar. Sabitleyici açmak/kapatmak için basın.
Deklanşör	Bir resmi çekmek veya video ya da ses klipini kaydetmeyi başlatmak/durdurmak için basın.
Oynatma	Fotoğraf makinesi kapatılmışsa fotoğraf makinesini Oynatma modunda açmak için basıp 3 saniyeliliğine basılı tutun. Fotoğraf makinesi açıksa fotoğraf makinesini Oynatma veya Kayıt modu arasında değiştirmek için basın.
Büyüt	Yakınlaştırma odağını değiştirmek için yakınlaştırma/uzaklaştırma düğmelerine basın.
Ekran (DISP)	LCD ekran görüntüsünü OSD simgelerini ve kılavuzları gösterecek şekilde değiştirmek için basın.

## Bildirimler

Fotoğraf makineniz, kullanıcılara iki şekilde geribildirim verir:

- LED Göstergeleri
- Çalışma Sesi

### Led Göstergeleri

Fotoğraf makineniz, 2 LED göstergesiyle donatılmıştır:

- Çalışma Lambası, fotoğraf makinenizin üstünde yer alır. Çalışma Lambasının konumunu bulmak için "Üstten Görünüm" başlığına bakın, ve
- Kendinden Zamanlayıcı Lambası, fotoğraf makinesinin önünde yer alır. Kendinden Zamanlayıcı Lambasının konumunu bulmak için "Önden Görünüm" başlığına bakın.

LED	LED Durumu	Fotoğraf Makinesi Durumu
Çalışma Lambası	Sönük	Cihaz Kapalı.
	Yeşil (sabit)	Cihaz Açık. Resim çekmeye / kayda / oynatmaya hazır. Görüntü kopyalama
	Yeşil (hızlı yanıp sönen)	Fotoğraf makinesi meşguldür veya silme / Slayt gösterisini oynatmaktadır / kayıt
	Yeşil (yavaş yanıp sönen)	Ses ya da film kaydetmektedir. Veri aktarımı devam etmektedir.
	Sarı (sabit)	Güç tasarrufu devrededir (uyku modu).
	Sarı (hızlı yanıp sönen)	Kayıt modunda, flaş şarj oluyor veya AF hatası. Oynatma modunda otomatik zamanlayıcı geri sayım hatası.
	Sarı (hızlı yanıp sönen)	Pil zayıf veya kart hatası.
Zamanlayıcı LED'i	Sönük	Zamanlayıcı kapalı.
	Kırmızı (hızlı yanıp sönen)	Zamanlayıcı 3 ila 10 saniye arasına ayarlanmıştır.
	Kırmızı (yavaş yanıp sönen)	Zamanlayıcı 0 ila 3 saniye arasına ayarlanmıştır.

# GİRİŞ

## Çalışma Sesi

Fotoğraf makineniz, çalışma sesi için bir hoparlörle donatılmıştır.

Sesli uyarı	Fotoğraf Makinesi Durumu
Bir kez çalan sinyal	Kayıt veya yazdırma gibi bir işlemin başlangıcını ifade eder. Aynı zamanda menü ve ayar özelliklerini kullanırken de çalar.
İki kez çalan sinyal	Bir işlemin tamamlandığını belirtir.
Üç kez çalan sinyal	Pilin zayıf olduğunu ve belleğin dolu olması ve kart hatası gibi diğer uyarı ve hata mesajlarını belirtir.
Sürekli çalan sinyal	Zamanlayıcı 3 ila 10 saniye arasına ayarlanmışsa geri sayım sırasında her saniyede bir çalar. Zamanlayıcı 0 ila 3 saniye arasına ayarlanmışsa geri sayım sırasında her yarım saniyede bir çalar. Geri sayım sonrası sinyal durur.
Deklanşör sesi	Bir resmi kaydetmek için deklanşöre basılmıştır.

Ses ayarları menüsünden fotoğraf makinenizi açtığınız zaman çalacak bir açılma sesi ayarlayabilirsiniz. "Sistem Sesinin Ayarlanması" başlıklı konuya bakın.

## Fotoğraf Makinesi Belleği

### Dahili Bellek

Fotoğraf makineniz, 32MB dahili bellekle donatılmıştır. Kullanıcılar 10MB'a kadar resimleri kaydedebilir. Bellek kartı yuvasına bellek kartı takılmamışsa, tüm resimler, videolar ve ses klipleri otomatik olarak dahili belleğe kaydedilir.

### Harici Depolama

Fotoğraf makineniz, 4GB'a kadar SD kartları destekler. Aynı zamanda maksimum 16GB'a kadar kapasitede SDHC kartları da destekler. Bellek kartı yuvasına bellek kartı takılmışsa, fotoğraf makinesi tüm resimleri, videoları ve ses kliplerini otomatik olarak harici depolama kartına kaydeder.

## BAŞLARKEN

### Bilek Askısının Takılması

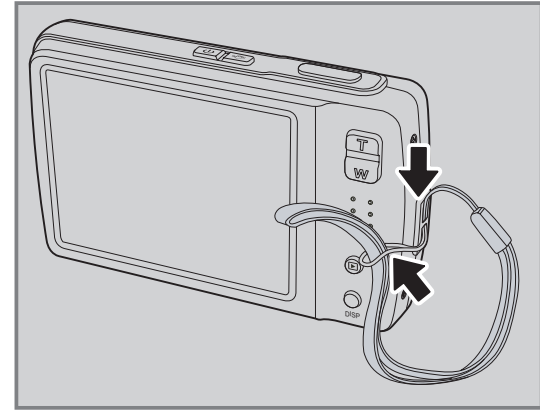

Kolay taşımak üzere bilek askısını fotoğraf makinenize takmak için aşağıdaki talimatları izleyin:

1. Askının kısa ilmeğini askı halkasına yerleştirin.
2. Askıyı fotoğraf makinesine takmak için askının uzun ilmeğini kısa ilmekten geçirin ve sıkıca çekin.

### Pilin Takılması

Lityum-iyon pili, pil bölmesine takmak için aşağıdaki talimatları izleyin. Pilleri takmadan/çıkartmadan önce lütfen "Pil Bilgileri" konusunu okuyun.

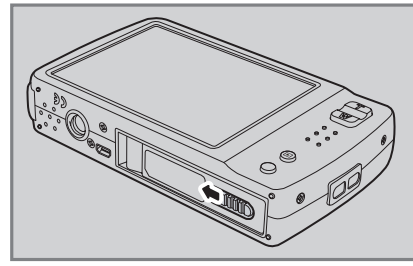

1. Pilleri yerleştirmeden önce cihazın kapalı olduğundan emin olun.

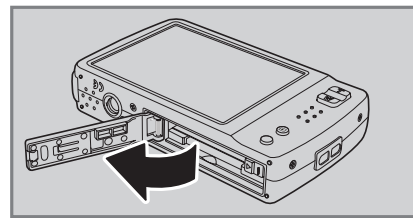

2. Fotoğraf makinesinin alt tarafındaki pil bölmesini açın.

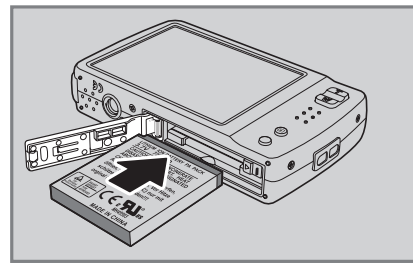

3. Terminal fotoğraf makinesinin içine bakacak ve pil girişini yuva kapağının yanında olacak şekilde pili yuvaya yerleştirin.

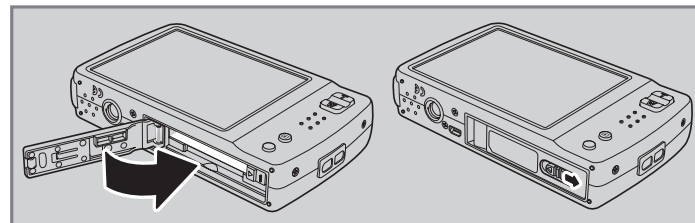

4. Pil bölmesini kapatın.

## BAŞLARKEN

### Bir SD/SDHC Bellek Kartının Takılması

SD veya SDHC bellek kartları kullanarak fotoğraf makinenizin depolama kapasitesini artırın. Fotoğraf makineniz, 4GB'a kadar SD kartları ve 16GB'a kadar SDHC kartları destekler.

SD/SDHC kartı yerleştirmek için aşağıdaki talimatları izleyin.

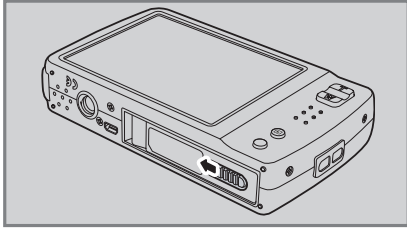

1. Fotoğraf makinesinin alt tarafındaki pil bölmesini açın.

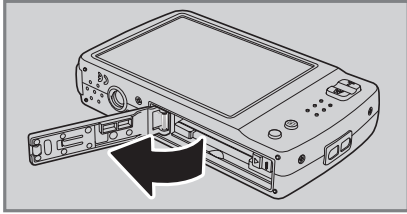

2. SD/SDHC kartı, metalik kısmı fotoğraf makinesinin ön tarafına bakacak şekilde bellek kartı yuvasına takın.

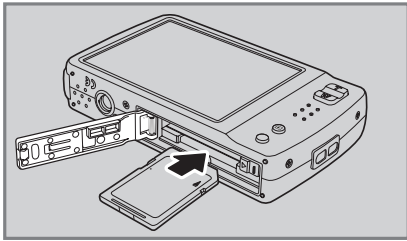

3. SD/SDHC kartı, tık sesiyle yerine oturana kadar bellek kartı yuvasına itin.

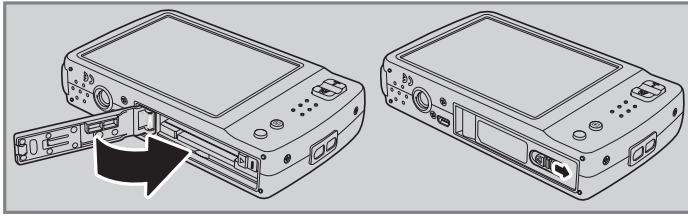

4. Pil bölmesini kapatın.

### Not:

- SD/SDHC kartı çıkartmak için yerinden çıkıncaya kadar hafifçe itin. Kartı dikkatle çekip çıkartın.

### Pilin Şarj Edilmesi

Paketinizle birlikte gelen pil dolu değildir. Fotoğraf makinesini kullanmadan önce pili şarj etmeniz gerekir.

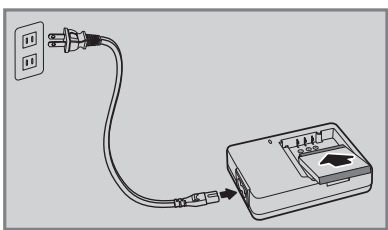

1. Pili, gösterildiği gibi pil şarj cihazına takın.
2. Elektrik kablosunu pil şarj cihazına bağlayın.
3. Elektrik kablosunu bir duvar prizine takın.

Pil şarj süresi 2 saattir.

LCD ekrandaki »« pil simgesi, pil seviyesini gösterir. "LCD Ekran Yerleşimi" başlıklı konuya bakın.

## BAŞLARKEN

### Cihazı Açma ve Kapatma

Fotoğraf makinesini açmanın iki yolu vardır:

- Power (Güç) düğmesine basıp 0,3 saniye basılı tutun. Kısa bir açılış görüntüsü görüntülenir ve etkinleştirilmişse açılış sesi çalar. Yakınlaştırma/uzaklaştırma merceği dışarı çıkar ve fotoğraf makinesi Kayıt modunda açılır.
- Playback (Oynatma) düğmesine basıp 0,3 saniye basılı tutun. Fotoğraf makinesi Oynatma modunda açılır. Yakınlaştırma merceği dışarı çıkmaz.

Fotoğraf makinesini kapatmak için Power (Güç) düğmesine basın.

Kayıt ve Oynatma modu hakkında daha fazla bilgi için "Modlar" başlıklı konuya bakın.

### Başlangıç Ayarları

Fotoğraf makinenizi ilk defa açtığınız zaman fotoğraf makinesinin ilk ayarlarını yapmanız istenecektir.

Cihazı açtığınızda ekran dilini ayarlamanız için LCD ekranda Dil Menüsü görüntülenir.

#### Dilin Ayarlanması

1. Seçenekler arasında dolaşmak için »▲«, »▼« düğmesine dokunun.
2. Seçmek istediğiniz dile dokunun.

#### Tarih ve Saatin Ayarlanması

1. Tarih ve saat arasında geçiş yapmak için ekrana dokunun.
2. Tarih ve saat değerini değiştirmek için »▲« veya »▼« düğmesine dokunun.
3. Uygulamak için SET (AYAR) seçeneğine dokunun.

Artık resim çekmeye ve video kaydetmeye hazırsınız.

#### Not:

- Piller çıkartılır ve 48 saatten uzun bir süre takılmazsa, Tarih ve Saatin yeniden ayarlanması gerekir.

### Modlar

Fotoğraf makinenizde iki mod vardır:

#### Kayıt Modu

- Resim çekmek ve videolarla ses klipleri kaydetmek için Kayıt modunu ayarlayın.
- Kayıt modu aşağıdakiler için de ayarlanabilir:
- Enstantane resim modu. Sabit görüntüleri çekmek için bu modu kullanın. Diğer sahne modları, Enstantane modundan seçilebilir.
- Video kamera modu. Video kaydetmek için bu modu kullanın.
- Ses Kaydedici modu. Ses kliplerini kaydetmek için bu modu kullanın.

## BAŞLARKEN

Aşağıdaki "Kayıt modu seçeneklerinin seçilmesi" başlıklı konuya bakın.

### Oynatma Modu

- Çekilen resimleri görüntüleyip düzenlemek ve videolarla ses kliplerini oynatmak için fotoğraf makinenizi Oynatma moduna ayarlayın. Bu modda aynı zamanda resimlere sesli kısa notlar da ekleyebilirsiniz.
- Güç düğmesini kullanarak fotoğraf makinenizi açtığınız zaman otomatik olarak Kayıt moduna geçilirsiniz.

### Kayıt Modu ile Oynatma Modu Arasında Geçiş



Kayıt modundayken Oynatma moduna geçmek için Playback (Oynatma) düğmesine basın.

Oynatma modundayken Kayıt moduna geri dönmek için Playback (Oynatma) düğmesine basın

### Kayıt Modu Seçeneklerinin Seçilmesi

Farklı mod seçeneklerini kullanarak fotoğraf makinenizin kalitesini ve kullanım kolaylığını maksimum düzeye çıkartın. Mod seçenekleri, sahne koşullarına göre önceden yapılan ayarlarla resim çekmenize olanak tanır.



1. Fotoğraf makinesini Record (Kayıt) moduna ayarlayın.
2. Hızlı Ayar Çubuğunu başlatmak için »  « simgesine dokununuz.
3. Sahne Modu alt menüsünü başlatmak için »  « simgesine dokununuz.
4. Seçmek istediğiniz sahneye dokununuz.
5. Menüyu kapatmak için »  « simgesine dokununuz.

### Not:

O andaki moda bağlı olarak sahne modu simgesi değişebilir. Daha fazla bilgi için "Enstantane Menü'nün Ayarlanması" başlıklı konuya bakın.

## LCD EKRANIN KULLANILMASI

Yüksek çözünürlüklü 3 inç dokunmatik LCD ekran, fotoğraf veya videonuzun görsel görüntüsünün yanında fotoğraf makinesi ayarları ile ilgili tüm önemli bilgileri gösterir. LCD ekrandaki görüntüye Ekran Üstü Görüntü veya OSD adı verilir.

### LCD Ekran Yerleşimi

Aşağıdaki çizimler LCD ekran yerleşimini ve simge açıklamalarını gösterir

#### Kayıt Modu Ekran Yerleşimi

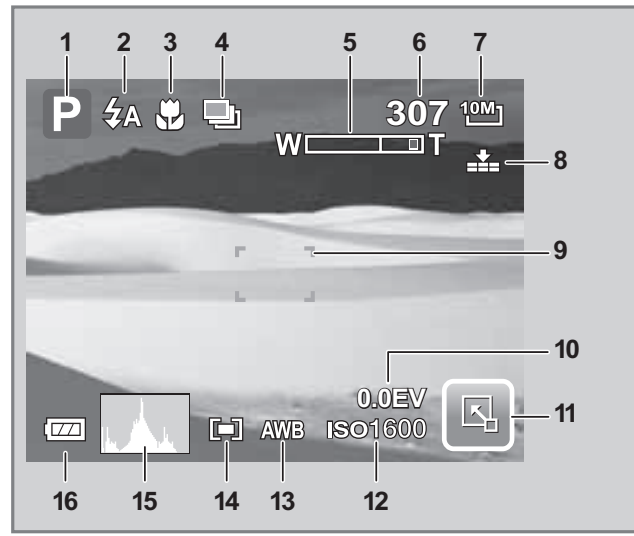

No.	Öğe	Açıklama
1	Kayıt modu	Geçerli kayıt modu ayarlarını gösterir.
2	Flaş	Flaş ayarlarını gösterir.
3	Netleştirme Modu	Netleştirme modu ayarlarını gösterir.
4	Kendinden Zamanlayıcı / Seri Çekim	Kullanım modu ayarlarını gösterir.
5	Yakınlaştırma göstergesi	Yakınlaştırmayı gösterir.
6	Geçerli çekimler	Kalan müsait çekimleri gösterir.
7	Çözünürlük	Çözünürlük ayarlarını gösterir.
8	Kalite	Kalite ayarlarını gösterir.
9	Odak çerçevesi	Çekilecek nesneyi çerçevelemek için kullanılır.
10	Pozlama	Pozlama ayarlarını gösterir.
11	Hızlı Ayar Çubuğu	Hızlı Ayar Çubuğunu başlatmak için dokunun.
12	ISO	ISO ayarlarını gösterir.
13	Beyaz Dengesi	Beyaz dengesinin ayarlarını gösterir.
14	Ölçüm	Ölçüm ayarlarını gösterir.
15	Histogram	ISO ayarlarının grafik ekranı.
16	Pil	Pil seviyesini gösterir.

## LCD EKCRANIN KULLANILMASI

### Oynatma Modu Ekran Yerleşimi

Oynatma modu ekranı, görüntülenen resmin türüne göre değişiklik gösterir. Sabit görüntülerin oynatma modu ekranı:

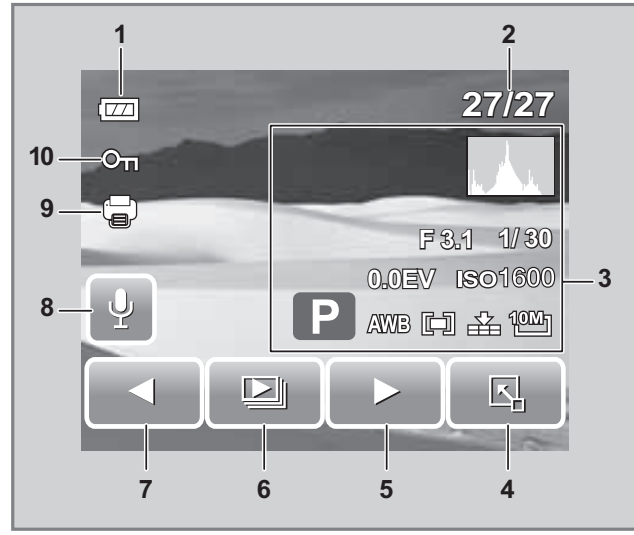

No.	Öge	Açıklama
1	Pil	Pil seviyesini gösterir.
2	Dosya numarası / Toplam sayı	Bellekteki toplam dosya sayısı üzerinden dosya numarasını gösterir.
3	Kayıt bilgileri	Dosyanın kayıt bilgilerini gösterir.
4	Hızlı Ayar Çubuğu	Hızlı Ayar Çubuğunu başlatmak için dokunun.
5	Sonraki	Bir sonraki dosyayı görüntülemek için dokunun.
6	Slayt gösterisi	Slayt gösterisini başlatmak için dokunun.
7	Önceki	Bir önceki dosyayı görüntülemek için dokunun.
8	Sesli kısa not	Sesli kısa notun ekli olduğunu gösterir.
9	DPOF	Dosyanın yazdırma için işaretlendiğini gösterir.
10	Koru	Dosyanın korunduğunu gösterir.

## LCD EKCRANIN KULLANILMASI

### Video playback (oynatma) modu:

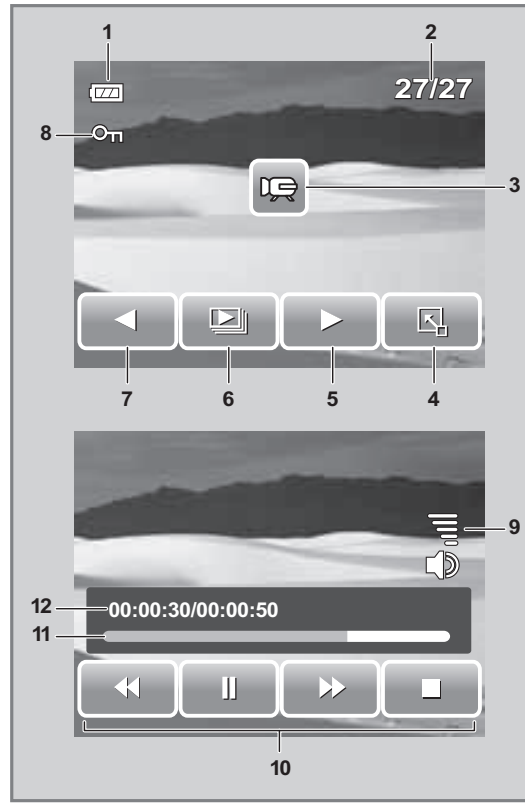

No.	Öge	Açıklama
1	Pil	Pil seviyesini gösterir.
2	Dosya numarası / Toplam sayı	Depolama kartındaki toplam dosya sayısı üzerinden dosya numarasını gösterir.
3	Film klipi	Dosyanın film olduğunu gösterir.
4	Hızlı Ayar Çubuğu	Hızlı Ayar Çubuğunu başlatmak için dokunulur.
5	Sonraki	Bir sonraki dosyayı görüntülemek için dokunulur.
6	Slayt gösterisi	Slayt gösterisini başlatmak için dokunulur.
7	Önceki	Bir önceki dosyayı görüntülemek için dokunulur.
8	Koru	Dosyanın korunduğunu gösterir.
9	Ses	Ses seviyesini ayarlar ve gösterir.
10	Oynatma düğmeleri	Filmi oynatma/duraklatma/durdurma/hızlı ileri sarma/geri sarma dokunma düğmeleri.
11	Oynatma durumu	Oynatma durumunu gösterir.
12	Oynatma süresi	Oynatma süresini gösterir.

### Ses klipi playback (çalma) modu:

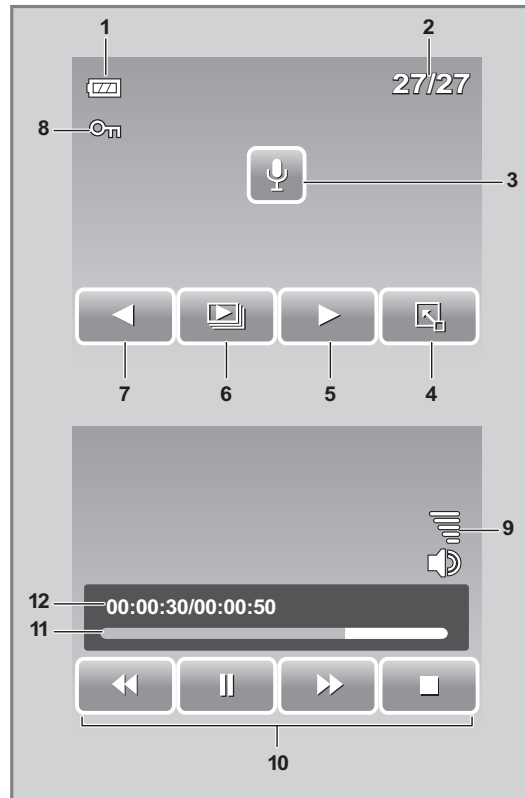

No.	Öge	Açıklama
1	Pil	Pil seviyesini gösterir.
2	Dosya numarası / Toplam sayı	Depolama kartındaki toplam dosya sayısı üzerinden dosya numarasını gösterir.
3	Sesli kısa not	Dosyanın bir ses dosyası olduğunu gösterir.
4	Hızlı Ayar Çubuğu	Hızlı Ayar Çubuğunu başlatmak için dokunulur.
5	Sonraki	Bir sonraki dosyayı görüntülemek için dokunulur.
6	Slayt gösterisi	Slayt gösterisini başlatmak için dokunulur.
7	Önceki	Bir önceki dosyayı görüntülemek için dokunulur.
8	Koru	Dosyanın korunduğunu gösterir.
9	Ses	Ses seviyesini ayarlar ve gösterir.
10	Oynatma düğmeleri	Sesi oynatma/duraklatma/durdurma/hızlı ileri sarma/geri sarma dokunma düğmeleri.
11	Oynatma durumu	Oynatma durumunu gösterir.
12	Çalma süresi	Çalma süresini gösterir.

## LCD EKCRANIN KULLANILMASI

### LCD Ekran Görüntüsünün Deęiştirilmesi

LCD ekranda görüntülenen bilgilerin türü, Display (Ekran) düğmesini kullanarak deęiştirilebilir.

LCD ekranını bir türden dięerine deęiştirmek için ardı ardına Display (Ekran) düğmesine basın.

Record (Kayıt) modunda LCD ekran ařağıdakilerden herhangi birisine deęiştirilebilir:

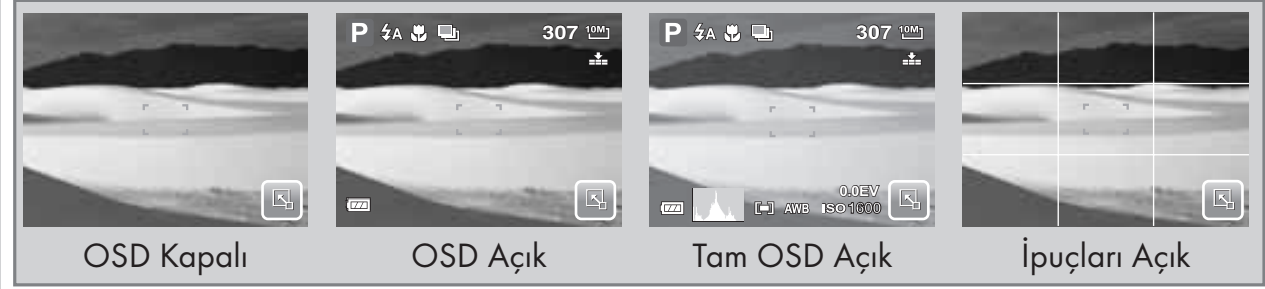

#### Not:

- OSD bilgileri, kayıt modu türüne baęlı olarak deęişebilir.
- Çekilecek görüntüyü doęru şekilde ayarlamak için "İpuçları" bölümünü kullanın.

Playback (Oynatma) modunda LCD ekran ařağıdakilerden herhangi birisine deęiştirilebilir:



#### Not:

LCD ekran, ařağıdaki durumlarda deęiştirilemez:

- Film veya ses kliplerini kaydetme
- Film veya ses kliplerini oynatma
- Slayt gösterisini oynatma

## LCD EKRANIN KULLANILMASI

### Hızlı Ayar Çubuğunun Kullanılması

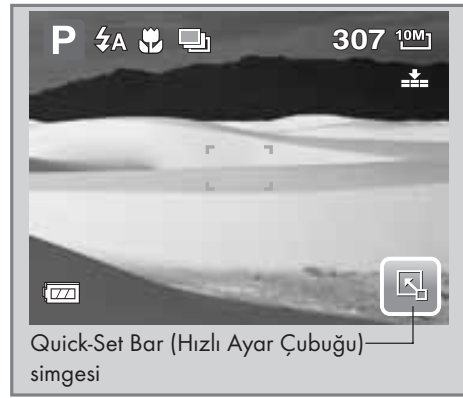

Quick-Set Bar (Hızlı Ayar Çubuğu) simgesi

Hızlı Ayar Çubuğu, Kayıt ve Oynatma Modunda temel ayarları ayarlama bir kısa yol menüsü olarak görev yapar. Menü simgeleri, her bir işlevin geçerli ayarlarını gösterir. Simgeler, seçilen moda ve modun ayarlarına göre değişir.

Hızlı Ayar Çubuğunu başlatmak için »  « simgesine dokununuz.

Hızlı Ayar Çubuğunu kapatmak için »  « simgesine dokununuz.

### Enstantane Resim Modu

Enstantane Resim modundaki Hızlı Ayar Çubuğu, üçü kullanıcı tanımlı olan dokuz menü seçeneği içerir.

Bazı menü fonksiyonlarının kullanılabilirliği, seçilen sahne moduna bağlıdır.

Kullanılmayan fonksiyonlar veya ön ayarlı fonksiyonlar, gri simgeler olarak görünür.

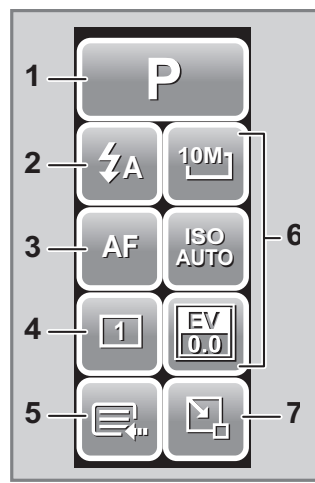

No.	Öğe	Açıklama
1	Sahne Modu	Sahne modunu seçmek için dokununuz.
2	Flaş	Flaş ayarlarını değiştirmek için dokununuz.
3	Netleştirme Modu	Netleştirme modu ayarlarını değiştirmek için dokununuz.
4	Sürüş Modu	Sürüş modu ayarlarını değiştirmek için dokununuz.
5	Ana Menü	Enstantane Resim ve Ayarlar Menüsüne gitmek için dokununuz.
6	Kısayol Tuşu	Seçilen fonksiyonun ayarlarını değiştirmek için dokununuz. Uç kısayol tuşu, kullanıcı tarafından değiştirilebilir. "Kısayol Tuşunun Ayarlanması" konusuna bakınız.
7	Kapat	Hızlı Ayar Çubuğunu kapatmak için dokununuz.



Fonksiyon alt menüsüne girmek için ilgili simgeye dokununuz. Örneğin Flaş modu alt menüsüne erişmek için Flaş modu simgesine tıklayınız, alt menü seçenekleri açılır. Sağdaki çizime bakınız.

Seçeneği seçmek için istenen ayarlar simgesine dokununuz.

Alt menüden çıkmak için »  « simgesine dokununuz.

## LCD EKRANIN KULLANILMASI

### Video Kamera Modu

Video kameradaki Hızlı Ayar Çubuğu, 9 menü seçeneği içerir. Buradaki menü seçeneklerini kullanarak temel video ayarlarını kolayca yapabilirsiniz.

Ön ayarlı fonksiyonlar, gri simgeler olarak görünür. Fonksiyon alt menüsünü etkinleştirmek için fonksiyon simgesine dokununuz.

Diğer video kamera ayarlarına erişmek için Main Menü (Ana Menü) simgesine dokununuz.

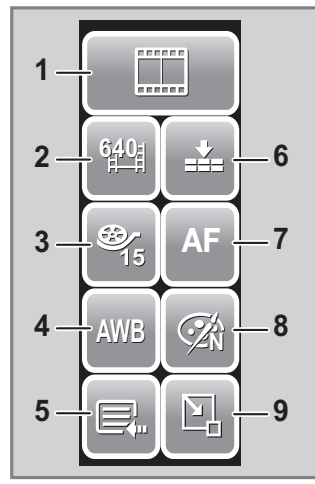

No.	Öğe	Açıklama
1	Sahne Modu	Sahne modunu seçmek için dokununuz.
2	Film Boyutu	Boyut ayarlarını değiştirmek için dokununuz.
3	Kare Hızı	Kare hızı ayarlarını değiştirmek için dokununuz.
4	Beyaz Dengesi	Beyaz dengesini ayarlamak için dokununuz.
5	Ana Menü	Video Kamera ve Ayarlar Menüsüne gitmek için dokununuz.
6	Kalite	Kalite ayarlarını değiştirmek için dokununuz.
7	Sürüş Modu	Sürüş modu ayarlarını değiştirmek için dokununuz.
8	Efekt	Efekt eklemek için dokununuz.
9	Kapat	Hızlı Ayar Çubuğunu kapatmak için dokununuz.

### Ses Kaydedici Modu

Ses Kaydedici modundaki Hızlı Ayar Çubuğu, üç menü seçeneği içerir.

Ayarlar menüsüne erişmek için Main Menü (Ana Menü) simgesine dokununuz.

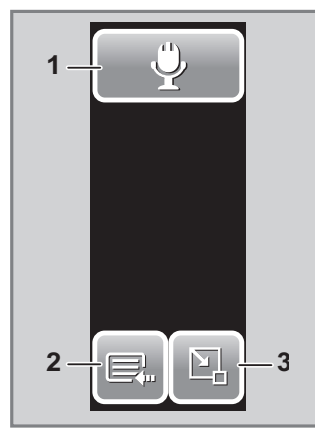

No.	Öğe	Açıklama
1	Sahne Modu	Sahne modunu değiştirmek için dokununuz.
2	Ana Menü	Ayarlar Menüsüne gitmek için dokununuz.
3	Kapat	Hızlı Ayar Çubuğunu kapatmak için dokununuz.

## LCD EKCRANIN KULLANILMASI

### Playback (Oynatma) Modu

Oynatma modundaki Hızlı Ayar Çubuğu, 10 menü seçeneği içerir. Kullanılmayan fonksiyonlar veya ön ayarlı fonksiyonlar, gri simgeler olarak görünür.

Fonksiyon alt menüsünü etkinleştirmek için fonksiyon simgesine dokununuz.

Diğer oynatma ayarlarına erişmek için Main Menü (Ana Menü) simgesine dokununuz.

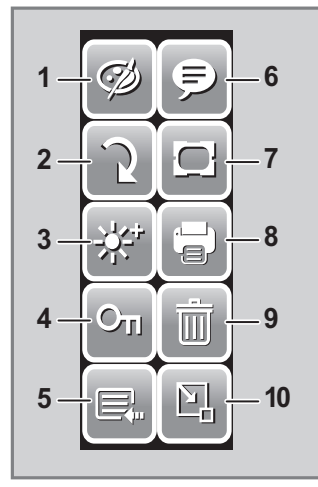

No.	Öge	Açıklama
1	Efekt	Resme efekt eklemek için dokununuz.
2	Döndür	Resmi döndürmek için dokununuz.
3	Z Aydınlatma	Z aydınlatma ayarlarını ayarlamak için dokununuz.
4	Koru	Resmi kilitlemek için dokununuz.
5	Ana Menü	Ana Menüye gitmek için dokununuz.
6	Kısa Not Ekle	Resme bir kısa not diyalogu eklemek için dokununuz.
7	Fotoğraf Çerçevesi	Resme fotoğraf çerçevesi eklemek için dokununuz.
8	DPOF	Resmi yazdırmak üzere işaretlemek için dokununuz.
9	Silme	Resmi silmek için dokununuz.
10	Kapat	Hızlı Ayar Çubuğunu kapatmak için dokununuz.

# FOTOĞRAFLARIN, VİDEOLARIN VE SESLERİN KAYDEDİLMESİ

## Fotoğraf Çekme

Artık fotoğraf makinenize aşina olduğunuzda göre fotoğraf çekmeye hazırsınız demektir.



Fotoğraf makinenizle fotoğraf çekmek çok kolaydır.

1. Power (Güç) düğmesine basarak fotoğraf makinesini açın. Bu şekilde fotoğraf makineniz aynı zamanda Kayıt moduna da ayarlanır.
2. LCD ekrandaki netleştirme braketini kullanarak görüntüyü çerçeveleyin. Sağdaki çizime bakın.
3. Deklanşöre yarım basın. Fotoğraf makinesi otomatik olarak netleştirmeyi ve pozlamayı ayarlar. Fotoğraf makinesi fotoğrafı çekmeye hazır olduğunda çerçeve braketini yeşile döner ve deklanşör hızıyla diyafram değeri görüntülenir.
4. Resmi çekmek için deklanşöre tam basın.

Sallanma uyarı simgesi »« görüldüğünde bulanık resimleri engellemek için kollarınız ya da olacak şekilde fotoğraf makinesini dengeli tutun veya bir üçayak kullanın

## Sabitleyicinin Kullanılması

Sabitleyici fonksiyonu, sallanmadan kaynaklanan bulanık resimleri önler.

Bu fonksiyon sadece ISO Auto (Otomatik) olarak ayarlandığında kullanılabilir. ISO ayarlarını nasıl yapacağınızı öğrenmek için "ISO" konusuna bakın.



Sabitleyici düğmesi

Sabitleyiciyi etkinleştirmek için

- Sabitleyiciyi etkinleştirmek/devre dışı bırakmak için fotoğraf makinenizin üstündeki Stabilizer (Sabitleyici) düğmesine basın.

## Yakınlaştırma/Uzaklaştırma Kumandasının Ayarlanması

Fotoğraf makineniz, 3x optik yakınlaştırma ve 5x dijital yakınlaştırmaya sahiptir. Optik yakınlaştırma, merceğin mekanik olarak ayarlanması ile elde edilir. Dijital yakınlaştırma ise menü ayarlarından etkinleştirilir. Dijital yakınlaştırmının nasıl kurulacağı ile ilgili bilgi için lütfen "Dijital Yakınlaştırma Ayarı" konusuna bakın.



Yakınlaştırmak için basın.

Uzaklaştırmak için basın.

# FOTOĞRAFLARIN, VİDEOLARIN VE SESLERİN KAYDEDİLMESİ

## Optik Yakınlaştırmayı Ayarlamak İçin:



1. Bir resmi yakınlaştırmak ya da uzaklaştırmak için Zoom (yakınlaştırma) düğmelerine basın.
2. LCD ekranda yakınlaştırma göstergesi görünür.

»W T«

Optik yakınlaştırma

## Dijital Yakınlaştırmayı Ayarlamak İçin:



1. Dijital yakınlaştırmayı etkinleştirin. "Filmlerin Kaydedilmesi" başlıklı konuya bakın.
2. Duruncaya kadar maksimum değere optik olarak yakınlaştırmak için T düğmesine basın.
3. Düğmeyi bırakın.
4. Otomatik olarak dijital yakınlaştırmaya geçmek için tekrar T düğmesine basın. Yakınlaştırma devam eder.»

W T«

Dijital yakınlaştırma

## Not:

- Film kayıtlarında dijital yakınlaştırma etkinleştirilmez.

## Sahne Modunun Ayarlanması

Scene (Sahne) modunun ayarlanması, sahne veya ortama göre önceden yapılan ayarlarla resim çekmenize olanak tanır.



1. Sahne Modu alt menüsünü başlatmak için » « > » P « simgesine dokununuz.
2. Seçmek istediğiniz sahneye dokununuz.

## Not:

- Sahne Modu simgesi, geçerli ayarlara bağlı olarak değişebilir.

Simge	Öge	Açıklama
<b>AUTO</b>	Otomatik	Temel görüntüleri çekmenin en kolay yoludur. Ayarlar otomatik olarak yapılır.
<b>P</b>	Program	Fotoğraf makinesi, deklanşör hızı ve diyafram açıklığı gibi en uygun çekim ayarlarını otomatik olarak yapar.
	Portre	Fotoğraf makinesi, nesne üzerine odaklanmak için arka planı bulanıklaştırır.
	Manzara	Bu özellik, geniş manzara görünümünü vurgulamak için kullanılır.

## FOTOĞRAFLARIN, VİDEOLARIN VE SESLERİN KAYDEDİLMESİ

Simge	Öge	Açıklama
	Günbatımı	Bu özellik, günbatımı görüntülerini kaydetmek için kırmızı tonu iyileştirir.
	Arka ışık	Bu özellik, ölçümü değiştirerek bir arka plan nesnesinin resmini çekmede kullanılır.
	Gülümseme Algılama	Bu özellik, çekilecek yüzleri otomatik olarak algılamak için gülümseme izlemeyi kullanır. Gülümseme algılandığında sürekli olarak resmi çeker. "Gülümseme Algılama Modunun Kullanılması" başlıklı konuya bakın.
	Çocuklar	Bu özellik, hareketli çocukların sabit resimlerini çekmek için kullanılır.
	Gece Sahnesi	Bu özellik, arka planda gece sahnesi olan resimleri çekmek için kullanılır.
	Havai fişek	Bu özellik, havai fişeklerin patlamasını çekmek için deklanşör hızını yavaşlatır.
	Kar	Bu özellik, karlı havalarda sabit resim çekimi için kullanılır.
	Spor	Bu özellik, sabit görüntüleri yüksek hızda çeker.
	Parti	Bu özellik düğün veya kapalı mekandaki parti ortamları için kullanılır.
	Mum ışığı	Bu özellik, sıcak mum ışığı efektlerini çekmek için kullanılır.
	Gece Portresi	Bu özellik, gece veya karanlık arka planı olan portre resimleri çekmek için kullanılır.
	Yumuşak Cilt	Bu özellik cilt tonunu iyileştirir, bu şekilde yüz daha pürüzsüz görünür.
	Yavaş Akan Su	Bu özellik su veya ipek gibi akıcı efektleri iyileştirir.
	Yiyecek	Bu özellik, yiyecek resimlerini çekmek için kullanılır. Bu moddaki daha yüksek doygunluk, çekilen resmin daha cazip olmasını sağlar.
	Bina	Bu özellik, çekilen resmin kenarlarını iyileştirir.
	Metin	Bu özellik, metin resimlerini çekerken normalde kullanılan siyah ve beyaz kontrastını iyileştirir.
	Müzayede	Müzayede modunda çekilen resimler, otomatik olarak "_AUCTION" isimli bir klasöre kaydedilir. Daha fazla bilgi için "Klasör Yapısı" konusuna bakın.
	Video kamera	Bu mod, film kliplerini kaydetmek için kullanılır.
	Ses Kaydedici	Bu mod, ses kliplerini kaydetmek için kullanılır.

# FOTOĞRAFLARIN, VİDEOLARIN VE SESLERİN KAYDEDİLMESİ

## Gülümseme Algılama Modunun Kullanılması

Gülümseme Algılama modu, resimleri otomatik olarak çekmek için gülümseme izlemeyi kullanır. Deklanşöre basılması, bir gülümseme algılandığı anda fotoğraf makinesinin sürekli olarak çekim yapmasını sağlar. Bu özellik, hareket halindeki kişilerin farklı açılarını ve gülümsemelerini çekmede çok kullanışlıdır.

Gülümseme Algılamayı etkinleştirmek için

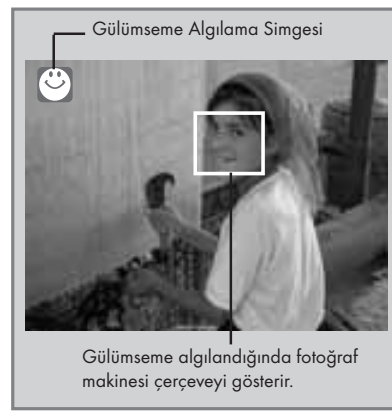

1. Sahne Modu alt menüsünden »☺« ögesini seçin.
2. Fotoğraf makinesini resmi çekilecek nesne üzerine odaklayın
3. Gülümseme algılamayı başlatmak için deklanşöre basın. Gülümseme algılama simgesi, fotoğraf makinesinin faaliyetini göstermek üzere her saniyede bir yanıp söner.
4. Gülümseme algılandığında fotoğraf makinesi otomatik olarak görüntünün resmini çeker. Ne zaman bir gülümseme algılansa sürekli olarak çekim yapacaktır.
5. Çekimi durdurmak için tekrar deklanşöre basın. Gülümseme algılama simgesi, fotoğraf makinesinin faaliyetinin durduğunu göstermek üzere yanıp sönmelerini durdurur.

## Flaşın Ayarlanması

Zor aydınlatma koşullarında resim çekerken doğru pozlamayı elde etmek için Flaş kullanın. Bu fonksiyon film kaydında veya sürekli çekimde etkinleştirilemez.



1. »☑« > Flaş modu simgesine dokunun.
2. İstedığınız flaş moduna dokunun. Fotoğraf makineniz, altı flaş modu ile donatılmıştır:

»☑A« **Otomatik flaş.** Ekstra aydınlatmanın gerekli olduğu her durumda flaş otomatik olarak patlar.

»☑« **Flaşsız çekim.** Flaş kapalıdır.

»☑« **Flaşlı çekim.** Aydınlatma koşulları ne olursa olsun deklanşöre her bastığınızda flaş patlar.

»☑A« **Otomatik Kırmızı Göz.** Gerektiğinde kırmızı göz etkisini azaltmak için flaş iki kez patlar.

»☑« **Kırmızı göz düzeltmesi.** Kırmızı göz etkisini azaltmak için flaş iki kez patlar.

»☑SL« **Yavaş senkron.** Flaş yavaş deklanşör hızında patlar

# FOTOĞRAFLARIN, VİDEOLARIN VE SESLERİN KAYDEDİLMESİ

## Enstantane Resim Menüsünün Ayarlanması

Enstantane menüsü, diğer çekim ayarlarını yapmanıza olanak tanır. Geçerli sahne moduna bağlı olarak bazı menü fonksiyonları devre dışı olabilir.



Enstantane resim modunda,

1. » [ikon] « > » [ikon] « > » [ikon] « ögelerine dokunun.
2. Sonraki/önceki menü seçenekleri sayfasına gitmek için »▲« veya »▼« ögesine dokunun.
3. Seçmek istediğiniz ögenin simgesine dokunun.
4. Alt menü ayarlarını değiştirmek için istenen ayarın simgesine dokunun.
5. Alt menüden çıkmak için » [ikon] « simgesine dokunun.

## Çözünürlük



Çözünürlük fonksiyonu, resmi çekmeden önce çözünürlüğü ayarlamak için kullanılır. Çözünürlüğün değiştirilmesi, bellek kartına kaydedilebilecek resimlerin sayısını etkiler. Çözünürlük ne kadar yüksekse o kadar bellek alanı gerekir. Aşağıdaki tablo sabit resimler için çözünürlük değerlerini gösterir

Simge	Piksel Boyutu	Yazdırma Boyutu Önerisi	Simge	Piksel Boyutu	Yazdırma Boyutu Önerisi
10M	3648 x 2736	A2 Boyut	3M	2048 x 1536	4" x 6"
3:2	3648 x 2432	A2 Boyut	16:9 HD	1920 x 1080	HDTV
8M	3264 x 2448	A3 Boyut	VGA	640 x 480	E-posta
5M	2592 x 1944	A4 Boyut			

## Kalite

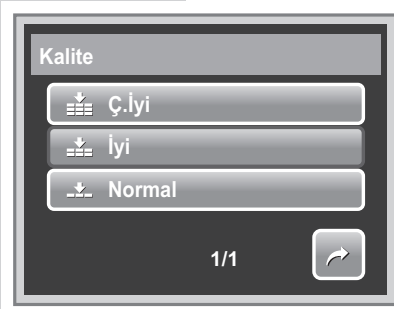

Kalite fonksiyonu, çekmeden önce fotoğraflarınızın kalite ayarlarını yapmanıza olanak tanır. Kalite, fotoğraflarınıza uygulanan sıkıştırma miktarını belirler. Daha fazla sıkıştırma, daha ayrıntılı bir görüntü sağlar. Ancak, kalite ne kadar yüksekse bellek kartınızda o kadar alan gerekir.

Sabit görüntüler için mevcut ayarlar şunlardır:

» [ikon] « Çok iyi, » [ikon] « İyi ve » [ikon] « Normal.

# FOTOĞRAFLARIN, VİDEOLARIN VE SESLERİN KAYDEDİLMESİ

## ISO



ISO fonksiyonu, çevrenizdeki aydınlatma seviyesine bağlı olarak sabit görüntülerin kaydında ISO hassaslığını ayarlamana sağlar.

- Loş ortamlarda daha yüksek bir ISO ayarı ve parlak durumlarda daha düşük bir ISO ayarı kullanın.
- Kullanılabilir ayarlar şunlardır: Otomatik, 100, 200, 400, 800, 1600 ve 3200.

## Metraj



Metraj fonksiyonu, fotoğraf makinesinin sabit görüntüleri veya filmleri kaydetmek için ölçtüğü ışıktaki nesne veya çerçevenin alanını seçmenize olanak tanır.

Simge	Öğe	Açıklama
	Çoklu	Fotoğraf makinesi, nesne alanındaki birçok noktadan pozlama değerlerini ölçer.
	Merkez	Fotoğraf makinesi, tüm çerçeveden ortalama ışığı ölçer, ancak ortaya yakın yerlere daha fazla önem verir.
	Spot	Fotoğraf makinesi, resminizin merkezine göre pozlama değerini seçer.

## Beyaz Dengesi



Beyaz Dengesi fonksiyonu, sabit resimleri ve filmleri kaydederken beyaz ışığa göre fotoğraf makinesi ayarlarınızı yapmanıza olanak tanır.

- Bir seçeneğe dokunduğunuzda LCD ekranda ön izlemeyi eşzamanlı olarak görebilirsiniz.
- Ayarları kaydedip uygulamak için SET (AYAR) seçeneğine dokununuz.

Simge	Öğe	Açıklama
<b>AWB</b>	Otomatik	Fotoğraf makinesi otomatik olarak beyaz dengesini ayarlar.
	Gündüz	İdeal olarak parlak güneşli durumlarda kullanılır.
	Bulutlu	İdeal olarak bulutlu durumlarda kullanılır.
	Ampul	İdeal olarak tungsten ya da halojen aydınlatmalı kapalı mekan fotoğraflarını flaşsız çekmek için kullanılır.
	Flüoresan	İdeal olarak flüoresan aydınlatma koşullarında kapalı mekan fotoğrafları için kullanılır.
	Özel	Işık kaynağı belirlenemediğinde kullanılır. Kullanıcı bu simgeye dokunduğunda WB simgesi görünür.
	Beyaz Denge	Beyaz dengesini Manuel olarak ölçmek için kullanılır.

# FOTOĞRAFLARIN, VİDEOLARIN VE SESLERİN KAYDEDİLMESİ

## Efekt



Efekt fonksiyonu, sabit resimleri veya filmleri kaydetmenize ve daha sanatsal bir etki için farklı renkler veya tonlar uygulamanıza olanak tanır.

- LCD ekrandaki etkisini görüntülemek için bir seçeneğe dokununuz.
- Ayarları kaydedip uygulamak için SET (AYAR) seçeneğine dokununuz

Simge	Öğe	Açıklama
	Normal	Fotoğraf makinesi normal şekilde kaydeder.
	Vivid (Canlı)	Fotoğraf makinesi canlı renklere vurgu yaparak görüntüyü daha kontrast ve doygunlukla çeker.
	Sepia (Sepya)	Görüntüler sepya tonlarında çekilir.
	B&W (Siyah/Beyaz)	Resmi siyah/beyaz çeker.
	Vivid Red (Parlak Kırmızı)	Çekilen resimler kırmızılaşır. İdeal olarak çiçek ve otomobil gibi resimleri daha canlı yaparak kaydetmek için kullanılır.
	Vivid green (Parlak Yeşil)	Çekilen resimler yeşilleşir. İdeal olarak dağ ve bahçe gibi resimleri daha canlı yaparak kaydetmek için kullanılır.
	Vivid Blue (Parlak Mavi)	Çekilen resimler mavileşir. İdeal olarak gökyüzü ve okyanus gibi resimleri daha canlı yaparak kaydetmek için kullanılır.

## AF Alanı



Otomatik Netleştirme (AF), fotoğraf makinesinin odaklandığı alanı belirler.

Aşağıdaki tablo, mevcut AF alanı ayarlarını gösterir.

Simge	Öğe	Açıklama
	Center (Merkez)	Odak alanı, merkeze sabitlenmiştir.
	Wide (Geniş)	Fotoğraf makinesi otomatik olarak geniş çerçevede odak alanını seçer.
	Manual (Manuel)	Kullanıcılar odak alanını Manuel olarak belirler.
	Face Tracking (Yüz İzleme)	Fotoğraf makinesi otomatik olarak bir yüzün konumunu belirler ve odağı ayarlar.

# FOTOĞRAFLARIN, VİDEOLARIN VE SESLERİN KAYDEDİLMESİ

## Manuel AF Alanı modunun kullanılması



Manuel modu seçtikten sonra menüden çıktığınızda LCD ekranda Sarı bir odak çerçevesi görünür.

Talimat çerçevesini görüntülemek için Sarı odak çerçevesine dokununuz.

Sarı Odak Çerçevesi

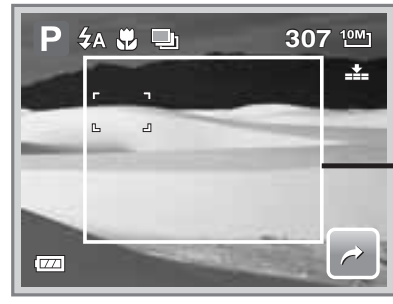

Odak nesnesini Manuel olarak seçmek için talimat çerçevesindeki Sarı odak çerçevesini sürükleyin.

Talimat Çerçevesi

## Flaş Yoğunluğu

Flaş Yoğunluğu fonksiyonu, kullanıcının daha parlak veya daha loş bir etkiyle resim çekmesi için flaş yoğunluğunu ayarlamasına olanak tanır. Aşağıdaki tablo, mevcut ayarları gösterir

Simge	Öğe	Açıklama
	Yüksek	Resimleri daha parlak ışıkla çeker.
	Normal	Normal aydınlatma uygulanır.
	Düşük	Resimleri daha loş ışıkla çeker.

## EV Dengeleme

Kötü aydınlatma koşullarında fotoğraf makinenizin otomatik pozlama fonksiyonu yanlış değerler verecek şekilde yanlış yönlenebilir. Pozlama Değeri (EV) fonksiyonu pozlama değerini ayarlamanıza ve görüntülerinizi doğru şekilde pozlamanıza olanak tanır. Sadece sabit resimler için kullanılabilir.

- EC ayarlarını yapmak için « - » ve « + » öğelerine dokununuz, değeri arttırmak/azaltmak için kaydırmalı çubuğu sürükleyin veya çubuğa dokununuz. Ayarları yaparken LCD ekran eşzamanlı olarak EV ayarlarını uygulayarak resmi gösterir.
- Değişiklikleri kaydedip uygulamak için SET (AYAR) seçeneğine dokununuz.
- Kullanılabilir ayarlar şunlardır: -2.0EV, -1.7EV, -1.3EV, -1.0EV, -0.7EV ve -0.3EV, 0EV, +0.3EV, +0.7EV, +1.0EV, +1.3EV, +1.7EV ve +2.0EV



# FOTOĞRAFLARIN, VİDEOLARIN VE SESLERİN KAYDEDİLMESİ

## Fotoğraf Karesi



Fotoğraf çerçevesi fonksiyonu daha vurgulu bir etki için kullanıcıların resmi kapalı bir çerçevede çekmesine olanak tanır. Fotoğraf Çerçevesini etkinleştirmek için:

- On (Açık) seçeneğine dokunun.
- LCD ekran çerçeveyi gösterir. Diğer çerçeve seçenekleri arasında dolaşmak için »◀« veya »▶« ögesine dokunun.
- Seçilen çerçeveye resmi çekmek için deklanşöre basın.

## Netlik

Bu fonksiyon fotoğraflarınızın ince detaylarını iyileştirmenize veya yumuşatmanıza olanak tanır. Aşağıdaki tablo, mevcut Keskinlik ayarlarını gösterir.

Simge	Öğe	Açıklama
	High (Yüksek)	Görüntüyü keskinleştirir.
	Normal	Normal keskinlik.
	Low (Düşük)	Resmi yumuşatır.

## Doygunluk

Doygunluk fonksiyonu fotoğraflarınızdaki renk doygunluğunu ayarlamanıza olanak tanır. Zengin renkler için daha yüksek bir doygunluk ve daha doğal tonlar için daha düşük bir doygunluk ayarı kullanın.

Aşağıdaki tablo, mevcut Doymunluk ayarlarını gösterir

Simge	Öğe	Açıklama
	High (Yüksek)	Doygunluğu artırır.
	Normal	Normal doymunluk uygulanır.
	Low (Düşük)	Doygunluğu azaltır.

## Karşıtlık

Bu fonksiyon fotoğraflarınızın kontrastını ayarlamanıza olanak tanır. Aşağıdaki tablo, mevcut Kontrast ayarlarını gösterir.

Simge	Öğe	Açıklama
	High (Yüksek)	Kontrastı artırır.
	Normal	Normal kontrast.
	Low (Düşük)	Kontrastı azaltır.

# FOTOĞRAFLARIN, VİDEOLARIN VE SESLERİN KAYDEDİLMESİ

## Kayıtlı Tarih ve Saat

Tarih Etiketleri fonksiyonu fotoğraflarınıza kayıtlı tarih ve saati eklemenize olanak tanır.

Kayıtlı tarih ve saat, fotoğraf makinenizin saat ayarlarına göre dir. Tarih ve saat fotoğrafa işaretlendikten sonra silinemez veya düzenlenemez.

Tarih Etiketleri fonksiyonlarının sınırlamaları şunlardır:

- Sadece sabit resimler için kullanılabilir.
- Tarih Etiketleri, AEB/Seri Çekim modunda etkinleştirildiğinde AEB/sürekli çekimi yavaşlatabilir.
- Dikey veya döndürülmüş resimlerde fotoğraflarınızdaki tarih ve saat hala yatay görünür.

Kullanılabilir ayarlar şunlardır: »« Tarih, »« Tarih ve Saat, »**OFF**« Kapalı.

## Odak Modu



Bu fonksiyon kullanıcıların resmi çekmek için kullanılacak netleştirme türünü belirlemesine olanak tanır. Aşağıdaki tablo, mevcut ayarları gösterir.

Simge	Öge	Açıklama
<b>AF</b>	Otomatik Odak	Fotoğraf makinesi otomatik olarak belirli bir nesneye odaklanır.
	Makro	Fotoğraf makinesi çok yakın bir görüntünün ayrıntısına ve keskinliğine odaklanır. Makro etkinleştirilmişse LCD ekranında makro simgesi görüntülenir.
<b>PF</b>	Panoramik Odağı	Fotoğraf makinesi bütün nesnelere odaklanır.
<b>INF</b>	Sonsuzluk	Fotoğraf makinesi uzaktaki nesnelere odaklanır.





## Zamanlayıcı

Fotoğraf makinenizde Sürüş modu fonksiyonunda ayarlanabilen Otomatik Zamanlayıcı ve Seri çekim özellikleri vardır. Otomatik Zamanlayıcı, fotoğrafları önceden belirlenen bir gecikme sonrası çekmenize imkan tanır. Seri çekimse birbiri ardına çekim yapmanızı sağlar. Bu fonksiyon yalnızca sabit resimlerin kaydında kullanılabilir. Fotoğraf makinesini kapattığınızda Sürüş modu ayarı otomatik olarak kapanır.

Aşağıdaki tablo, mevcut Sürüş modu ayarlarını gösterir.

Simge	Öge	Açıklama
	Kapalı	Zaman gecikmesi olmadan resmi çeker.
	10 Saniyelik Zamanlayıcı	Deklanşöre bastıktan sonra resmi çekmek için 10 saniyelik bir gecikme ayarlar.

# FOTOĞRAFLARIN, VİDEOLARIN VE SESLERİN KAYDEDİLMESİ

Simge	Öğe	Açıklama
	2 Saniyelik Zamanlayıcı	Deklanşöre bastıktan sonra resmi çekmek için 2 saniyelik bir gecikme ayarlar.
	Hızlı Patlatma	Geciktirme ve çekimi iki kez yapar: <ul style="list-style-type: none"><li>• 10 saniyelik bir gecikme yapar, ardından resmi çeker.</li><li>• 2 saniyelik bir gecikme daha yapar, ardından resmi tekrar çeker.</li></ul>
	Burst (Seri Çekim)	Deklanşöre basıldığında sürekli çekim yapar. Deklanşör bırakıldığında çekimi durdurur.
	AEB	Otomatik Pozlama Braketi (AEB) aynı resmi üç farklı pozlama ayarıyla çeker: standart, az pozlama ve fazla pozlama.

## AF Lamba





AF lambası fonksiyonu, karanlık ortamlarda bile resim çekmenize olanak tanır.

AF Lambası Otomatik olarak ayarlanırsa deklanşöre yarım basıldığında "Önden Görünüm" başlığında göreceğiniz gibi fotoğraf makinesinin önünde yer alan AF lambası kırmızı bir ışık yayarak fotoğraf makinesinin kolayca odaklanmasına olanak tanır. Kullanılabilir ayarlar şunlardır: Otomatik ve Kapalı

## Filmlerin Kaydedilmesi



1. Video kamera modunu seçmek için Sahne Modu menüsünden »  « ögesine dokununuz.
2. Fotoğraf makinenizi çekmek istediğiniz nesneye odaklayınız.
3. Kaydı başlatmak için deklanşöre basın.
4. Görüntüyü yakınlaştırmak ya da uzaklaştırmak için »  « kumandasını kullanınız.
5. Kaydı durdurmak için Deklanşöre basın.

### Not:

- »  « kumandasına basarken ses kaydı yapılamaz.
- Bellek kapasitesi bitince, fotoğraf makinesi otomatik olarak kayıt işlemini durdurur.

# FOTOĞRAFLARIN, VİDEOLARIN VE SESLERİN KAYDEDİLMESİ

## Fotoğraf Makinesinin Film Kaydına Ayarlanması

Fotoğraf makinesi video ayarlarını değiştirmek için Hızlı Ayar Çubuğunu kullanın. Hızlı Ayar Çubuğu, aşağıdaki menü seçeneklerini içerir: Kalite, Film Boyu, Kare Hızı, Netleştirme Modu, Beyaz Denge, Efekt ve Ana Menü.

Bir alt menüyü seçmek için simgeye dokunun.



Yandakiler gibi diğer ayarları değiştirmek için Video Kamera Menüsünü kullanın: Keskinlik, Doğgunluk, Kontrast, Netleştirme Modu, Video Kamera Menüüne erişmek için Hızlı Ayar Çubuğundan Ana Menüü açmak üzere » « simgesine dokunun. Ardından » « simgesine dokunun.

## Film Boyutunun Ayarlanması

Film Boyutu fonksiyonu simgesi sadece Film Modunda görünür. Film kliplerinin çözünürlüğünü ve kalitesini ayarlamak için bu fonksiyonu kullanın.

Aşağıdaki tablo, mevcut boyutları ve ilgili resim kalitesi ayarlarını gösterir



Simge	Çerçeve Boyutu	Resim Kalitesi
16:9	848 x 480	Mükemmel Kaliteli
640	640 x 480	Yüksek Kaliteli
320	320 x 240	Normal
YouTube	640 x 480	YouTube Modu

## YouTube Modu

YouTube Modu, YouTube web sitenize kolayca yüklemek için önceden belirlenen video ayarlarıyla filmleri kaydetmenize olanak tanır.

YouTube, iki dosya yükleme standardını destekler:

- Tek Dosya Yükleyci. Maksimum film dosyası boyutu 100 MB'a kadardır.
- YouTube Yükleyci. Maksimum film dosyası boyutu 1 GB'a kadardır. Yüklenen çoğu filmin uzunluğu 5 dakikaya kadardır, ama maksimum 10 dakika uzunluğunda bir filmi yükleyebilirsiniz.

# FOTOĞRAFLARIN, VİDEOLARIN VE SESLERİN KAYDEDİLMESİ

Bu şekilde YouTube modunu kullanarak kayıt yaptığınızda aşağıdaki standartlar takip edilir:



- Kaydedilen filmler, YouTube standart çözünürlüğü olan 640 X 480'e ayarlanır.
- Dosya 100 MB'a ulaştığında kayıt otomatik olarak durur.

YouTube modunda kaydedilen filmler DCF kuralını takip ederek saklanır, ancak filmler "UTUBE" isimli özel klasöre kaydedilir. Daha fazla bilgi için lütfen "Klasör Yapısı" bölümüne bakın.

- Bir YouTube filmini kaydetmek için Film Boyu fonksiyonundan »  « simgesini seçin.

Bir YouTube filmi için mevcut kayıt süresi maksimum 10 dakikadır



## Kare Hızının Ayarlanması

Kare Hızı fonksiyonu sadece Video Kamera modunda görünür. Saniyede çekilecek kare sayısını (fps) belirlemek için bu fonksiyonu kullanın. Kare hızı ne kadar yüksekse film oynatımı da o kadar akıcı olacaktır. Kullanılabilir ayarlar »  « 15fps ve »  « 30fps'dir.

Kare hızını ayarlamak üzere Hızlı Ayar Çubuğunu başlatmak için »  « simgesine dokunun. Kare hızı simgesine dokunup seçeneği seçin.



## Seslerin Kaydedilmesi

1. Video Kayıt modunu seçmek için Sahne Modu menüsünden »  « ögesine dokunun. LCD ekranda Ses Kaydı Hızlı Ayar Çubuğu görüntülenir.
2. Ses kaydı ekran yerleşimini görüntülemek için Hızlı Ayar Çubuğunu kapatın. Soldaki resme bakın.
3. Kaydı başlatmak için »  « simgesine dokunun veya Deklanşöre basın.
4. Kaydı durdurmak için »  « simgesine dokunun veya tekrar Deklanşöre basın.

**Not:**

Maksimum bellek kapasitesi dolunca ses kaydı otomatik olarak durur.



## OYNATMA



Fotoğraf makinenizin Oynatma modundan resimleri, videoları ve ses kayıtlarını görüntüleyin.

### Tekli Dolaşmada Görüntüleme

Tekli dolaşım modu, resimleri LCD ekranda tek tek görüntüler. Resimleri/ videoları/ses kayıtlarını görüntülemek için aşağıdaki adımları takip edin.

1. Fotoğraf makinenizi Oynatma moduna ayarlamak veya bu moda açmak için Playback »« düğmesine basın.
2. LCD ekran bir resmi gösterir. Ekrandaki simgeleri ve diğer bilgileri anlamak için lütfen "Oynatma Modu Ekran Yerleşimi" başlıklı konuya bakın.



3. Bir önceki/sonraki resme/videoya/ses kaydına gitmek için »« veya »« öğesine dokunun.
4. Hızlı Ayar Çubuğuna erişmek için »« simgesine dokunun.
5. Bir videoyu veya ses kaydını oynatmak için LCD ekranda herhangi bir yere dokunun. Daha fazla bilgi için "Filmlerin Oynatılması" ve "Ses Kaydının Çalınması" başlıklı konulara bakın



### Slayt Gösteriminde Görüntüleme

Slayt Gösterisi fonksiyonu kayıtlı tüm resim/video kayıtlarını kesintisiz bir sıralamada sabit resim formatında görüntülemenize olanak tanır.

Slayt gösterisini izlemek için »« simgesine dokunun.

Slayt gösterisini durdurmak için LCD ekranda herhangi bir yere dokunun.

### Sürükle ve Oynat Modunda Görüntüleme

1. Dosyaları Sürükle ve Oynat modunda görüntülemek için »« düğmesine basın.
2. Ekranı bir önceki/sonraki dosyaya değiştirmek için parmağınızı sola/sağa getirin veya »« ya da »« simgesine dokunun.
3. Normal şekilde görüntülemek/oynatmak için resme/vid-eoya/ses kaydına dokunun.



## OYNATMA

### Küçük Resimlerin Görüntülenmesi

1. Tekli dolaşım modundan 12 küçük resmi görüntülemek için iki kez W düğmesine basın.
2. Bir önceki/sonraki sayfayı görüntülemek için »◀« veya »▶« ögesine dokunun.
3. Normal şekilde görüntülemek için küçük resme dokunun.

### Küçük Resim Simgeleri

Küçük resimleri görüntülerken bazı resimlerde simgeler olabilir. Bu simgeler dosya veya kayıt türünü gösterir.



Simgeler	Türü	Açıklama
	Sesli Kısa Not	Resme bir sesli kısa notun ekli olduğunu gösterir.
	Film	Kayıtlı bir filmi gösterir. Görüntülenen resim, film klipinin ilk çerçevesidir.
	Kilitli Dosya	Resmin kilitli olduğunu gösterir. Kilitli dosyalar düzenlenemez veya silinemez.
	Ses Kaydı	Bir ses kaydı dosyasını gösterir.
	DPOF Dosyası	Dosyanın yazdırma için işaretlendiğini gösterir.
	Dosya Hatası	Bir hata dosyasını gösterir.

### Resimlerin Büyütülmesi

Yakınlaştırılmış görüntü fonksiyonu sadece sabit resimlerde çalışır.

Normal görünümde yakınlaştırma fonksiyonunu etkinleştirmek için T düğmesine basın, aşağıdaki resme bakın.

Bir resmi 1 kattan 12 kata kadar büyütür görüntüleyebilirsiniz. İstenen yakınlaştırma görünümünü elde etmek için yakınlaştırmayı arttırmak üzere ardı ardına »T« düğmesine basın. Yakınlaştırmayı azaltmak için »W« düğmesine basın.

Aynı zamanda yakınlaştırma değerini azaltmak/arttırmak için »-« veya »+« simgesine de dokunabilirsiniz.

Seçilen yakınlaştırma görünümüne göre bir resmi kesmek için »⌂« simgesine dokunun.

Yakınlaştırma fonksiyonundan çıkmak için »↩« simgesine dokunun.



## OYNATMA

### Resmin Kesilmesi

Kesme fonksiyonu resmi başka bir resim boyutuna kesmenize olanak tanır. Bu fonksiyon yalnızca sabit resimler için geçerlidir.

1. Kesilecek resmi görüntüleyin.
2. Yakınlaştırma fonksiyonunu etkinleştirmek için »T« düğmesine basın.
3. İstenen resim kesilecek görüntüde oluncaya kadar ardı ardına »T/W« düğmesine veya »-« ya da »+« simgesine basın.
4. Resmi kesmek için »&lt;« simgesine dokununuz.
5. Kesimi onaylayıp aşağıdaki seçeneklerden birisini seçin:
  - Evet: Değişiklikleri yeni bir dosyaya kaydeder.
  - Hayır: Değişiklikleri göz ardı eder.
  - Üzerine yaz: Değişiklikleri geçerli dosyaya kaydeder ve uygular.

### Filmlerin Oynatılması

1. Oynatılacak videoyu seçin. Ekranda video simgesi olan bir video dosyası görüntülenir. Soldaki resme bakınız.
2. Videoyu oynatmak için LCD ekranda herhangi bir yere dokununuz.
3. Oynatma sırasında video araç çubuğunu görüntülemek için LCD ekranda herhangi bir yere dokununuz.
4. Oynatma sırasında sesi kontrol etmek için »T/W« simgesini kullanınız.

Sesi arttırmak/ azaltmak için »T/W« düğmesine basın.
5. Filmi hızlı geri ya da ileri sarmak için »&lt;&lt;« veya »&gt;&gt;« simgesine ya da kaydırma çubuğuna dokununuz.
6. Oynatmayı duraklatmak için »||« simgesine dokununuz. Oynatmayı yeniden başlatmak için »▶« simgesine dokununuz.
7. Oynatmayı durdurmak için »■« simgesine dokununuz. LCD ekran film çerçevesi görüntüsünü Tekli dolaşım modunda gösterir.

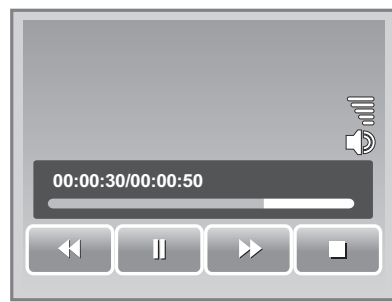

### Ses Kaydının Çalınması

1. Çalınacak ses kaydı dosyasını seçin.
2. Kaydı çalmak için LCD ekranda herhangi bir yere dokununuz.
3. Çalma sırasında sesi kontrol etmek için »T/W« simgesini kullanınız. Sesi arttırmak/azaltmak için »T/W« düğmesine basın.
4. Ses kaydını hızlı geri ya da ileri sarmak için »&lt;&lt;« veya »&gt;&gt;« simgesine ya da kaydırma çubuğuna dokununuz.
5. Çalmayı duraklatmak için »||« simgesine dokununuz. Çalmayı yeniden başlatmak için »▶« simgesine dokununuz.







## OYNATMA

6. Çalmayı durdurmak için »  « simgesine dokununuz. LCD ekran film çerçevesi görüntüsünü Tekli dolaşım modunda gösterir.

### Sesli Notun Çalınması

Sesli kısa not kaydedilip çekilen bir resme ayrı olarak eklenir. Sesli kısa notun nasıl kaydedileceği hakkında bilgi için "Sesli Kısa Not" başlıklı konuya bakın.





1. Sesli kısa notu olan bir resim seçin. Sesli kısa notlu olan resim dosyası, LCD ekranın sol tarafında yer alan bir sesli kısa not simgesine sahiptir.
2. Sesli kısa notu çalmak için sesli kısa not simgesine dokununuz.
3. Çalma sırasında sesi kontrol etmek için »  « simgesini kullanın. Sesi arttırmak/ azaltmak için »T/W« düğmesine basın.
4. Ses kaydını hızlı geri ya da ileri sarmak için »  « veya »  « simgesine ya da kaydırma çubuğuna dokununuz.
5. Çalmayı duraklatmak için »  « simgesine dokununuz. Çalmayı yeniden başlatmak için »  « simgesine dokununuz.
6. Çalmayı durdurmak için »  « simgesine dokununuz. LCD ekran film çerçevesi görüntüsünü Tekli dolaşım modunda gösterir.

### Çizimlerim Ögesinin Kullanılması

Çizimlerim fonksiyonu, sabit resimlere serbest çizim yapmanızı ve başka duvar resimleri eklemenizi sağlar. Bu fonksiyon VGA ve 16:9 HD çözünürlükte çekilen resimlerde kullanılamaz.



1. Çizim eklemek için resimleri görüntüleyin.
2. »  « > »  « ögelerine dokununuz. LCD ekranında My Drawing (Çizimlerim) araç çubuğu görüntülenir.
3. Fonksiyonu kullanmak için bir simgeye dokununuz. Örneğin resme serbest çizim yapmak için kalem simgesine dokununuz.
4. Araç çubuğunu saklamak için Display (Ekran) düğmesine basın.
5. Resme çizmeye başlayın. Soldaki resme bakın.
6. Tamamladığınızda araç çubuğunu görüntülemek için Display (Ekran) düğmesine basın.





## OYNATMA



- Değişiklikleri kaydetmek için »« simgesine dokunun.
- Aşağıdakilerden birisini seçin:
  - Evet: Değişiklikleri yeni bir dosyaya kaydeder.
  - Hayır: Değişiklikleri göz ardı eder.
  - Üstüne yaz: Değişiklikleri geçerli dosyaya kaydeder ve uygular.

### Çizimlerim Araç Çubuğunun Kullanılması





Araç çubuğu simgeleri, seçilen fonksiyona bağlı olarak değişebilir.

Simge	Açıklama	Simge	Açıklama
	Fotoğrafa serbest çizim yapmak için dokunun.		Rengi seçmek için dokunun.
	Fotoğrafa not eklemek için dokunun.		Son işlemi geri almak/yeniden yapmak için dokunun.
	Fotoğraftaki çizimleri silmek için dokunun.		Tüm işlemleri sıfırlamak için dokunun.
	Kalem vuruşunu seçmek için dokunun.		Değişiklikleri kaydetmek için dokunun.
			Çizimlerin fonksiyonundan çıkmak için dokunun.

### Bir Resme Not Eklenmesi

Not Ekleme fonksiyonu sabit bir resme bir not eklemenize olanak tanır. Bu fonksiyon VGA ve 16:9 HD çözünürlükte çekilen resimlerde kullanılamaz.



- Not eklenecek resmi görüntüleyin.
- »« > »« öğelerine dokunun. LCD ekranında My Drawing (Çizimlerim) araç çubuğu görüntülenir.
- Not ekleme fonksiyonunu kullanmak için »« simgesine dokunun. Diyalog vuruşunu seçmek için »« simgesine dokunun.
- Araç çubuğunu saklamak için Display (Ekran) düğmesine basın.
- Not diyalogunu eklemek üzere LCD ekranda konuma dokunun. Soldaki resme bakın.
- Tamamladığınızda araç çubuğunu görüntülemek için Display (Ekran) düğmesine basın.

## OYNATMA







7. Değişiklikleri kaydetmek için »« simgesine dokununuz.
8. Aşağıdakilerden birisini seçin:
  - Evet: Değişiklikleri yeni bir dosyaya kaydeder.
  - Hayır: Değişiklikleri göz ardı eder.
  - Üzerine yaz: Değişiklikleri geçerli dosyaya kaydeder ve uygular.
  -

### Resimlerin Döndürülmesi

Döndürme fonksiyonu kaydedilen bir fotoğrafın yönünü değiştirmenize olanak tanır. Bu fonksiyon yalnızca sabit resimler için geçerlidir. Döndürülen resimler, geçerli dosya olarak kaydedilir.







1. Döndürülecek resmi görüntüleyin.
2. »« > »« öğelerine dokununuz.
3. Resmi saatin tersi yönde/saat yönünde 90° döndürmek için »« veya »« simgesine dokununuz. İstenen yön elde edilinceye kadar simgelere ardı ardına dokununuz. LCD ekrandaki ön izleme eşzamanlı olarak değişir.
4. Değişiklikleri uygulayıp kaydetmek için SET (AYAR) seçeneğine dokununuz.

### Fotoğraf Çerçevesi Eklenmesi

Daha sanatsal bir etki için Fotoğraf Çerçevesi fonksiyonunu kullanarak sabit resimlerinizi çerçeveleyebilirsiniz. Bu fonksiyon yalnızca sabit resimler için geçerlidir. Ancak 16:9 HD çözünürlükte çekilen resimler için fotoğraf çerçevesi kullanılamaz.



1. Fotoğraf çerçevesi eklemek istediğiniz resmi görüntüleyin.
2. »« > »« öğelerine dokununuz. LCD ekranda çerçevelenen resim gösterilir.
3. Fotoğraf çerçevesi seçenekleri arasında dolaşmak için »« veya »« öğesine dokununuz.
4. Seçilen fotoğraf çerçevesini eklemek için SET (AYAR) öğesine dokununuz.
5. Aşağıdakilerden birisini seçin:
  - Evet: Resmi yeni bir dosyaya kaydeder.
  - Hayır: Değişiklikleri göz ardı eder.
  - Üzerine yaz: Değişiklikleri geçerli dosyaya kaydeder ve uygular.







## OYNATMA

### Z-Aydınlatmanın Ayarlanması

Z Aydınlatma fonksiyonu yetersiz aydınlatma koşullarını telafi etmek için pozlamayı manuel olarak ayarlamanıza olanak tanır. Bu fonksiyon yalnızca sabit resimler için geçerlidir. Düzenlenen resim yeni bir dosya olarak kaydedilebilir.





1. Aydınlatmayı ayarlamak için resmi görüntüleyin.
2. »  « > »  « öğelerine dokunun.
3. Değeri arttırmak/azaltmak için »  « veya »  « simgesine ya da kaydırma çubuğuna dokunun. Ayarları yaparken LCD ekran eşzamanlı olarak yeni ayarları uygulayarak resmi gösterir.
  - Kullanılabilir ayarlar şunlardır: 0.0, 1.0, 2.0, 3.0 ve 4.0.
4. Devam etmek için SET (AYAR) seçeneğine dokunun.
5. Aşağıdakilerden birisini seçin:
  - Evet: Başka bir dosya olarak kaydeder.
  - Hayır: Değişiklikleri göz ardı eder.
  - Üzerine yaz: Değişiklikleri geçerli dosyaya kaydeder ve uygular.

### DPOF Ayarı

Dijital Yazdırma Sırası Formatı (DPOF) fonksiyonu, bellek kartınızdaki resimleri yazdırmak üzere işaretlemenize ve daha ileri bir tarihte yazdırmak istediğiniz kopya sayısını belirlemenize olanak tanır. Yazdırılacak tüm resimler işaretlendiğinde bellek kartınızı bir dijital yazdırma servisine götürün veya DPOF uyumlu bir yazıcı kullanın.

#### Tek Bir Dosyada DPOF Ayarlamak İçin

1. DPOF ayarlamak istediğiniz resmi LCD ekranda görüntüleyin.
2. »  « > »  « öğelerine dokunun. Aşağıdaki resme bakın.
3. O anda görüntülenen dosyada DPOF ayarlamak için Evet seçeneğine dokunun.
4. Kopya sayısını ve tarih damgasını açık/kapalı olarak ayarlayın. Ayarları değiştirmek için yukarı/aşağı tuşlarına dokunun.
5. Ayarları kaydetmek için SET (AYAR) seçeneğine dokunun.

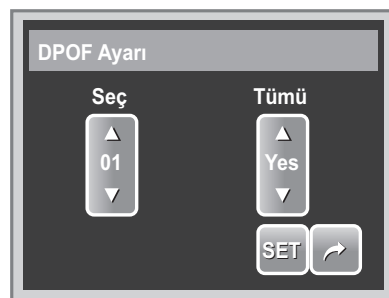

## OYNATMA



### Birden Çok Dosyada DPOF Ayarlamak İçin

1. » « > » « öğelerine dokununuz.
2. Seç seçeneğine dokununuz. LCD ekran dosyaları küçük resim görüntüsünde gösterir.
3. Dosyayı yazdırmak üzere işaretlemek için bir küçük resme dokununuz. Küçük resim üstünde DPOF simgesi görünür.
4. Devam etmek için DPOF seçeneğine dokununuz.
5. Korumayı onaylamak için Yes (Evet) öğesini seçin.
6. Kopya sayısını ve tarih damgasını açık/kapalı olarak ayarlayınız.
7. Ayarları kaydetmek için SET (AYAR) seçeneğine dokununuz.

### Tüm Dosyalarda DPOF Ayarlamak İçin

1. » « > » « öğelerine dokununuz.
2. Tümü seçeneğine dokununuz.
3. Tüm dosyalarda DPOF ayarlamak için onaylayınız.
4. Kopya sayısını ve tarih damgasını açık/kapalı olarak ayarlayınız.
5. Ayarları kaydetmek için SET (AYAR) seçeneğine dokununuz.

### DPOF'u Kapatmak İçin

Yazdırma için işaretlenen dosyalar, yukarıdaki prosedürleri izleyerek kapalı olarak ayarlanabilir.

## Dosyaların Korunması/Korumanın Kaldırılması

Koruma fonksiyonu bir dosyayı değiştirmeye veya yanlışlıkla silmeye karşı kilitlemenizi sağlar. Korunmuş bir dosyanın Oynatma modunda görüntülendiğinde bir kilit simgesi vardır.



### Not:

Fotoğraf makinesi küçük resim modundayken » « > » « simgelerine dokunulması, birden çok dosya koruma arayüzünü görüntüler.

## OYNATMA





### Bir Dosyayı Korumak İçin

1. Korumak istediğiniz resmi LCD ekranda görüntüleyin.
2. »  « > »  « öğelerine dokununuz. Sağdaki resme bakınız.
3. O anda görüntülenen dosyayı korumak için Evet seçeneğine dokununuz.





### Birden Çok Dosyayı Korumak İçin

1. »  « > »  « öğelerine dokununuz.
2. Seç seçeneğine dokununuz. LCD ekran dosyaları küçük resim görüntüsünde gösterir.
3. Dosyayı korumak üzere işaretlemek için bir küçük resme dokununuz. Küçük resim üstünde koruma simgesi görünür.
4. İşaretili dosyaları korumak için Koru öğesine dokununuz.
5. Korumayı onaylamak için Evet öğesini seçin.





### Tüm Dosyaları Korumak İçin

1. »  « > »  « öğelerine dokununuz.
2. Tümü seçeneğine dokununuz.
3. Tüm dosyaları korumak için onaylayınız.



### Dosyaların Korumasını Kaldırmak İçin

Dosyaların koruması yukarıdaki aynı prosedürü takip ederek kaldırılabilir. »  « > »  « öğelerine dokunulması, koruma kaldırma onay mesajını gösterir. Soldaki resme bakınız.



## OYNATMA

### Dosyaların Silinmesi



Silme fonksiyonu, dahili bellekteki veya bellek kartınızdaki istenmeyen dosyaları kaldırmanızı sağlar.

#### Not:



Korumalı dosyalar silinemez. Devam etmeden önce dosyanın korumalı olmadığından emin olun. Bir dosyanın korumasını kaldırmak için "Dosyaların korumasını kaldırmak için" başlıklı konuya bakın.

Fotoğraf makinesi küçük resim modundaydısa »  « > »  « simgelerine dokunulması, birden çok dosya silme arayüzünü görüntüler.

#### Bir Dosyayı Silmek İçin



1. Silmek istediğiniz resmi/videoyu/ses kaydını LCD ekranda görüntüleyin.
2. »  « > »  « öğelerine dokunun. Soldaki resme bakın.
3. O anda görüntülenen dosyayı silmek için Evet seçeneğine dokunun.

#### Bir Sesli Notu Silmek İçin

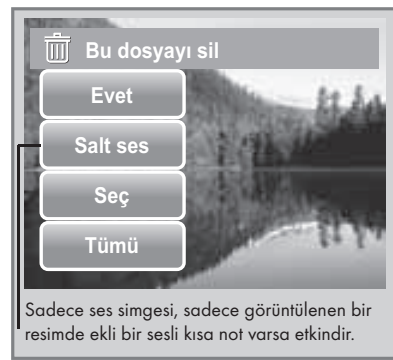
1. Sesli kısa not ekli olan bir resim dosyasını LCD ekranda görüntüleyin.
2. »  « > »  « öğelerine dokunun.
3. Sadece sesli kısa notu silmek için Sadece ses öğesine dokunun.





#### Birden Çok Dosyayı Silmek İçin

1. »  « > »  « öğelerine dokunun.
2. Seç seçeneğine dokunun. LCD ekran dosyaları küçük resim görüntüsünde gösterir.
3. Dosyayı silmek üzere işaretlemek için bir küçük resme dokunun. Küçük resim üstünde çöp kutusu simgesi görünür.
4. İşaretleli dosyaları silmek için Sil öğesine dokunun.
5. Silme işlemini onaylamak için Evet öğesini seçin.

## OYNATMA







### Tüm Dosyaları Silmek İçin

1. »  « > »  « öğelerine dokununuz.
2. Tümü seçeneğine dokununuz.
3. Tüm dosyaları silmek için onaylayınız.

### Oynatma Menüsünün Ayarlanması

Oynatma menüsü, resimleri düzenlemenizi, dosyaları silmenizi, sesli kısa not kaydetmenizi ve diğer oynatma ayarlarını yapmanızı sağlar.

#### Oynatma Menüüne Gitmek İçin:

1. »  « > »  « > »  « öğelerine dokununuz.
2. Menü seçeneklerin sonraki/önceki sayfasına gitmek için »  « veya »  « öğesine dokununuz.
3. Bir öğeyi seçmek için simgeye dokununuz.
4. Alt menü ayarlarını değiştirmek için istenen ayarın simgesine dokununuz.
5. Alt menüden çıkmak için »  « simgesine dokununuz.



### Yeniden Boyutlandırma

Yeniden Boyutlandırma fonksiyonu büyük resimlerin görüntü çözünürlüğünü daha küçüklere değiştirmenize olanak tanır. Bu fonksiyon yalnızca sabit resimler için geçerlidir.

#### Bir Resmi Yeniden Boyutlandırmak İçin:

1. Yeniden boyutlandırılacak resmi LCD ekranda görüntüleyin.
2. Oynatma menüsünden Yeniden boyutlandır seçeneğine dokununuz.
3. İstenen boyuta dokununuz. Seçenekler şunlardır: 8M, 5M, 3M ve VGA. Kullanılabilecek boyut ayarları, orijinal görüntü boyutuna bağlı olarak değişebilir. Kullanılmayan ayarlar, gri simgeler olarak görünür.
4. Boyutu seçtikten sonra aşağıdakilerden birisini onaylamak üzere dokununuz:
  - Evet: Yeni dosyayı yeni olarak kaydeder.
  - Hayır: Yeniden boyutlandırmayı göz ardı eder.
  - Üzerine yaz: Geçerli dosyaya değişiklikleri uygular ve kaydeder.



#### Not:



Yeniden boyutlandırma fonksiyonu, görüntü boyutu VGA olarak ayarlanan fotoğraflarda kullanılamaz.

## OYNATMA

### Sesli Not

Sesli Kısa Not fonksiyonu kayıtlı bir resme sesli kısa not kaydedip eklemenize olanak tanır. Resim başına maksimum 20 saniyelik bir Sesli kısa notu kaydedebilirsiniz. Bu fonksiyon yalnızca sabit resimler için geçerlidir.

#### Sesli Not Kaydetmek İçin:

1. Sesli not eklenecek resmi LCD ekranda görüntüleyin.
2. Oynatma menüsünden Sesli Not seçeneğine dokununuz. LCD ekranda ses kaydı arayüzü gösterilir.
3. Kayda başlamak için  simgesine dokununuz.
4. Kaydı durdurmak için  simgesine dokununuz. Sesli not otomatik olarak kaydedilip resme eklenir.

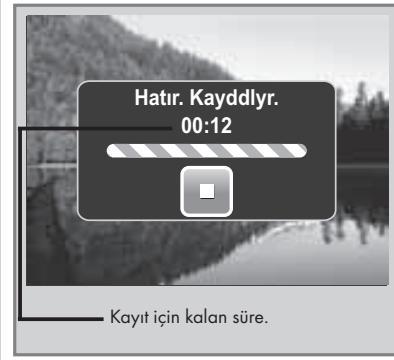

#### Mevcut Sesli Kısa Notu Olan Bir Resme Sesli Not Eklemek İçin:

1. Sesli kısa not ekli bir resmi LCD ekranda görüntüleyin.
2. Oynatma menüsünden Sesli Not seçeneğine dokununuz.
3. Üzerine yazma onay mesajı görünür. Aşağıdakilerden birisini seçmek üzere dokununuz:
  - Evet: Mevcut olanın yerini alacak başka bir sesli not kaydeder.
  - Hayır: Mevcut sesli kısa not tutulur ve fonksiyondan çıkarılır.
4. Evet seçeneğini seçtiğiniz zaman LCD ekranda Kısa not kayıt arayüzü gösterilir. Sesli kısa notu kaydetmek için yukarıda açıklanan prosedürü izleyin.

### Kırmızı Göz Düzeltme

Kırmızı Göz Düzeltme fonksiyonu, çekilen resimlerdeki kırmızı gözü azaltmak için kullanılır. Bu fonksiyon yalnızca sabit resimler için geçerlidir. Kırmızı göz düzeltme bir resme birkaç kez yapılabilir, ama kalite kademeli olarak bozulur.

## OYNATMA

### Kırmızı Göz Düzeltmeyi Etkinleştirmek İçin:

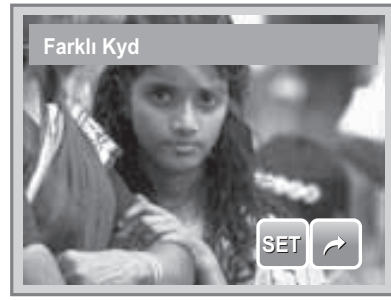

1. Resmi LCD ekranda görüntüleyin.
2. Oynatma menüsünden Red-eye Correction (Kırmızı Göz Düzeltme) seçeneğine dokunun.
3. Resim LCD ekranda kırmızı göz düzeltilmiş şekilde gösterilir.
4. Kırmızı göz düzeltmeyi uygulamak için SET (AYAR) seçeneğine dokunun.
5. Aşağıdakilerden birisini seçmek üzere dokunun:
  - Evet: Resmi yeni bir dosyaya kaydeder.
  - Hayır: Kırmızı göz düzeltmeyi göz ardı eder.
  - Üzerine yaz: Mevcut dosyaya değişiklikleri uygular ve kaydeder.

### Efekt

Efekt fonksiyonu, daha sanatsal bir etki için farklı renkler veya tonlar uygulamak üzere sabit resimleri düzenlemenize olanak tanır.

#### Efekt Ekleme İçin:



1. Resmi LCD ekranda görüntüleyin.
2. Oynatma menüsünden Efekt seçeneğine dokunun. Efekt simgesi görünür.
3. Efekti LCD ekranda görüntülemek için istenen ayarlara dokunun. Daha fazla bilgi için tabloya bakın.
4. Devam etmek için SET (AYAR) seçeneğine dokunun.
5. Aşağıdakilerden birisini seçmek üzere dokunun:
  - Evet: Resmi yeni bir dosyaya kaydeder.
  - Hayır: Değişiklikleri göz ardı eder.
  - Üzerine yaz: Mevcut dosyaya değişiklikleri uygular ve kaydeder.





Aşağıdaki tablo, mevcut ayarları gösterir.

Simge	Öge	Açıklama
	Normal	Görüntüye herhangi bir efekt eklenmez.
	Sepia (Sepya)	Resim sepya tonunda kaydedilir.
	B&W (Siyah/Beyaz)	Resim siyah/beyaz kaydedilir.
	Negatif	Resim, orijinal görüntünün tersi olarak görünür.
	Mosaic (Mozaik)	Resim mozaik karolarla kaydedilir.
	Vivid Red (Parlak Kırmızı)	Resim kırmızımsı tonda kaydedilir.
	Vivid Green (Parlak Yeşil)	Resim yeşilimsi tonda kaydedilir.
	Vivid Blue (Parlak Mavi)	Resim mavimsi tonda kaydedilir.

## AYAR MENÜSÜNÜN KULLANILMASI

Ayarlar menüsüne Kayıt veya Oynatma menüsünden erişebilirsiniz. Ayarlar menüsü, genel fotoğraf makinesi ayarlarını yapılandırmanıza olanak tanır. Geçerli moda bağlı olarak alt menü seçenekleri değişebilir. Kullanılamayanlar gösterilmez.

### Ayarlar Menüsüne Gitmek İçin:

1. »  « > »  « > »  « öğelerine dokunun.
2. Menü seçeneklerin sonraki/önceki sayfasına gitmek için »▲« veya »▼« öğesine dokunun.
3. Alt menü ayarlarını değiştirmek için bir alt menü seçeneğine dokunun.
4. Alt menüden çıkmak için »  « simgesine dokunun



### Bellek Kitinin Ayarlanması

Dahili belleğin veya bellek kartının içeriğini yönetmek için bu fonksiyonu kullanın.

Kullanılabilir ayarlar şunlardır:

- Biçim: Kullanılan belleği formatlamak için seçin.
- Karta Kopyala: Dahili bellekte kayıtlı tüm dosyaları bellek kartına kopyalamak için seçin.



### Not:

- Bellek kartı yuvasına bellek kartı takılmışsa, fotoğraf makinesi tüm dosyaları otomatik olarak bellek kartına kaydeder.
- Bellek kartı yoksa veya dahili bellek boşsa Karta Kopyala fonksiyonu etkin değildir.

### Otomatik Gözden Geçirmenin Ayarlanması

Otomatik Gözden Geçirme fonksiyonu, çektikten hemen sonra çektiğiniz resmi görüntülemenize olanak tanır.

Kullanılabilir ayarlar şunlardır: Kapalı, 1 saniye, 2 saniye, 3 saniye ve 5 saniye.

### Otomatik Gözden Geçirmeyi Ayarlamak İçin

1. Ayarlar menüsünden Otomatik Gözet öğesine dokunun.
2. İstenen ayarları uygulamak için dokunun.

Bu fonksiyon video kamera modunda kullanılamaz.



## AYAR MENÜSÜNÜN KULLANILMASI

### Dijital Yakınlaştırmanın Ayarlanması



Bu özellik fotoğraf makinenizin dijital yakınlaştırma modunu kumanda eder.

Fotoğraf makineniz önce optik yakınlaştırmayı kullanarak resmi büyütür. Yakınlaştırma ölçeği 3x'i aştığında fotoğraf makinesi dijital yakınlaştırmayı kullanır.

### Dijital Yakınlaştırmayı Ayarlamak İçin

1. Ayarlar menüsünden Digital Zoom (Dijital Yakınlaştırma) öğesine dokunun.
2. İstenen ayarları uygulamak için dokunun.

Aşağıdaki tablo, mevcut Dijital Yakınlaştırma ayarlarını gösterir.

Simge	Öge	Açıklama
	Anlık Zoom	Resmi dijital olarak hemen hiç bir bozulma olmadan büyütür.
	Standart Zoom	Tüm resim boylarını maksimum 12x büyütür, ama resim kalitesi bozulur.
	Kapalı	Sadece optik yakınlaştırmayı kullanır.

### Not:

Maksimum Akıllı yakınlaştırma ölçeği, resim türüne ve çözünürlüğüne bağlı olarak değişir.

### Sistem Sesinin Ayarlanması

Bir düğmeye basıldığında veya dokunulduğunda sesi etkinleştirmek/kapatmak için Ses menüsü fonksiyonunu kullanın. Kullanılabilir ayarlar şunlardır: Açık, Kapalı.

1. Ayarlar menüsünden Sistem Sesi öğesini seçin.
2. İstenen ayarları uygulamak için dokunun.



### Ses Düzeyinin Ayarlanması

Fotoğraf makinesinin çıkarttığı sesi kontrol etmek için Ses fonksiyonunu kullanın. Kullanılabilir ayarlar şunlardır: Ses 0 (Kapalı), Ses 1, Ses 2, Ses 3, Ses 4, Ses 5.

1. Ayarlar menüsünden Ses Seviyesi öğesini seçin.
2. İstenen ayarları uygulamak için dokunun.

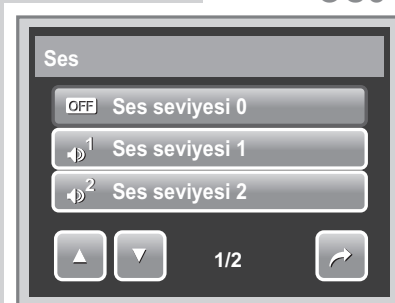

## AYAR MENÜSÜNÜN KULLANILMASI

### LCD Parlaklığının Ayarlanması

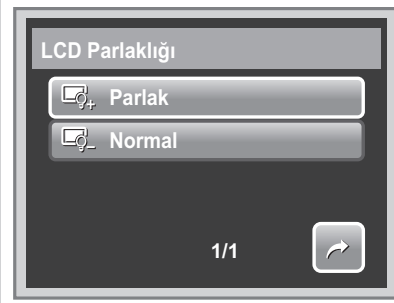

LCD parlaklığını kontrol etmek için LCD Parlaklık fonksiyonunu kullanın. Kullanılabilir ayarlar şunlardır:

- »« Parlak: LCD parlaklığını artırır.
- »« Normal: Normal LCD parlaklığı.

### Güç Tasarrufunun Ayarlanması



Güç Tasarrufu fonksiyonu, fotoğraf makinesinin güç tasarrufu yapmak üzere otomatik olarak uyku moduna geçeceği süreyi ayarlamanıza olanak tanır. Bir dakikalık uyku modundan sonra fotoğraf makinesi gücü kapatır. Kullanılabilir ayarlar şunlardır: 1 dakika, 3 dakika ve 5 dakika

Bu fonksiyon aşağıdaki durumlarda kullanılamaz:

- Bir film veya ses dosyasını kaydederken
- Bir slayt gösterisi/film/ ses dosyasını oynatırken
- USB konektörü kullanırken.

### Tarih ve Saatin Ayarlanması



Fotoğraf makinenizin tarih ve saatini ayarlamak için Tarih ve Saat fonksiyonunu kullanın. Bu fonksiyon çekilen resimlere tarih etiketi eklemede kullanışlıdır. Fotoğraf makineniz 24 saatlik formatı kullanır.

1. Tarih ve saat değerini ayarlamak için »▲« veya »▼« ögesine dokunun.
2. Değişiklikleri uygulamak için SET (AYAR) seçeneğine dokunun.

### TV Çıkışının Ayarlanması

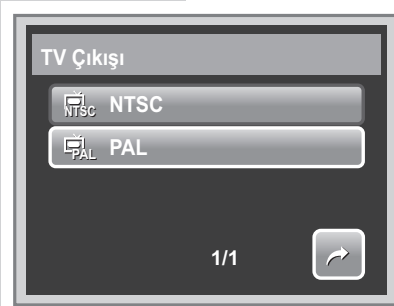

Farklı bölgesel ayarları kullanabilmek için video çıkış sinyalini ayarlamak üzere TV çıkışı fonksiyonunu kullanın. TV çıkış doğru ayarlanmazsa resim televizyonda düzgün şekilde görüntülenmeyebilir.

Kullanılabilir ayarlar şunlardır:

- »« NTSC. Japonya, ABD, Kanada, Tayvan ve başka ülkelerde geçerlidir.
- »« PAL. Avrupa, Asya (Tayvan hariç), Okyanusya ve diğer ülkelerde geçerlidir.

## AYAR MENÜSÜNÜN KULLANILMASI

### Kısa Yol Tuşunun Ayarlanması

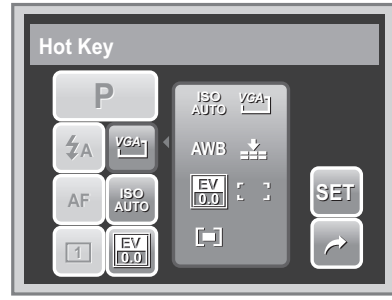
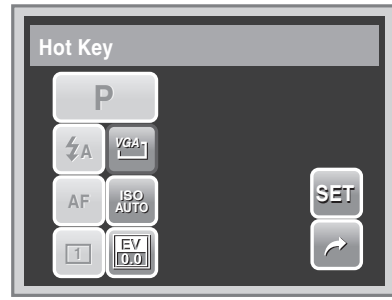

Kısa Yol fonksiyonu, sadece enstantane modda mevcuttur. Bu fonksiyon Enstantane Mod Hızlı Ayar Çubuğunda üç kısa yol simgesi tanımlamanıza olanak tanır.

1. Ayarlar menüsünden Hot Key (Kısa Yol Tuşu) öğesine dokununuz. Kısa yol tuşu arayüzü görünür.
2. Değiştirmek üzere Hızlı Ayar Çubuğundaki bir simgeye dokununuz. Seçenekler açılır.
3. İstenen alt menüye dokununuz.
4. Diğer simgeleri değiştirmek için 2-3 adımlarını tekrarlayınız.
5. Değişiklikleri kaydedip uygulamak için SET (AYAR) seçeneğine dokununuz.

### Başlangıç Görüntüsünün Ayarlanması

Başlangıç Görüntüsü fonksiyonu, fotoğraf makinenizi açtığınızda görüntülenecek başlangıç resmini ayarlamanıza olanak tanır.

1. Ayarlar menüsünden Startup Image Giriş Resmi öğesine dokununuz. Mod seçenekleri görünür.
2. Seçeneği seçmek için dokununuz:
  - Kapalı: Başlangıç görüntüsünü devreden çıkarır.
  - Sistem: Fotoğraf makinesi varsayılan görüntüsünü kullanır.
  - Resmim: Bellek kartındaki resimlerden resim seçer. Küçük resimleri görüntülemek ve resmi seçmek için bu seçeneğe dokununuz.
3. Değişiklikleri uygulamak için SET (AYAR) seçeneğine dokununuz.

### Sıfırlama

Sıfırlama fonksiyonu fotoğraf makinesini ilk varsayılan ayarlarına sıfırlamak ve resim/video/ses kayıtlarını kaydederken dosya numaralandırmasını sıfırlamak için kullanılır.

## AYAR MENÜSÜNÜN KULLANILMASI



### Sıfırlamak İçin

1. Ayarlar menüsünden Sıfırla öğesini seçin.
2. Seçeneğe dokunun:
  - Dosya No Sıfırla: Dosya numaralandırmasını sıfırlamak için dokununuz. Fotoğraf makinenizin klasör ve dosya yapısını anlamak için "Klasör ve Dosya Adları Hakkında" başlıklı konuya bakın.
  - Sıfırla: Fotoğraf makinesini ilk varsayılan ayarlarına sıfırlamak için dokununuz.
3. Bir onay mesajı görünür. Sıfırlamak için Evet seçeneğine dokununuz. Alt menüden çıkmak için Hayır simgesine dokununuz.

### Dilin Ayarlanması

Dil fonksiyonu ekran görüntüsü OSD menü dilini seçmenize olanak tanır.

1. Ayarlar menüsünden Dil öğesine dokununuz.
2. İstenen dili uygulamak için dokununuz.



## BAĞLANTILARIN YAPILMASI

Fotoğraf makinenizi aşağıdakilere bağlayabilirsiniz:

- TV
- Bilgisayar
- Yazıcı

### Fotoğraf Makinesinin Televizyona Bağlanması

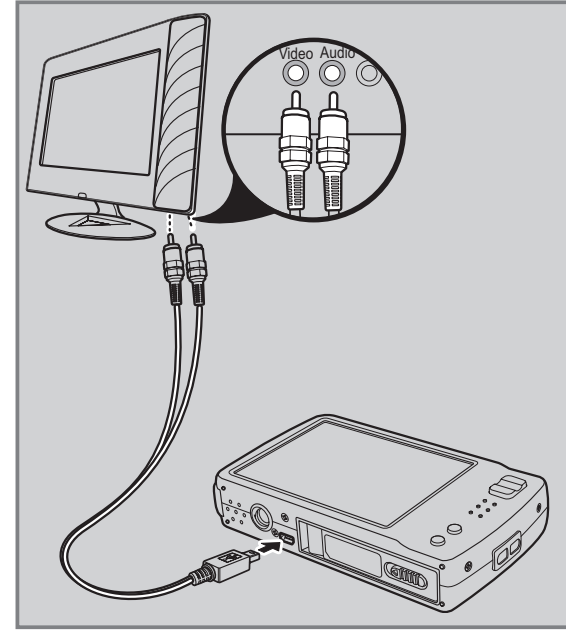

Fotoğraf makinenizi televizyona bağlamak için

1. Fotoğraf makinesini açın.
2. TV çıkışını televizyonun video çıkış formatına uyacak şekilde ayarlayın. "TV Çıkışının Ayarlanması" başlıklı konuya bakın.
3. USB/3 fonksiyonlu kabloyu fotoğraf makinesinin tabanındaki USB bağlantısına bağlayın.
4. Kablonun diğer ucunu televizyonun AV giriş soketine bağlayın.
5. LCD ekran kararır ve tüm resimlerle video klipleri televizyonda görüntülenir.

### Fotoğrafları Görüntülemek İçin

- Fotoğraflar arasında dolaşmak için »  « ögesini kullanın. Önceki fotoğrafa gitmek için T düğmesine ve sonraki fotoğrafa gitmek için W düğmesine basın.
- Slayt gösterisi için başlatmak ve durdurmak üzere Playback (Oynatma) düğmesine basın.
- Televizyon ekranında fonksiyon tuşlarını görüntülemek/gizlemek için Display (Ekran) düğmesine basın.

## BAĞLANTILARIN YAPILMASI

### Fotoğraf Makinesinin Bilgisayara Bağlanması

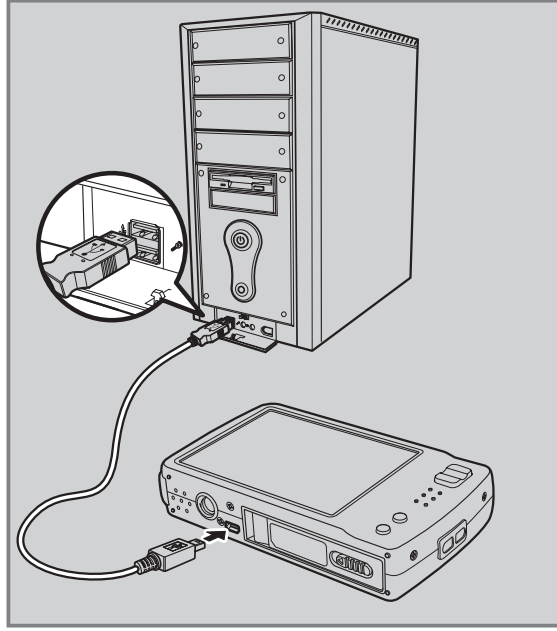

Fotoğraflarınızı, videolarınızı ve ses dosyalarınızı bilgisayarınıza aktarabilirsiniz.

1. USB kablosunu kullanarak fotoğraf makinesini bilgisayara bağlayın.
2. Fotoğraf makinesini açın.
3. Bilgisayar bağlantıyı algılar. Fotoğraf makinesinin dahili belleği ve bellek kartı, dosya yöneticisinde çıkartılabilir sürücüler olarak görünür. LCD ekranda hiçbir resim görüntülenmez.

#### Not:

Fotoğraf makinenizin bellek kartı içeriğine erişmek için bir kart okuyucusu da kullanabilirsiniz.

### Fotoğraf Makinesinin Yazıcıya Bağlanması

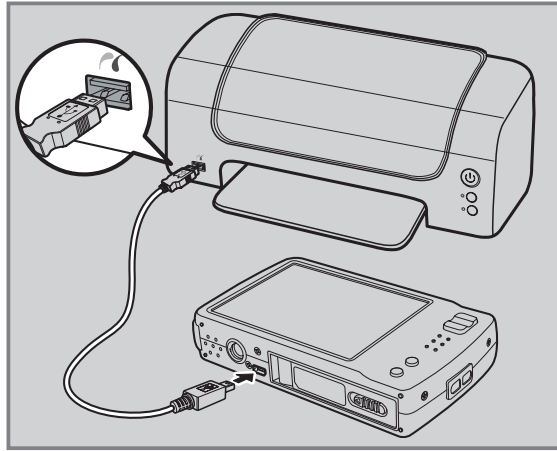

PictBridge uyumlu bir yazıcı kullanarak fotoğraflarınızı doğrudan yazdırabilirsiniz. PictBridge fotoğraf makinenizi bilgisayara bağlamadan çektiğiniz resimleri yazdırmanıza olanak tanır. Resimleri doğrudan PictBridge uyumlu bir yazıcıyla yazdırın.

1. Fotoğraf makinesini açın.
2. USB kablosunu kullanarak fotoğraf makinesini yazıcıya bağlayın.
3. Fotoğraf makinesi bağlantıyı algılar ve USB moduna geçer. Printer (Yazıcı) seçeneğine dokununuz.



4. Yazdırma ayarlarını seçip fotoğrafların yazımını onaylayın.

## BAĞLANTILARIN YAPILMASI

### PictBridge Menüsünün Ayarlanması

Yazdırılan fotoğrafların kaliteli olmasını sağlamak için yazdırma ayarlarını yapmak üzere PictBridge menüsünü açın.

PictBridge menüsüne erişmek için fotoğrafları yazdırmadan önce onay seçiminden Setup (Kurulum) ögesine dokununuz.

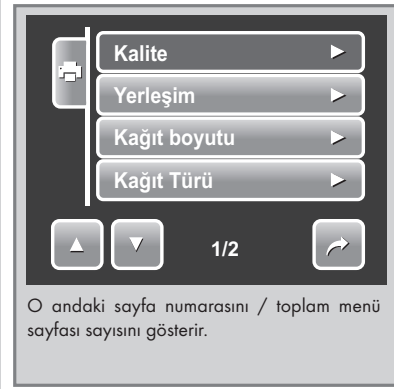

Aşağıdaki tablo, PictBridge alt menü seçeneklerini ve kullanılabilir ayarlarını gösterir.

Alt menü	Kullanılabilir Ayarlar
Kalite	Varsayılan, Hassas, Normal, Taslak
Yerleşim	Varsayılan, 2, 4, 6, 12, Tam
Kağıt Boyutu	Varsayılan, Kartpostal, Mektup, A4, 4"x 6"
Kağıt Türü	Varsayılan, Düz, Fotoğraf, Hızlı Fotoğraf
Tarih Etiketi	Varsayılan, Açık, Kapalı
Dosya adı	Varsayılan, Açık, Kapalı

## KLASÖR VE DOSYA ADLARI HAKKINDA \_\_\_\_\_

Dijital fotoğraf makineniz çekilen resimleri, videoları ve ses dosyalarını düzenlemek üzere dahili belleğinde veya bellek kartlarında belirli klasör dizinleri yaratır.

### Klasör Yapısı

Fotoğraf makineniz üç dizin adı oluşturur:

- DICAM. Müzayede veya YouTube modunu kullanarak kaydedilenler hariç çekilen tüm resimler, videolar ve ses dosyaları bu klasöre kaydedilir.
- \_AUCT. Müzayede modu kullanılarak çekilen resimler bu klasöre kaydedilir.
- UTUBE. YouTube modunu kullanarak çekilen videolar bu klasöre kaydedilir.
- Klasör isimleri 100 ila 999 arasında 3 haneli bir sayı ile başlar ve "DICAM", "\_AUCT" veya "UTUBE" olarak devam eder. Her bir klasör 9999 dosya alır. Yeni dosyalar kaydedilmişse sıralamaya göre isimlendirilen yeni bir klasör otomatik olarak yaratılır.



### Dosya Adlandırma

Dosya adları "DSCI" ile başlar ve sırayla artan 4 haneli bir rakamla devam eder. Dosya numaralama yeni bir klasör yaratıldığında 0001'den başlar.

En yüksek klasör numarası 999 ise ve en yüksek dosya numarası 9999'u geçerse, fotoğraf makinesinde "Folder cannot be created" (Klasör yaratılamıyor) uyarı mesajı gösterilir. Bu görüldüğü zaman, aşağıdakilerden birini deneyin:

- Dosya numarasını sıfırlayın. "Sıfırlama" konusuna bakın.
- Yeni bir bellek kartı takın.

### Dikkat:

Bilgisayarınızı kullanarak bellek kartı içindeki klasör ve dosya adlarını değiştirmeyin. Aksi takdirde, fotoğraf makinesi kullanılarak veriler oynatılamaz.

## SORUN GİDERME

Sorun	Sebeup ve/veya İşlem
Fotoğraf makinesi açılmıyor.	Piller bitmiş olabilir. Pilleri şarj edin veya değiştirin.
Fotoğraf makinesi otomatik olarak kapanıyor.	Fotoğraf makinesini açmak için Güç düğmesi dışında herhangi bir düğmeye basın.
LCD kararıyor.	LCD'yi açmak için Güç düğmesi dışında herhangi bir düğmeye basın.
LCD'de boş pil simgesi görünüyor, ardından fotoğraf makinesi kapanıyor.	Piller bitmiştir, lütfen değiştirin veya şarj edin.
LCD ekran "No image" (Resim yok) gösteriyor.	Bellek kartındaki resim dosyası. Resim dosyası formatı desteklenmiyor olabilir.
LCD ekran "Not available for this file" (Bu dosya için mevcut değil) gösteriyor.	Fonksiyon sadece belirli dosya türleri için geçerlidir. Dosya formatı desteklenmemektedir.
LCD ekran "Memory full" (Bellek dolu) gösteriyor.	Bellek kartı doludur. Bellek kartını yenisiyle değiştirin veya gereksiz resimleri silin.
LCD ekran "File locked" (Dosya kilitli) gösteriyor.	Dosya kilitlidir. Dosyanın kilidini açın. "Dosyaların Koruması/Korumanın Kaldırılması" konusuna bakın.
LCD ekran "Card locked" (Kart kilitli) gösteriyor.	Bellek kartı korumalıdır. Kartı çıkartın ve yazma koruma anahtarını açık konuma kaydırın.
LCD ekran "Format error" (Format hatası) gösteriyor.	Bellek kartı korumalıdır. Kartı çıkartın ve yazma koruma anahtarını açık konuma kaydırın.
LCD ekran "Copy error" (Kopyalama hatası) gösteriyor.	Bellek kartı korumalıdır. Kartı çıkartın ve yazma koruma anahtarını açık konuma kaydırın. Bellek kartı doludur. Kartı değiştirin veya gereksiz dosyaları silin.
TV ekranında görüntü yok	Yanlış TV çıkış tipi seçilmiştir. Televizyon sisteminize uygun doğru YV çıkış tipini seçin.

## ÖZELLİKLER

Sensör	10 Mega Piksel CCD, Boyut: 1/2,3
Mercek	Odak Uzunluğu: f = 6.3 -18.9 mm, 3X optic yakınlaştırma, 5x dijital yakınlaştırma
LCD Ekranı	3,0 inç renkli LTPS LCD
Odak Aralığı	Normal: 0,4m - Sonsuz (Tam yakınlaşma adımı) Makro: 0,1 m - 0,6m (Sadece genişte)
Diyafram	F = 3,1 -5,6
Deklanşör	Otomatik: 1-1/2000 sn. Gece: 15-1/2000 sn. Havai fişek: 2 saniye
Dosya Formatı	Hareketsiz Görüntü: EXIF 2,2 uyumlu format (JPEG sıkıştırma) Video: AVI (MJPEG) Ses: WAV
Çözünürlük	Resim: 10M (3648 X 2736), 3:2 (3648 X 2432), 8M (3264 X2448), 5M (2592 X 1944), 3M (2048 X 1536), HD 16:9 (1920 X 1080), VGA (640 X 480)
Sahne Modu	Otomatik, Program, Portre, Manzara, Günbatımı, Arka aydınlatma, Gülümseme Algılama, Çocuklar, Gece Sahnesi, Havai Fişek, Kar, Spor, Parti, Mum Işığı, Gece Portresi, Yumuşak Cilt, Yavaş Akan Su, Yiyecek, Bina, Metin, Müzayedede, Film, Ses Kaydı
Hassaslık	Otomatik, 100, 200, 400, 800, 1600, 3200 (sadece 3M veya altı)
Beyaz Dengesi	Manuel (Manuel seçimde 5 mod: Günışığı, Bulutlu, Ampul - Sarı ışık, Flüoresan, Özel)
Pozlama Kontrolü	-2EV ila + 2EV (1/3EV adım)
Ölçüm	Çoklu, Nokta, Merkez ağırlıklı
Sürüş Modu	10 saniye, 2 saniye, Hızlı, Seri Çekim, AEB
Flaş	Otomatik, Kırmızı Göz Azaltma, Yavaş Senkron, Flaş Açık, Flaş Kapalı
Fotoğraf Düzenleme	Siyah-Beyaz, Sepya, Negatif, Mozaik, Canlı Kırmızı, Canlı Yeşil, Canlı Mavi
Saklama	32MB dahili bellek, yığın depolama için gerçek boyut 10MB SD (maksimum boyut 4GB) SDHC (maksimum boyut 16GB)
TV sistemi	NTSC, PAL
Pil	Lityum iyon pil
Çalışma Sıcaklığı	0° C - 40° C
Çalışma Nemi	%0 - %90
Mikrofon	Dahili
Hoparlör	Dahili
Boyutlar	Normal boyut 98 X 59 X 22 mm
Ağırlık	125g

<b>3-4</b>	<b>PREFACE</b>
3	About this Manual
4	Safety and Handling Precautions
<b>5-9</b>	<b>INTRODUCTION</b>
5	System Requirements
5	Main Features
6	Package Contents
6	Camera Views
8	Camera Buttons
8	Notifications
9	Operation Sound
9	Camera Memory
<b>10-13</b>	<b>GETTING STARTED</b>
10	Attaching the Wrist Strap
10	Inserting the Battery
11	Inserting an SD/SDHC Memory Card
11	Charging the Battery
12	Turning the Power On and Off
12	Initial Settings
12	Modes
13	Switching between Record Mode and Playback Mode
13	Selecting the Record Mode Options
<b>14-19</b>	<b>USING THE LCD SCREEN</b>
14	LCD Screen Layout
16	Changing the LCD Screen Display
17	Using Quick-Set Bar
<b>20-35</b>	<b>RECORDING PHOTOS, VIDEOS AND VOICES</b>
20	Taking Photos
20	Using the Stabilizer
20	Setting Zoom Control
21	Setting Scene Mode
23	Setting Flash
24	Setting Snapshot Menu
30	Recording Movies
32	Recording Voices
<b>33-44</b>	<b>PLAYBACK</b>
33	Playback Mode
33	Viewing Slideshow
33	Viewing in Drag & Play Mode
34	Viewing Thumbnails

34	Zooming Images
34	Trimming an Image
35	Playing Movies
35	Playing Voice Recording
35	Playing Voice Memo
36	Using My Drawing
37	Adding a Memo Dialog to an Image
37	Rotating Images
38	Adding Photo Frame
38	Setting Z-Lighting
39	Setting DPOF
40	Protecting/Unprotecting Files
41	Deleting Files
42	Setting Playback Menu

## **45-49 USING THE SETTING MENU**

45	Setting Memory Kit
45	Setting Auto Review
46	Setting Digital Zoom
46	Setting System Sound
46	Setting Volume
47	Setting LCD Brightness
47	Setting Power Save
47	Setting Date & Time
47	Setting TV Out
48	Setting Hot Key
48	Setting Startup Image
49	Resetting
49	Setting Language

## **50-51 MAKING CONNECTIONS**

50	Connecting the Camera to a TV
50	Connecting the Camera a PC
51	Connecting the Camera to a Printer

## **52 ABOUT FOLDER AND FILE NAMES**

52	Folder Structure
52	File Naming

## **53 TROUBLESHOOTING**

## **54 SPECIFICATIONS**

## **55 OSD LANGUAGE LIST**

# PREFACE

---

## About this Manual

This manual is designed to assist you in using your new digital camera.

## Copyright

This manual contains proprietary information protected by copyright. All rights are reserved. No part of this manual may be reproduced by any mechanical, electronic or other means, in any form, without prior written permission of the manufacturer. © Copyright 2008

## Federal Communications Commission (FCC) Compliance

This equipment has been tested and found to comply with the limits for a Class B digital device, pursuant to Part 15 of the FCC Rules. These limits are designed to provide reasonable protection against harmful interference in a residential installation. This equipment generates, uses, and can radiate radio frequency energy and, if not installed and used in accordance with the instructions, may cause harmful interference to radio communications. However, there is no guarantee that interference will not occur in a particular installation. If this equipment does cause harmful interference to radio or television reception, which can be determined by turning the equipment off and on, the user is encouraged to try to correct the interference by one or more of the following measures:

- Reorient or relocate the receiving antenna.
- Increase the distance between the equipment and the receiver.
- Connect the equipment to an outlet on a circuit different from that to which the receiver is connected.
- Consult the dealer or an experienced radio/TV technician for help.

## Warning:

A shielded-type power cord is required in order to meet FCC emission limits and to prevent interference to radio and television reception. Use only shielded cable to connect I/O devices to this equipment. Any changes or modifications not expressly approved by the manufacturer may void your warranty and service agreement.

## Declaration of Conformity

This device complies with Part 15 of the FCC rules. Operation is subject to the following conditions:

- This device may not cause harmful interference.
- This device must accept any interference received, including inter-

## PREFACE

---

ference that may cause undesired operation.

### Trademark Recognition

Windows 98/2000/ME/XP are registered trademarks of Microsoft Corporation in the United States and/or other countries. Windows is an abbreviated term referring to the Microsoft Windows Operation System. All other companies or product names are trademarks or registered trademarks of their respective companies.

## Safety and Handling Precautions

### Camera Information

- Do not take apart or attempt to service the camera yourself.
- Do not expose the camera to moisture, or extreme temperatures.
- Allow the camera to warm up when moving from cold to warm temperatures.
- Do not touch the camera lens.
- Do not expose the lens to direct sunlight for extended periods.
- Do not use abrasive chemicals, cleaning solvents or strong detergents to clean the product. Wipe the product with a slightly damp soft cloth.

### Battery Information

- Turn off the camera before installing or removing the battery.
- Use only the provided batteries or type of battery and charger that came with your camera. Using other types of battery or charger may damage the equipment and invalidate the warranty.
- When using Li-ion battery in this product, ensure that they are inserted correctly. Inserting the battery upside down can cause damage to the product and possibly cause an explosion.
- When the camera is used for an extended period of time, it is normal for the camera body to feel warm.
- Download all pictures and remove the battery from the camera if you are going to store the camera for a long period of time.

# INTRODUCTION

---

This manual provides step-by-step instructions on how to use your camera, and is intended for your reference only.

## System Requirements

In order to get the most out of your camera, your computer must meet the following system requirements:

### For Windows:

- Windows 98/98SE/2000/XP/ME/Vista
- Processor: Pentium II 450MHz or above
- Memory: 512MB or above
- HDD space: 200 MB or above
- 1024 x 768 pixels, 16 bit color display monitor
- Microsoft DirectX 9.0C
- USB port and CD-ROM drive

### For Macintosh:

- Power Mac G3 or later
- Mac OS 10.0-10.4
- Memory: 64MB or above
- HDD space: 110MB or above
- USB port and CD-ROM drive Mplayer

## Main Features

- 3 inch color touch screen LCD monitor
- 10 mega pixels resolution
- 1/2,3 inch CCD image sensor
- Smile Detection
- Face Detection & Tracking
- Red Eye Removal
- Anti Shake, Digital Stabilizer
- Movie Recording (MJPEG)
- Up to 3x optical zoom and 5x digital zoom
- 32MB internal flash memory with optional external SD/SDHC card
- Supports up to 4GB of SD card, and up to 16GB of SDHC card
- Metal alloy foreign body, Sleek metallic finish
- Easy-to-use butt on interface
- DCF, DPOF, PictBridge compatibility
- Slideshow feature to review your pictures and movies
- A/V output to view your pictures and movies on your TV
- USB port to transfer photos and movies to your PC

# INTRODUCTION

## Package Contents

Please check the contents of your camera package. It should contain:

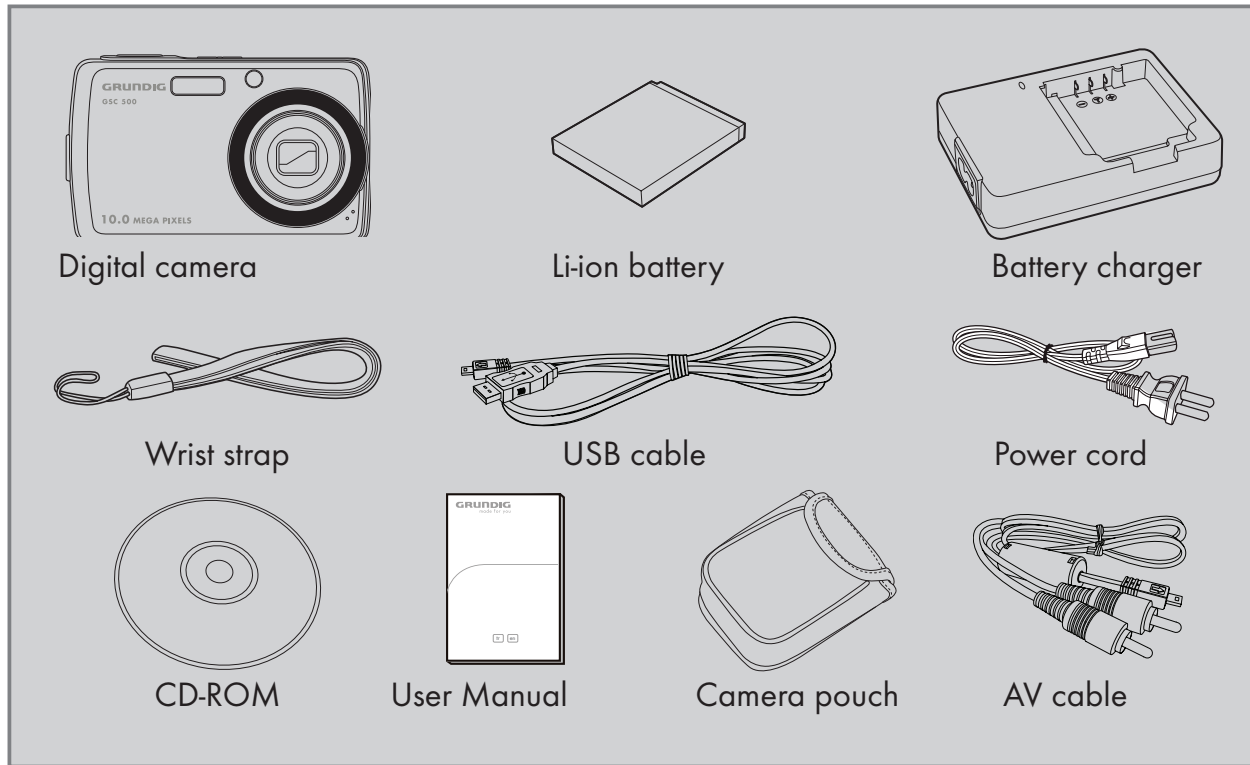

## Camera Views

### Front View

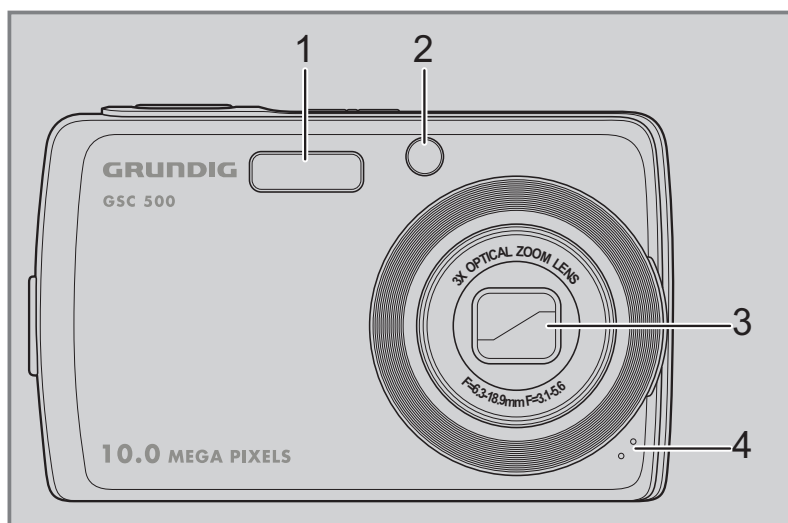

# INTRODUCTION

## Back View

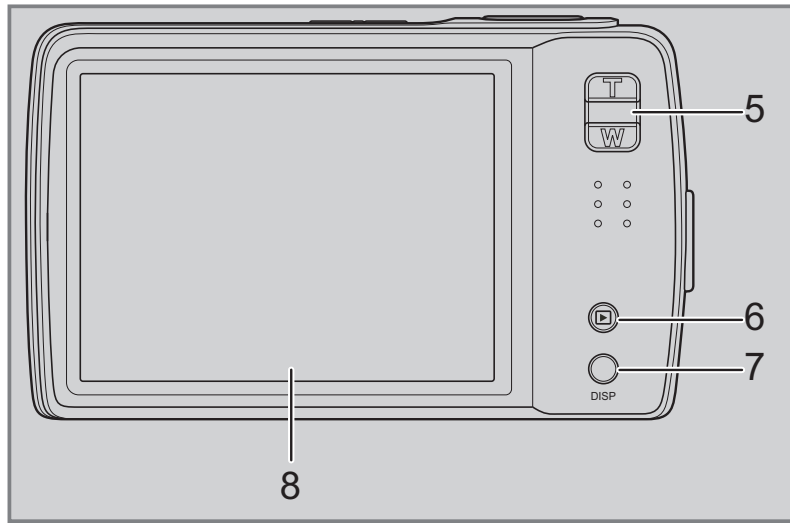

- 5. Zoom buttons
- 6. Play button
- 7. Display button
- 8. LCD screen

## Top View

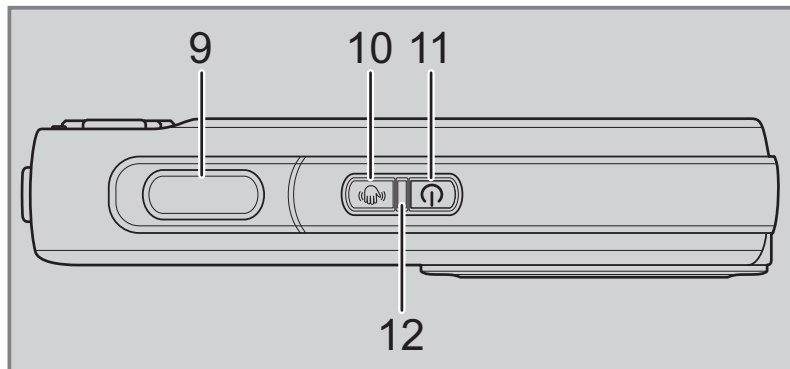

- 9. Shutter button
- 10. Stabilizer button
- 11. Power button
- 12. LED indicator

## Bottom View

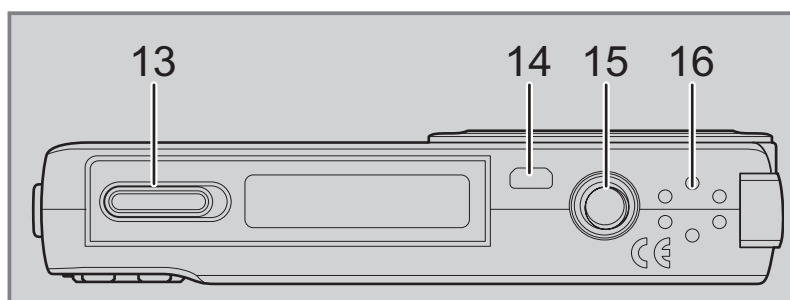

- 13. Battery/ SD card compartment
- 14. USB / TV Out
- 15. Tripod screw hole
- 16. Speaker

## Left View

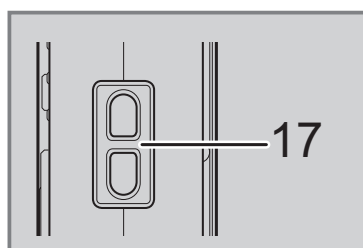

- 17. Strap ring

# INTRODUCTION

## Camera Buttons

Your camera is equipped with different buttons for ease of use.

Button	Description
Power	Press to turn on/off the power.
Stabilizer	The stabilizer sets the optimal ISO value according to light levels to compensate for camera shake Press to set stabilizer on/off.
Shutter	Press to capture an image or start/stop recording video or audio clip.
Playback	If the camera is turned off, press and hold for 3 seconds to turn on camera in Playback mode. If the camera is turned on, press to toggle camera to Playback or Recordmode.
Zoom	Press the zoom buttons to change zoom focus.
Display (DISP)	Press to change LCD screen display to show OSD icons and guide lines.

## Notifications

Your camera gives feedback to users in two ways:

- LED Indicators
- Operation Sound

### Led Indicators

Your camera is equipped with 2 LED indicators:

- Operation Lamp, located on top of your camera. See "Top View" on page 7 to locate the Operation Lamp, and
- Self-timer Lamp, located in the front of the camera. See "Front View" on page 6 to locate the Self-timer Lamp.

LED	LED Status	Camera Status
Operation Lamp	Off	Power Off.
	Green (steady)	Power On. Ready to take pictures / record / playback. copying images data transfer is in progress.
	Green (fast blinking)	Camera busy or deleting / recording Playing slideshow
	Green (slow blinking)	Recording voice or movie.
	Amber (steady)	Power saving (sleep mode).
	Amber (very fast blinking)	In Record mode, flash is charging or AF error. In Playback mode, self-timer countdown error.
	Amber (fast blinking)	Battery low or card error.
	Amber (slow blinking)	Error message: card locked, file / folder error, no memory card, copy / format error.
Self-timer LED	Off	Self-timer off.
	Red (fast blinking)	Self-timer countdown is set between 3 to 10 seconds.
	Red (slow blinking)	Self timer countdown is set between 0 to 3seconds.

# INTRODUCTION

## Operation Sound

Your camera is equipped with a speaker for operation sound.

Buzzer	Camera Status
One beep	Denotes the start of an operation like recording and printing. Also beeps when using menu and set properties.
Two beeps	Denotes completion of an operation.
Three beeps	Denotes low battery and other warning and error message like memory full and card error.
Continuous beep	Beeps every second for countdown if self-timer is set between 3 to 10 seconds. Beeps every half second if self-timer is set between 0 to 3 seconds. Beep goes off after the countdown.
Shutter sound	The shutter is pressed to record an image.

A startup sound can be set when you power on your camera in the sound setting menu. See "Setting System Sound" on page 54.

## Camera Memory

### Internal Memory

Your camera is equipped with 32MB of internal memory. Users can store images up to 10MB. If there is no memory card inserted in the memory card slot, all images, videos and audio clips recorded are automatically stored in the internal memory.

### External Storage

Your camera supports SD cards of up to 4GB in size. It also supports SDHC cards with a maximum capacity of 16GB. If there is a storage card inserted in the memory slot, the camera automatically saves all images, videos and audio clips in the external storage card.

## GETTING STARTED

### Attaching the Wrist Strap

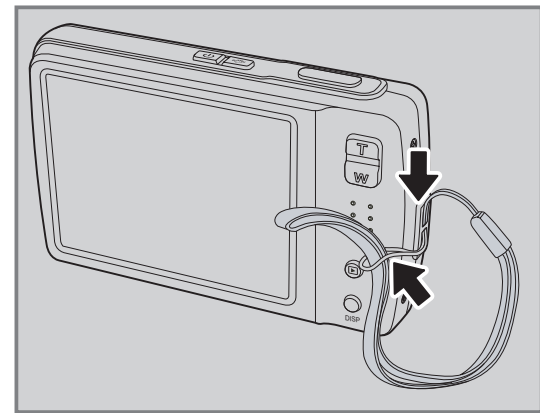

Follow these instructions to attach the wrist strap to your camera to facilitate easy carrying:

1. Insert the short loop of the strap in the strap ring.
2. Thread the larger loop of the strap through the short loop and pull tight to attach the strap to the camera.

### Inserting the Battery

Follow these instructions to insert the Li-ion battery into the battery compartment. Please read "Battery Information" on page v before inserting/removing batteries.

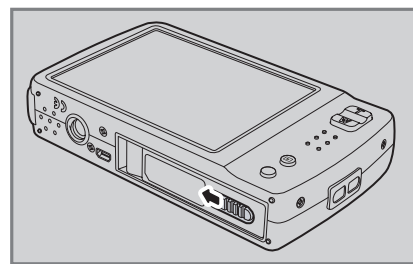

1. Make sure the power is off before inserting the batteries.

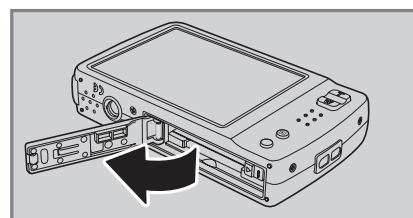

2. Open the battery compartment at the bottom of the camera.

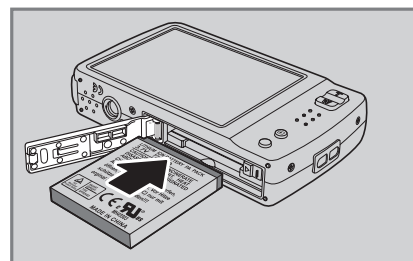

3. Insert the battery into the compartment with the terminal facing inside the camera and the battery indent next to the compartment door.

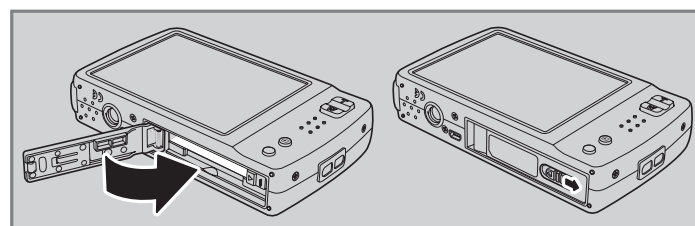

4. Close the battery compartment.

## GETTING STARTED

### Inserting an SD/SDHC Memory Card

Expand your camera's storage by using SD or SDHC memory cards. Your camera supports SD cards of up to 4GB and SDHC cards of up to 16GB in size. Follow these instructions to insert the SD/SDHC card.

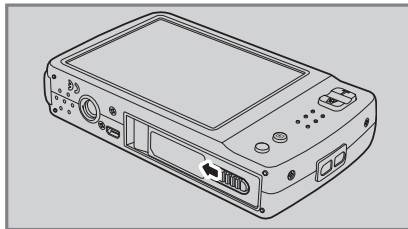

1. Open the battery compartment at the bottom of the camera.

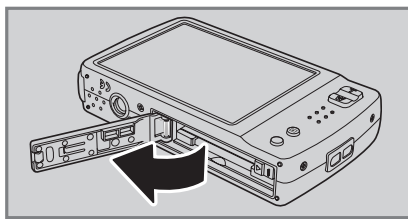

2. Insert the SD/SDHC card into the memory card slot with the metallic part facing the front side of the camera.

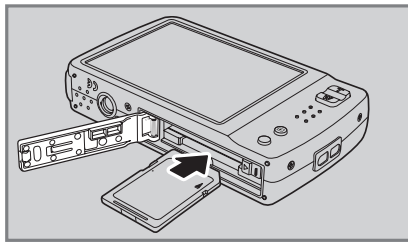

3. Push the SD/SDHC card into the memory slot until it clicks into place.

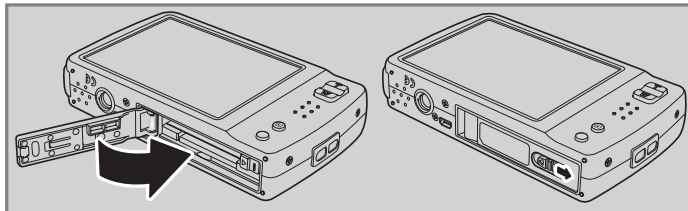

4. Close the battery compartment.

#### Note:

To remove the SD/SDHC card, gently push the card until it pops out. Pull out the card carefully.

### Charging the Battery

The battery that comes along with your package is not charged. You need to charge the battery before using the camera.

1. Insert the battery into the battery charger as shown.
2. Connect the power cord to the battery charger.
3. Plug the power cord to the main outlet.

The battery charging time is 2 hours.

The battery icon »  « on the LCD screen indicates the battery level. See "LCD Screen Layout" on page 14.

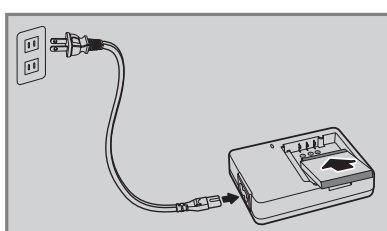

## GETTING STARTED

---

### Turning the Power On and Off

There are two ways to turn on the camera:

- Press and hold the Power button for 0.3 seconds. The start up image displays briefly and the startup sound plays if enabled. The zoom lens extends and the camera is turned on in Record mode.
- Press and hold the Playback button for 0.3 seconds. The camera is turned on in Playback mode. The zoom lens are not extended.

To turn off the camera, press the Power button.

See "Modes" on page 10 to know more about Record and Playback mode.

### Initial Settings

When you turn on your camera for the first time, you will be asked to do the initial settings of your camera.

When you turn the Power button on, the Language Menu is displayed on the LCD screen for you to setup the display language.

#### Setting the Language

1. Tap »▲«, »▼« to move through the selection.
2. Tap to select language.

#### Setting the Date & Time

1. Tap the screen to move through date and time.
2. Tap »▲« or »▼« to change the value of date and time.
3. Tap SET to apply.

Now, you are ready to start taking photos and videos.

#### Note:

- If the batteries are removed for more than 48 hours, the Date & Time me will have to be re-set.

### Modes

Your camera has two modes:

#### Record Mode

- Set to Record mode to capture images and record videos and audio clips.
  - Record mode can be further set to:
    - Snapshot mode. Use this mode to capture still images. Other scene modes can be selected in Snapshot mode.
    - Camcorder mode. Use this mode to record video.
    - Voice Recorder mode. Use this mode to record voice clips.
- See "Selecting the Record mode options" below.

## GETTING STARTED

---

### Playback Mode

- Set your camera to Playback mode to view and edit captured images and playback videos and audio clips. You can also attach voice memo to images in this mode.

When you turn on your camera using the Power button, you are automatically turned on Record mode.

### Switching between Record Mode and Playback Mode



In Record mode, press the Playback button to switch to Playback mode.

In Playback mode, press the Playback button to switch back to Record mode.

### Selecting the Record Mode Options

Maximize the quality and ease of use of your camera by using the different mode options. The mode options allow you to capture images with preset settings according to scene conditions.



1. Set the camera to Record mode.
2. Tap to »  « launch Quick-Set Bar.
3. Tap to launch Scene Mode submenu.
4. Tap to »  « select scene.
5. Tap to »  «close menu.

### Note

Scene mode icon may vary depending on the current mode. For more information, see "Setting Snapshot Menu" on page 24.

## USING THE LCD SCREEN

The high resolution 3" touch screen LCD screen shows all important information regarding camera settings as well as the visual image of your photo or video. The display on the LCD screen is called the On Screen Display or OSD.

### LCD Screen Layout

The following illustrations show the LCD screen layout and icon descriptions.

#### Record Mode Screen Layout

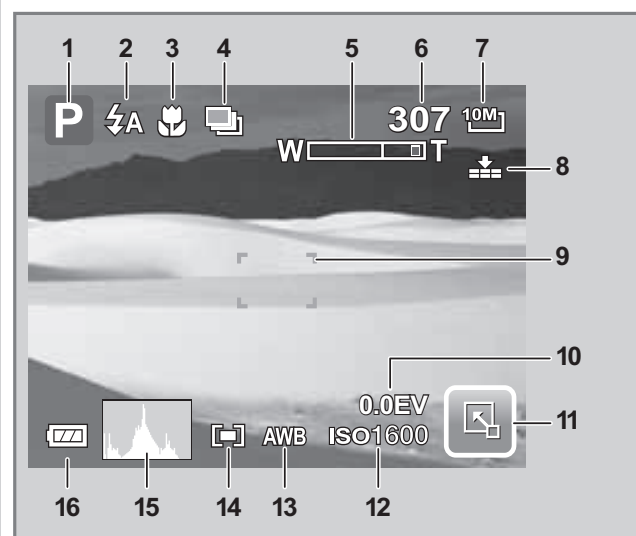

No.	Item	Description
1	Record Mode	Indicates the current record mode settings.
2	Flash	Indicates flash settings.
3	Focus Mode	Indicates focus mode settings.
4	Self-timer / Burst	Indicates drive mode settings.
5	Zoom indicator	Displays zoom.
6	Shots available	Indicates the remaining shots available.
7	Resolution	Displays resolution settings.
8	Quality	Displays quality settings.
9	Focus frame	Use to frame subject to capture.
10	Exposure	Displays exposure settings.
11	Quick-Set Bar	Tap to activate Quick-Set Bar.
12	ISO	Displays ISO settings.
13	White Balance	Displays white balance settings.
14	Metering	Displays metering settings.
15	Histogram	Graphic display of ISO settings.
16	Battery	Indicates battery level.

## USING THE LCD SCREEN

### Playback Mode Screen Layout

The Playback mode display varies depending on the type of image being viewed.

Playback mode display of still images:



No.	Item	Description
1	Battery	Indicates battery level.
2	File no. / Total no.	Indicates the file number over the total number of files in the memory.
3	Recording information	Displays recording information of the file.
4	Quick-Set Bar	Tap to activate Quick-Set Bar.
5	Next	Tap to display next file.
6	Slideshow	Tap to start slideshow.
7	Previous	Tap to display previous file.
8	Voice memo	Indicates voice memo is attached.
9	DPOF	Indicates the file is marked for printing.
10	Protect	Indicates the file is protected.

### Playback Mode of Videos:

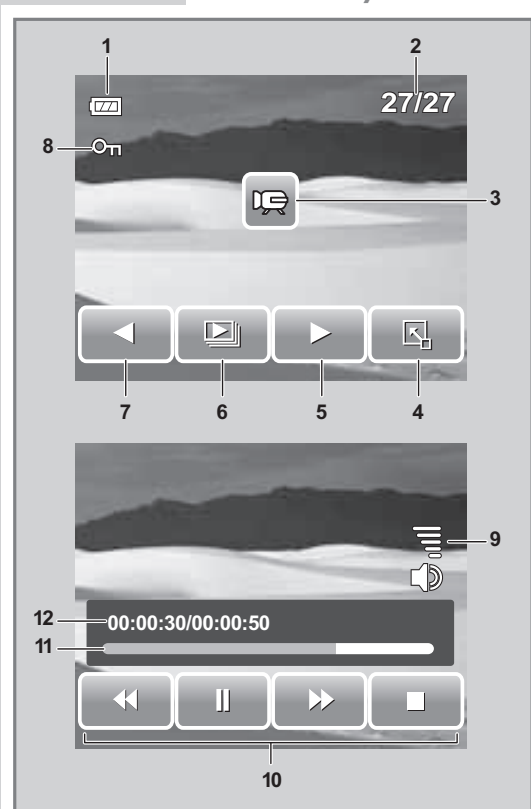

No.	Item	Description
1	Battery	Indicates the battery level.
2	File no. / Total no.	Indicates the file number over the total number of files in the storage card.
3	Movie clip	Indicates the file is a movie.
4	Quick-Set Bar	Tap to activate Quick-Set Bar.
5	Next	Tap to display next file.
6	Slideshow	Tap to activate slideshow.
7	Previous	Tap to display previous file.
8	Protect	Indicates the file is protected.
9	Volume	Adjusts and displays volume level.
10	Playback buttons	Tap buttons to play / pause / stop / fast forward / rewind movie.
11	Playing status	Displays playing status.
12	Played time	Indicates played time.

## USING THE LCD SCREEN

### Playback Mode of Audio Clips:

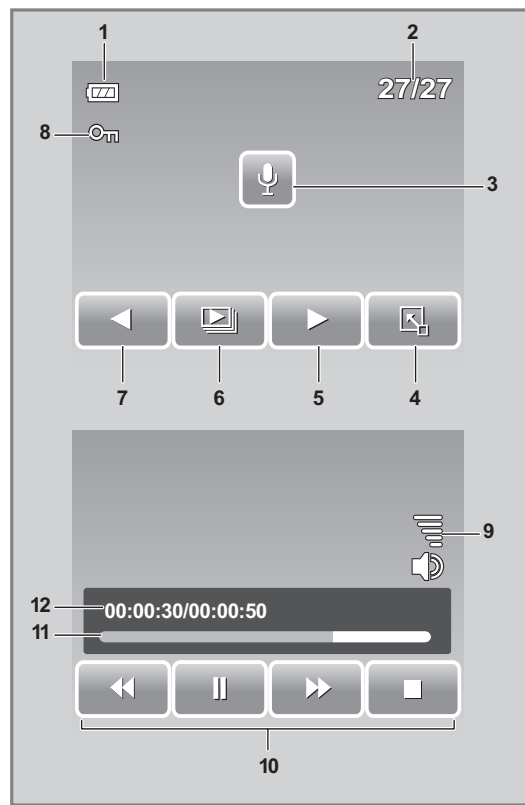

No.	Item	Description
1	Battery	Indicates the battery level.
2	File no. / Total no.	Indicates the file number over the total number of files in the storage card
3	Voice memo	Indicates the file is an audio file
4	Quick-Set Bar	Tap to activate Quick-Set Bar.
5	Next	Tap to display next file.
6	Slideshow	Tap to activate slideshow.
7	Previous	Tap to display previous file.
8	Protect	Indicates the file is protected.
9	Volume	Adjusts and displays volume level.
10	Playback buttons	Tap buttons to play / pause / stop / fast forward / rewind audio playback.
11	Playing status	Displays playing status.
12	Played time	Indicates played time.

### Changing the LCD Screen Display

The type of information displayed on the LCD screen can be changed using the Display button.

Press the Display button repeatedly to change the LCD display from one type to another.

In Record Mode, the LCD display can be changed into any of the following:

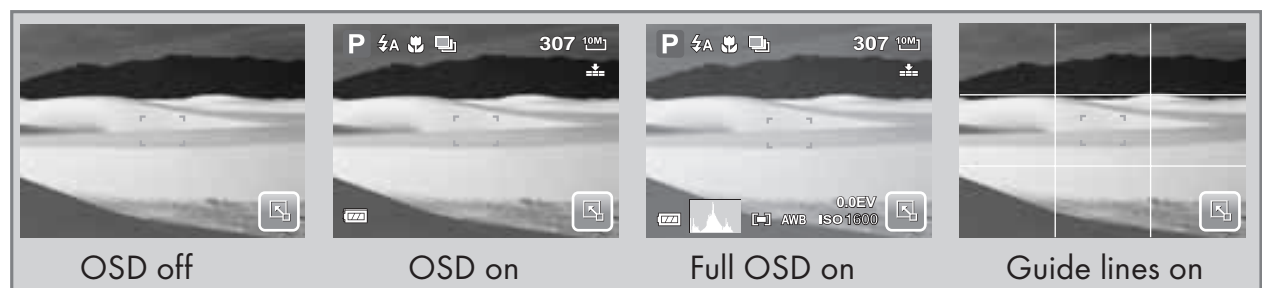

#### Note:

- The OSD information may vary depending on the record mode type.
- Use the "Guide lines" to properly set image for capture.

## USING THE LCD SCREEN

In Playback mode, the LCD display can be changed into any of the following:



### Note

LCD display cannot be changed in the following situations:

- Recording movie or audio clips
- Playing movie or audio clips
- Playing slideshow

## Using Quick-Set Bar



The Quick-Set Bar acts as a shortcut menu to adjust basic settings in Record and Playback Mode. The menu icons show the current settings for each function. The icons vary depending on the selected mode and its settings.

Tap »  « to launch Quick-Set Bar.

Tap »  « to close Quick-Set Bar.

## Snapshot Mode

The Quick-Set Bar in Snapshot mode contains nine menu options, three of which are user-defined. Availability of some menu functions vary depending on the scene mode selected. Unavailable functions or functions with preset settings appear as gray icons.

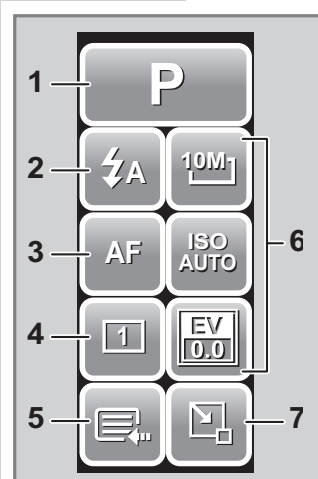

No.	Menu Item	Description
1	Scene Mode	Tap to select scene mode.
2	Flash	Tap to change flash settings.
3	Focus Mode	Tap to change focus mode settings.
4	Drive Mode	Tap to change drive mode settings.
5	Main Menu	Tap to go to Snapshot and Settings Menu.
6	Hot Key	Tap to change settings of selected function. The three hot keys can be changed by the user. See "Setting Hot Key" on page 56.
7	Close	Tap to close Quick-Set Bar.

## USING THE LCD SCREEN

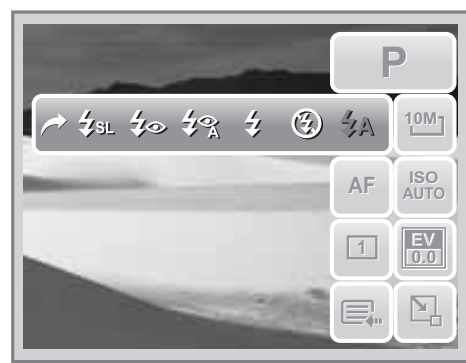

To enter the function submenu, tap the corresponding icon. For example, to access Flash mode submenu, click Flash mode icon, the submenu options pop up. See illustration on the left.

To select option, tap the desired settings icon.

Tap »  « to exit submenu.

### Camcorder Mode

The Quick-Set Bar in Camcorder mode contains 9 menu options. You can easily set basic video settings using the menu options here.

Functions with preset settings appear as gray icons. To activate the function submenu, tap the function icon.

To access other camcorder settings, tap the Main Menu icon.

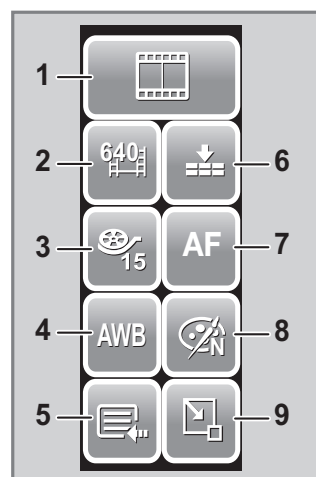

No.	Menu	Description
1	Scene Mode	Tap to select scene mode.
2	Movie Size	Tap to change size settings.
3	Frame Rate	Tap to change frame rate settings.
4	White Balance	Tap to adjust white balance.
5	Main Menu	Tap to go to Camcorder and Settings Menu.
6	Quality	Tap to change quality settings.
7	Drive Mode	Tap to Drive mode change settings.
8	Effect	Tap to add effects.
9	Close	Tap to close Quick-Set Bar.

### Voice Recorder Mode

The Quick-Set Bar in Voice Recorder mode contains three menu options.

To access the settings menu, tap the Main Menu icon.

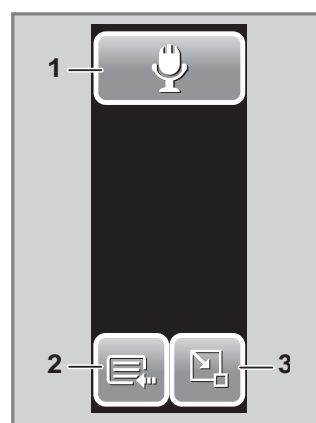

No.	Menu	Description
1	Scene Mode	Tap to change scene mode.
2	Main Menu	Tap to go to Settings Menu.
3	Close	Tap to close Quick-Set Bar.

## USING THE LCD SCREEN

### Playback Mode

The Quick-Set Bar in Playback mode contains 10 menu options. Unavailable functions or functions with preset settings appear as gray icons.

To activate the function submenu, tap the function icon.

To access other playback settings, tap the Main Menu icon.

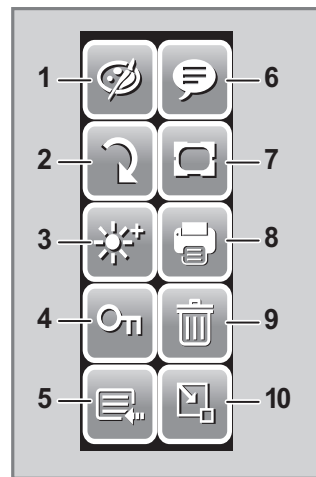

No.	Menu Item	Description
1	Effect	Tap to add effects to image.
2	Rotate	Tap to rotate image.
3	Z-Lighting	Tap to adjust Z-lighting settings.
4	Protect	Tap to lock image.
5	Main Menu	Tap to go to Main Menu.
6	Add Memo	Tap to add a memo dialog to the image.
7	Photo Frame	Tap to add photo frame to image.
8	DPOF	Tap to mark image for printing.
9	Delete	Tap to delete image.
10	Close	Tap to close Quick-Set Bar.

# RECORDING PHOTOS, VIDEOS AND VOICES.

## Taking Photos

Now that you are familiar with your camera, you are now ready to take your photos.

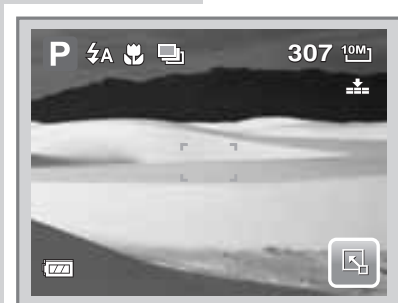

Taking photos with your camera is very simple.

1. Turn on the camera by pressing the Power button. By doing this, your camera is also set to Record mode.
2. Frame the shot using the focus bracket on the LCD screen. See illustration on the left.
3. Half press the Shutter button. The camera automatically adjusts the focus and exposure. When the camera is ready to take the photo, the frame bracket turns green, the shutter speed and aperture value are displayed.
4. Fully press the Shutter button to capture image.

When the shake warning icon »⏏« appears, hold the camera steadily, with your arms at your side or use a tripod to stabilize the camera to prevent blurred images.

## Using the Stabilizer

The Stabilizer function prevents blurred images caused by shaking.



### To activate Stabilizer

- Press the Stabilizer button on top of your camera to enable/disable stabilizer.

## Setting Zoom Control

Your camera features up to 3x optical zoom and up to 5x of digital zoom. Optical zoom is achieved by mechanically adjusting the lens. While digital zoom is activated through the menu settings. Please refer to "Setting Digital Zoom" on page 46 on how to setup digital zoom.

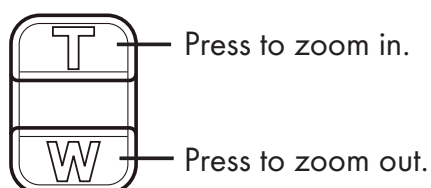

Zoom buttons

# RECORDING PHOTOS, VIDEOS AND VOICES.

## To Adjusts Optical Zoom:



1. Press the Zoom buttons to zoom in or zoom out an image.
2. The zoom indicator appears on the LCD screen.

»W [ ] T«

Optical zoom

## To Adjusts Digital Zoom:

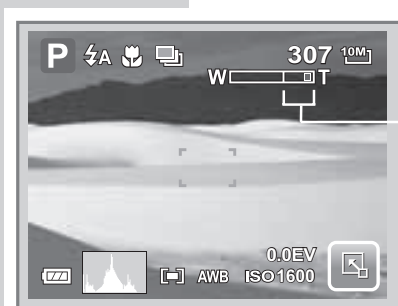

1. Activate digital zoom. See "Recording Movies" on page 30.
2. Press the T button to optically zoom in to the maximum until it stops.
3. Release the button.
4. Press the T button again to switch to digital zoom automatically. Zooming continues.

»W [ ] T«

Digital zoom

## Setting Scene Mode

Setting the Scene mode allows you to capture images with preset settings according to the scenes or environment.





















1. Tap » [ ] « > » [ P ] « to launch Scene Mode submenu.
2. Tap to select desired scene.

### Note:

- The Scene Mode icon may vary depending on the current settings. The succeeding table shows the available scene mode settings.

Icon	Item	Description
<b>AUTO</b>	Auto	The simplest way to shoot basic images. Settings are adjusted automatically.
<b>P</b>	Program	The camera automatically adjusts suitable shooting settings like shutter speed and aperture values.
	Portrait	The camera blurs the background to focus on the subject.
	Landscape	This feature is used to emphasize wide scenic views.

## RECORDING PHOTOS, VIDEOS AND VOICES

Icon	Item	Description
	Sunset	This feature enhances the red hue for recording sunset images.
	Backlight	This feature is used to capture the image of a backlight object by changing the metering.
	Smile Detection	This feature uses smile tracking to auto detect faces to capture. When smiles are detected, it continuously captures the image. See "Using Smile Detection Mode" on page 25.
	Kids	This feature is used to capture still images of moving kids.
	Night Scene	This feature is used to capture images with night scenery background.
	Fireworks	This feature slows shutter speed to capture fireworks explosions.
	Snow	This feature snowy weather to steady capture
	Sports	This feature captures still images in high speed motions.
	Party	This feature is used for wedding or indoor party settings.
	Candlelight	This feature is used to capture warm candle light effects.
	Night Portrait	This feature is used to capture portrait pictures with night or dark background.
	Soft Skin	This feature enhances skin tone thus facial skin appears smooth.
	Soft Flowing Water	This feature enhances smooth effects like water or silk.
	Food	This feature is used to capture food images. The increased saturation in this mode makes the captured image more enticing.
	Building	This feature enhances the edges of captured images.
	Text	This feature enhances the black and white contrast normally used when capturing text images.
	Auction	Pictures taken in Auction mode are automatically saved under a specific folder named "_AUCT". See "Folder Structure" on page 61 for more information.
	Camcorder	This mode is used to record movie clips.
	Voice Recorder	This mode is used to record audio clips.

# RECORDING PHOTOS, VIDEOS AND VOICES.

## Using Smile Detection Mode

The Smile Detection mode uses smile tracking to automatically capture images. Pressing the shutter button will enable the camera to take continuous shots whenever a smile is detected. This feature is most useful in capturing different angles and smiles of moving people.

### To Activate Smile Detection

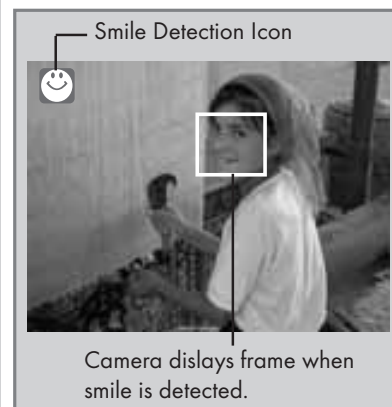

1. Select »☺« from Scene Mode submenu.
2. Focus the camera on the subject to capture.
3. Press the shutter button to start smile detecting. The smile detection icon blinks every second to denote camera activity.
4. When smile is detected, the camera will automatically take a shot of the image. It will continuously take shots whenever a smile is detected.
5. To stop shooting, press the shutter button again. The smile detection icon stops blinking to denote camera inactivity.

## Setting Flash

When taking pictures in difficult lighting conditions, use the Flash to get correct exposure. This function cannot be activated in recording movies or continuous shooting.



1. Tap »⚡« > Flash mode icon.
2. Tap your desired flash mode.

Your camera is equipped with six flash modes:

»⚡A« **Auto flash.** The flash fires automatically whenever extra lighting is needed.

»⚡« **Forced off.** The flash is turned off.

»⚡« **Forced on.** The flash fires whenever you press the shutter button regardless of lighting conditions.

»⚡A« **Auto Red-eye.** The flash fires twice to reduce the red-eye effect when necessary.

»⚡« **Red-eye reduction.** The flash fires twice to reduce the red-eye effect.

»⚡SL« **Slow sync.** The flash fires with a slow shutter speed.

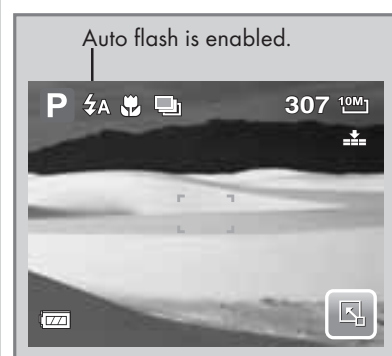

# RECORDING PHOTOS, VIDEOS AND VOICES.

## Setting Snapshot Menu

The Snapshot menu allows you to adjust other capture settings. Some menu functions may be disabled depending on current scene mode.

In Snapshot mode,

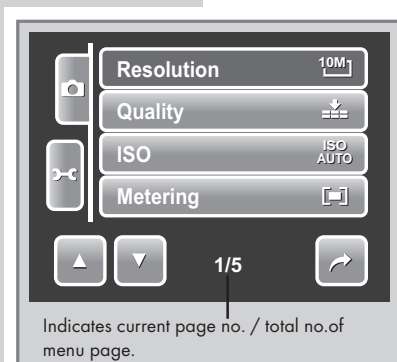

1. Tap » « > » « > » « > » « .
2. Tap »▲« or »▼« to move to the next/ previous page of menu selection.
3. To select an item, tap the icon.
4. To change the submenu settings, tap the icon of desired settings.
5. Tap to exit submenu.

## Resolution

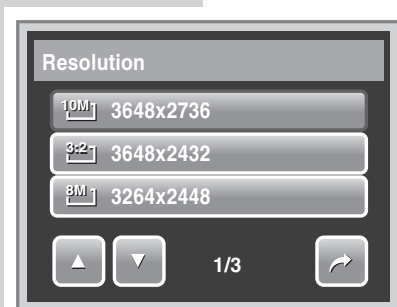

The Resolution function is used to set the resolution before you capture the image. Changing the resolution affects the number of images that can be stored in your memory card. The higher the resolution, the more memory space is required. The table below shows the resolution values for still images.

Icon	Pixel Size	Print Size Suggestion	Icon	Pixel Size	Print Size Suggestion
	3648 x 2736	A2 Size		2048 x 1536	4" x 6"
	3648 x 2432	A2 Size		1920 x 1080	HDTV
	3264 x 2448	A3 Size		640 x 480	E-mail
	2592 x 1944	A4 Size			

## Quality

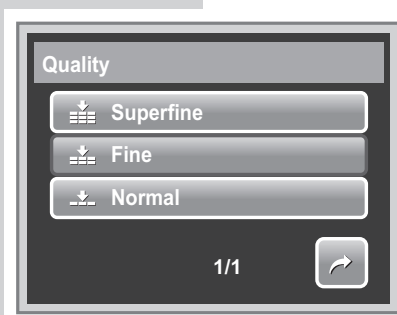

The Quality function lets you adjust the quality settings of your photos before you capture them. The quality determines the amount of compression applied to your photos. More compression results in a more detailed image. However, the higher the quality, the more memory space is required in your memory card.

Available settings for still images are as follows:

» « Super fine, » « Fine, and » « Normal.

## RECORDING PHOTOS, VIDEOS AND VOICES.

### ISO

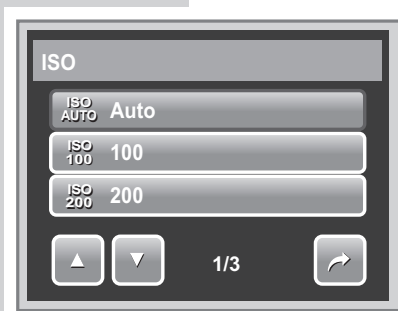

The ISO function lets you adjust the ISO sensitivity in recording still images depending on the lightning levels of your surroundings.

- Use a higher ISO setting in dim conditions and a lower ISO setting in brighter conditions.
- Available settings are: Auto, 100, 200, 400, 800, 1600, and 3200.

### Metering

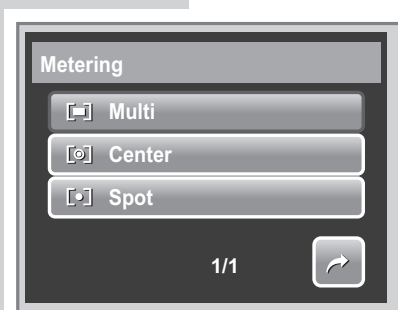

The Metering function lets you select the area of the subject or frame by which the camera measures light to record still images or movies.

Icon	Item	Description
	Multi	The camera measures the exposure readings from multiple points in the subject area.
	Center	The camera measures the average light from the entire frame but gives more importance to the values near the center.
	Spot	The camera selects the exposure value based on the center of your picture.

### White Balance

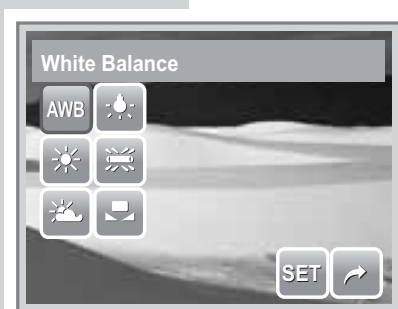

The White Balance function allows you to adjust the camera settings according to the white light when recording still images and movies.

- When you tap a selection, you can see the preview on the LCD screen synchronously.
- Tap SET to save and apply settings.

Icon	Item	Description
<b>AWB</b>	Auto	The camera automatically adjusts the white balance.
	Daylight	Ideally used for bright sunny conditions.
	Cloudy	Ideally used for cloudy conditions.
	Tungsten	Ideally used for indoor photos with tungsten or halogen lighting without a flash.
	Fluorescent	Ideally used for indoor photos with fluorescent lighting conditions.
	Custom	Used when light source cannot be specified. When user taps this icon,  WB icon appears.
	White Balance	Used to measure the white balance manually.

## RECORDING PHOTOS, VIDEOS AND VOICES.

### Effect



The Effect function lets you record still images or movies and apply different colors or tones for a more artistic effect.

- Tap a selection to view the effect on the LCD screen.
- Tap SET to save and apply settings.

Icon	Item	Description
	Normal	The camera records normally.
	Vivid	The camera captures the image with more contrast and saturation emphasizing on the bold colors.
	Sepia	Images are captured in sepia tones.
	B&W	Images are captured in black and white.
	Vivid Red	Captured image becomes reddish. Ideally used to record images like flowers and cars to make them more vivid.
	Vivid green	Captured image becomes greenish. Ideally used to record images like mountains and lawns to make them more vivid.
	Vivid Blue	Captured image becomes bluish. Ideally used to record images like the sky and the ocean, to make them look more vivid.

### AF Area



Automatic Focus (AF) determines the area on which the camera focuses.

The table below shows the available AF area settings.

Icon	Item	Description
	Center	The focus area is fixed on the center.
	Wide	The camera automatically selects focus area within the wide frame.
	Manual	Users manually determines the area of focus.
	Face Tracking	The camera automatically detects the position of a face and sets the focus.

## RECORDING PHOTOS, VIDEOS AND VOICES.

### Using Manual AF Area Mode



When you exit the menu after selecting manual mode, a yellow focus frame appears on the LCD screen. Tap the yellow focus frame to display the instruction frame.

Yellow Focus Frame

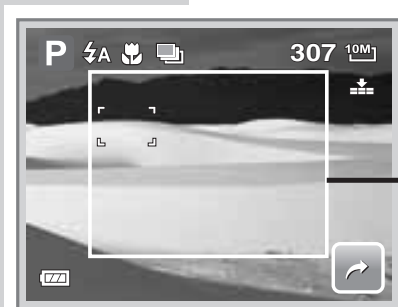

To manually choose the object of focus, drag the yellow focus frame within the instruction frame.

Instruction Frame

### Flash Intensity

The Flash Intensity function allows users to adjust the intensity of flash to capture image with a brighter or dimmer lighting effect. The table below shows the available settings.

Icon	Item	Description
	High	Captures image with brighter lighting.
	Normal	Normal lighting is applied.
	Low	Captures image with dimmer lighting.

### EV Compensation

In difficult lighting condition, the auto exposure function of your camera may be misled into giving the wrong readings. Exposure Value (EV) function allows you to adjust the exposure value and correctly expose your images. Available for still images only.



- To adjust EV settings, tap » « and » «, drag or tap the slider bar to increase/ decrease the value. As you adjust the settings, the LCD screen synchronously displays the image applying the EV settings.
- Tap SET to save and apply changes.
- The available settings are: -2.0EV, -1.7EV, -1.3EV, -1.0EV, -0.7EV ve -0.3EV, 0EV, +0.3EV, +0.7EV, +1.0EV, +1.3EV, +1.7EV ve +2.0EV

# RECORDING PHOTOS, VIDEOS AND VOICES.

## Photo Frame



The Photo Frame functions allows users to capture image enclosed in a frame for added effects.

To activate Photo Frame:

- Tap On.
- The LCD screen displays the frame. Tap the »◀◀ or »▶◀ to move through other frame selections.
- Press the shutter button to capture image with selected frame.

## Sharpness

This function allows you to enhance or soften finer details of your photos.

The table below shows the available Sharpness settings.

Icon	Item	Description
	High	Sharpens the image.
	Normal	Normal sharpness.
	Low	Softens the image.

## Saturation

The Saturation function lets you adjust the color saturation in your photos. Use a higher saturation setting for rich colors and a lower saturation setting for more natural tones.

The table below shows the available Saturation settings.

Icon	Item	Description
	High	Enhances saturation.
	Normal	Normal saturation is applied.
	Low	Reduces saturation.

## Contrast

This function allows you to adjust the contrast of your photos. The table below shows the available Contrast settings.

Icon	Item	Description
	High	Enhances the contrast.
	Normal	Normal contrast.
	Low	Reduces the contrast.

# RECORDING PHOTOS, VIDEOS AND VOICES.



## Date Stamp

The Date Stamp function allows you to add the recorded date and time on your photos.

The recording date and time are based on your camera's clock settings. Once date and time are stamped on a photo, they can no longer be edited or deleted.

Limitations of Date Stamp functions are as follows:

- Available for still images only.
- May slowdown AEB/ continuous shooting when Date Stamp is enabled in AEB/Burst mode.
- In vertical or rotated images, the date and time on your photos still appear horizontally.

Available settings are: »  « Date, »  « Date & Time, »  « Off.

## Focus Mode

This function allows users to define the type of focus to capture image.



The table below shows the available settings.

Icon	Item	Description
<b>AF</b>	Auto Focus	Camera automatically focuses on a specific object.
	Macro	Camera focuses on the detail and sharpness of a very close image. If Macro is enabled, the macro icon is displayed on the LCD screen.
<b>PF</b>	Pan Focus	Camera focuses on every object.
<b>INF</b>	Infinity	Camera focuses on objects distant objects.





## Drive Mode

Your camera features a Self-timer and Burst which can be set in the Drive mode function. The Self-timer allows you to take photos after a pre-defined delay. While burst lets you take consecutive shots. This function is only available in recording still images. The Drive mode setting is automatically set to off when you turn off the camera.

The table below shows the available Drive mode settings.

Icon	Item	Description
	Off	Captures an image without time delay.
	10 Sec Self-timer	Sets a 10-second delay to capture image after pressing the shutter button.

## RECORDING PHOTOS, VIDEOS AND VOICES.

Icon	Item	Description
	2 Sec Self-timer	Sets a 2-second delay to capture image after pressing the shutter button.
	Speedy burst	Performs delay and capture twice: <ul style="list-style-type: none"> <li>• Performs a 10-second delay, then captures the image.</li> <li>• Performs another 2-second delay then captures the image again.</li> </ul>
	Burst	Performs continuous shooting when the shutter button is pressed. Stops shooting when the shutter button is released.
	AEB	Automatic Exposure Bracketing (AEB) captures the same image with three different exposure settings: standard, under, and over exposure.

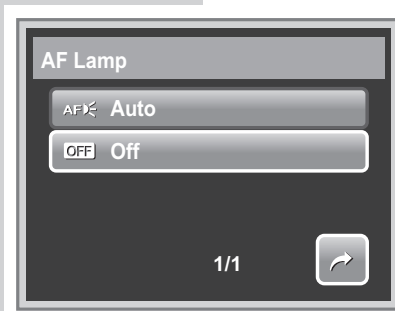

### AF Lamp



The AF Lamp function allows you to record images even in low light conditions. If AF Lamp is set to Auto, the AF lamp located in the front of the camera, see "Front View" on page 6, emits a red light by half pressing the shutter button allowing the camera to focus easily. Available settings are: [Auto] and [Off].

### Recording Movies



1. To select Camcorder mode, tap »  « from Scene Mode menu.
2. Focus your camera on the subject that you want to take.
3. Press the Shutter button to start recording.
4. Use the »  « control to zoom in and zoom out an image.
5. To stop recording, press the Shutter button.

#### Note:

- Sound cannot be recorded while pressing the »  « control.
- The camera will automatically stop recording when the memory capacity is full.



## RECORDING PHOTOS, VIDEOS AND VOICES.

### Setting Camera to Record Movies

Use the Quick-Set Bar to change camera video settings. The Quick-Set Bar contains shortcuts to the following menu items: Quality, Movie Size, Frame Rate, Focus mode, White Balance, Effect, and Main Menu. Tap an icon to open the submenu.



Use the Camcorder Menu to change other settings like: Sharpness, Saturation, Contrast, and Focus Mode To access Camcorder



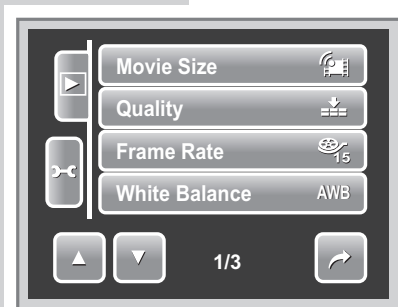

Menu, tap »  « to open Main Menu from the Quick-Set Bar. Then tap »  «.



### Setting Movie Size

The Movie Size function icon appears only in Movie Mode. Use this function to adjust the resolution and quality of movie clips. The table below shows the available size and corresponding image quality settings.



Icon	Frame Size	Image Quality
	848 x 480	Excellent Quality
	640 x 480	High Quality
	320 x 240	Normal
	640 x 480	YouTube Mode

### YouTube Mode

YouTube Mode allows you to record movies with predefined video settings for easy upload to the YouTube website.

YouTube supports two file upload standards:

- Single File Uploader. The maximum movie file size is up to 100 MB.
- YouTube Uploader. The maximum movie file size is up to 1 GB.

## RECORDING PHOTOS, VIDEOS AND VOICES.

Most uploaded movie length ranges within 5 minutes, although you can upload a maximum movie length of 10 minutes.

Therefore when you record using the YouTube mode, the following standards are followed:

- Recorded movies are set to YouTube standard resolution of 640 X 480.
- Recording automatically stops when the file reaches 100 MB.

Recorded movies in the YouTube mode are stored following the DCF rule, however movies are saved in a specific folder named "UTUBE". For more details, please refer to "Folder Structure" on page 52.

- To record a YouTube movie, select from »  « the Movie Size function. Available recording time for a YouTube movie is up to 10 minutes.



### Setting Frame Rate



Frame Rate function appears only in Camcorder mode. Use this function to specify the number of frames to capture per second (fps). The higher the frame rate value, the smoother the movie playback will be.

Available settings are: »  « 15fps, and »  « 30 fps.

To set frame rate, tap »  « to activate Quick-Set Bar. Tap the frame rate icon, then select option.

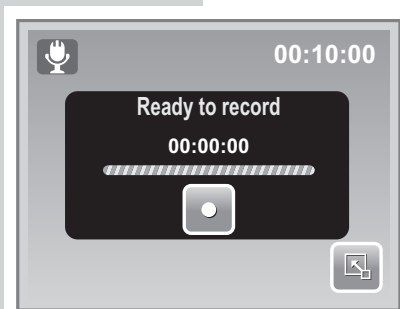
### Recording Voices



1. To select Voice Recording mode, tap from Scene Mode menu. The Voice Recording Quick-Set Bar is displayed on the LCD screen.
2. Close the Quick-Set Bar to display voice recording screen layout. See picture on the left.
3. Tap »  « or press the Shutter button to start recording.
4. Tap »  « or press the Shutter button again to stop recording.

#### Note:

Voice recording will automatically stop when the maximum memory capacity is full.

## PLAYBACK

View images, videos and voice recordings through your camera's

### Playback Mode

Viewing in Single Navigation The Single navigation mode displays the image one by one on the LCD screen. To view images/videos/voice recordings, follow the steps below.

1. Press the Playback »▶◀« button to set or turn on the camera to Playback mode.
2. The LCD screen displays an image. To understand the icons and other information on the screen, please see "Playback Mode Screen Layout" on page 14.



3. Tap »◀◀ or ▶▶« to view next/previous image/video/voice recording.
4. To access Quick-Set Bar, tap »◻◀.
5. To play a video or a voice recording, tap anywhere on the LCD screen. See "Playing Movies" on page 35 and "Playing Voice Recording" on page 35 for more details.

### Viewing Slideshow

The Slideshow function allows you to view all stored images/video recording in still image format in a continuous sequence.

To view slideshow, tap »◻◀.

To stop slideshow, tap anywhere on the LCD screen.

### Viewing in Drag & Play Mode

1. Press the W button to view files in Drag & Play mode.
2. Flick your finger to the left/right or tap »◀◀ or ▶▶« to change display to previous/next file.
3. Tap the image/video/voice recording to view/play it normally.



## PLAYBACK

### Viewing Thumbnails

1. From single navigation mode, press the W button twice to view 12-image thumbnails.
2. Tap »◀◀ or »▶▶ to view next/previous page.
3. Tap a thumbnail to view it normally.

### Thumbnail icons

When you view the thumbnails, some images may contain icons. These icons indicate the type of file or recording.



Icons	Type	Description
	Voice Memo	Indicates that a voice memo is attached to the image
	Movie	Indicates a recorded movie. The image displayed is the first frame of the movie clip.
	Locked File	Indicates that the image has been locked. Locked files cannot be edited or deleted.
	Voice Record	Indicates a voice recording file.
	DPOF File	Indicates the file is marked for printing.
	File Error	Indicates an error file.

### Zooming Images

The zoom view function works with still images only.

In normal view, press the T button to activate zoom function, see picture below.

You can zoom view an image from 1x to 12X. To achieve desired zoom view, press the »T◀ button repeatedly to increase zoom. Press the »W◀ button to decrease zoom.

You can also »-◀ or »+◀ tap to decrease/increase zoom. To trim an image based on selected zoom view, tap »✂◀.

To exit zoom function, tap »↶◀.

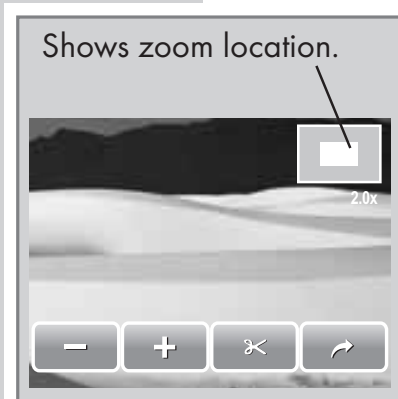

### Trimming an Image





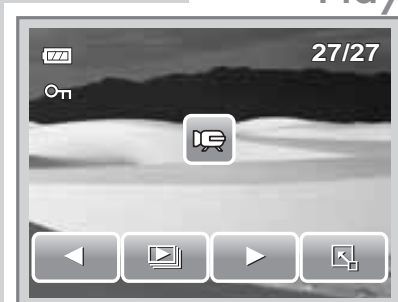

The Trim function allows you to trim an image to another image size. This function is only available for still images.

1. View the image to trim.
2. Press the »T◀ button to activate zoom function.
3. Press the »T/W◀ button or tap »-◀ or »+◀ repeatedly until desired image view to trim.
4. Tap »✂◀ to trim image.
5. Confirm trim, select whether to:
  - Yes. Save changes to a new file.
  - No. Discard changes.
  - Overwrite. Save and apply changes to the current file.

## PLAYBACK







### Playing Movies

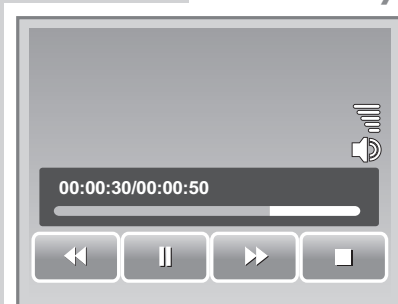

1. Select video to play. A video file has a video icon displayed on screen. See picture on the left.
2. Tap anywhere on the LCD screen to play video.
3. During playback, tap anywhere on the LCD screen to display the video toolbar.
4. During playback, use the »  « control volume. Press the T/W button to increase/ decrease volume.
5. Tap »  « or »  « or the slider bar to rewind or fast forward the movie.
6. Tap »  « to pause playback. Tap »  « to resume playback.
7. Tap »  « to stop playback. The LCD screen displays the movie frame image in Single navigation mode.







### Playing Voice Recording

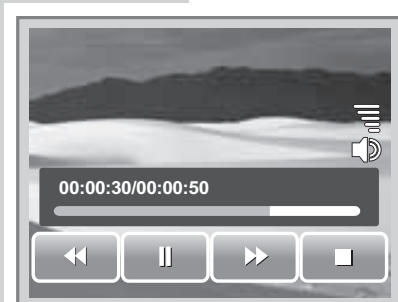
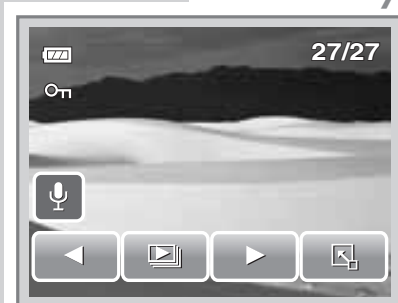

1. Select the voice recording file to play.
2. Tap anywhere on the LCD screen to play recording.
3. During playback, use the »  « to control volume. Press the »T/W« button to increase/ decrease volume.
4. Tap »  « or »  « the slider bar to rewind or fast forward the voice recording.
5. Tap »  « to pause playback. Tap »  « to resume playback.
6. Tap »  « to stop playback. The LCD screen displays the movie frame image in Single navigation mode.

### Playing Voice Memo





- Voice memo is recorded and attached separately to a captured image. See "Voice Memo" on page 43 on how to record voice memo.
1. Select the image with voice memo. An image file with voice memo has a voice memo icon located on the left side of the LCD screen.
  2. Tap the voice memo icon to play voice memo.
  3. During playback, use the »  « to control volume. Press the T/W button to increase/ decrease volume.
  4. Tap »  « or »  « the slider bar to rewind or fast forward the voice recording.
  5. Tap »  « to pause playback. Tap »  « to resume playback.
  6. Tap »  « to stop playback. The LCD screen displays the movie frame image in Single navigation mode.

## PLAYBACK

### Using My Drawing









My Drawing function lets you draw freely and add other graffiti on still images. This function is not available for images captured with VGA and 16:9 HD resolution.



1. View image to add drawings to.
2. Tap »  « > »  « The My Drawing toolbar is displayed on the LCD screen.
3. Tap on an icon to use the function. For example, to draw freely on the image, tap the pen icon.
4. Press Display button to hide the toolbar.
5. Start drawing on the image. See picture on the left.
6. When done, press Display button to display the toolbar.
7. Tap »  « to save changes.
8. Select whether to to:
  - Yes. Save changes to a new file.
  - No. Discard changes.
  - Overwrite. Save and apply changes to the current file.

### Using My Drawing Toolbar

The toolbar icons may vary depending on the current function selected.





Icon	Description	Icon	Description
	Tap to draw freely on the photo.		Tap to select color.
	Tap to stamp symbols on the photo.		Tap to undo/redo last operation.
	Tap to erase drawings on the photo.		Tap to reset all operations.
	Tap to select pen stroke.		Tap to save changes.
			Tap to exit My Drawing function.

## PLAYBACK

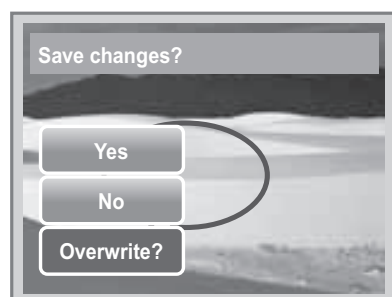
### Adding a Memo Dialog to an Image

The Add Memo function lets you add a memo dialog to a still image. This function is not available for images captured with VGA and 16:9 HD resolution.







1. View the image to add memo dialog to.
2. Tap »  « > »  «. The My Drawing toolbar is displayed on the LCD screen.
3. Tap »  « to use add memo function. Tap »  « to select dialog stroke.
4. Press Display button to hide the toolbar.
5. Tap on the LCD screen position to add memo dialog. See picture on the left.
6. When done, press Display button to display the toolbar.
7. Tap »  « to save changes.
8. Select whether to:
  - Yes. Save changes to a new file.
  - No. Discard changes.
  - Overwrite. Save and apply changes to the current file.

### Rotating Images

The Rotate function lets you change the orientation of a saved photo. This function is only available for still images. Rotated images are saved as the current file.







1. View the image to rotate.
2. Tap »  « > »  « .
3. Tap »  « or »  « to rotate image 90° counter clockwise / clockwise. Tap the icons repeatedly until desired orientation is achieved. The preview on the LCD screen changes synchronously.
4. Tap SET to apply and save changes.

## PLAYBACK

### Adding Photo Frame

For a more artistic effect, you can frame your still images using the Photo Frame function. This function is for still images only. However, photo frame is not available for images captured in 16:9 HD resolution.



1. View the image you want to add photo frame to.
2. Tap »  « > »  «.
3. Tap »  « or »  « to move through the photo frame selections.

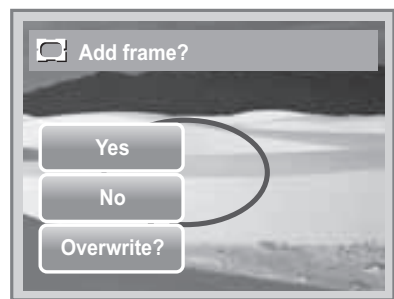



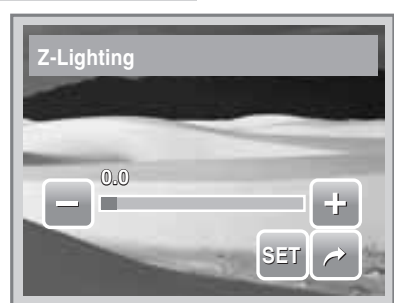

4. Tap SET to add selected photo frame.
5. Select whether to to:
  - Yes. Save image as a new file.
  - No. Discard changes.
  - Overwrite. Save and apply changes to the current file.

### Setting Z-Lighting

The Z-Lighting function allows you to manually adjust the exposure to compensate for inadequate lighting conditions. This function is only applicable for still images. The edited image can be saved as a new file.



1. View the file to adjust lighting.
2. Tap »  « > »  «.
3. Tap »  « or »  « the slider bar to increase/ decrease the value. As you adjust the settings, the LCD screen synchronously displays the image applying the new settings.
  - Available settings are: 0.0, 1.0, 2.0, 3.0, and 4.0.





4. Tap SET to continue.
5. Select whether to to:
  - Yes. Save as another file.
  - No. Discard changes.
  - Overwrite. Save and apply changes to the current file.

## PLAYBACK

### Setting DPOF

The Digital Print Order Format (DPOF) function allows you to mark still images in your memory card for printing and allows you to specify the number of copies that you want to print at a later date. When all images to be printed are marked, take the memory card to a digital printing service, or use a DPOF compatible printer.

#### To Set DPOF on a Single File



1. View image you want to set DPOF on the LCD screen.
2. Tap »  « > »  «.
3. To set DPOF on currently viewed file, tap Yes.

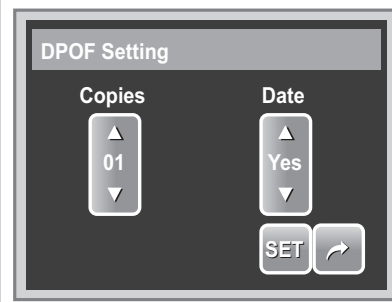

4. Set the number of copies and date stamp on/ off. Tap the up/down keys to change settings.
5. Tap SET to save settings.



#### To Set DPOF on Multiple Files

1. Tap »  « > »  «.
2. Tap Select. The LCD screen displays files in thumbnail view.
3. Tap a thumbnail to mark file for printing. The DPOF icon appears on the thumbnail.
4. Tap DPOF to continue.
5. Select Yes to confirm protect.

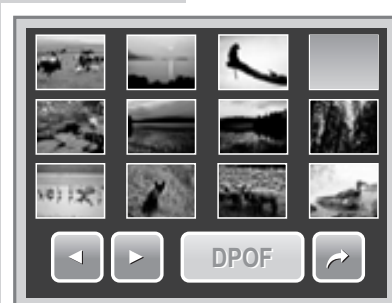

6. Set the number of copies and date stamp on/ off.
7. Tap SET to save settings.



## PLAYBACK

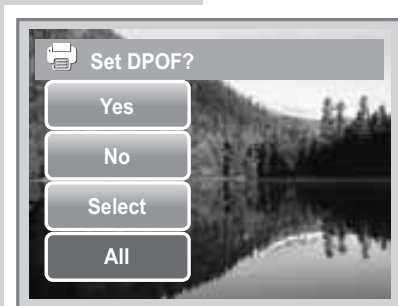

### To Set DPOF on All Files

1. Tap » « > » « .
2. Tap All.
3. Confirm to set DPOF on all files.
4. Set the number of copies and date stamp on/ off.
5. Tap SET to save settings.

### To Set DPOF Off

Files marked for printing can be set off following the same procedures above.

#### Note:

- You can specify up to 30 copies for DPOF. If you specify 0 copies, the DPOF setting of that image is automatically disabled.

## Protecting/Unprotecting Files

The Protect function lets you lock a file to protect it from being modified or accidentally erased. A protected file has a lock icon when viewed on Playback mode.

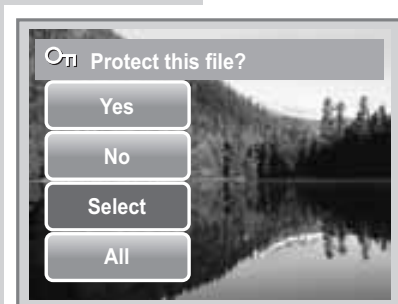

### To Protect a File

1. View image/video/voice recording you want to protect on the LCD screen.
2. Tap » « > » « . See picture on the left.
3. To protect currently viewed file, tap Yes.

### To protect multiple files

1. Tap » « > » « .
2. Tap Select. The LCD screen displays files in thumbnail view.
3. Tap a thumbnail to mark file for protection. The protect icon appears on the thumbnail.
4. Tap Protect to protect marked files.

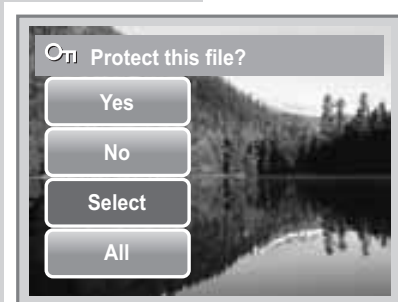

## PLAYBACK



5. Select Yes to confirm protect.

### To Protect All Files

1. Tap » « > » « .
2. Tap All.
3. Confirm to protect all files.

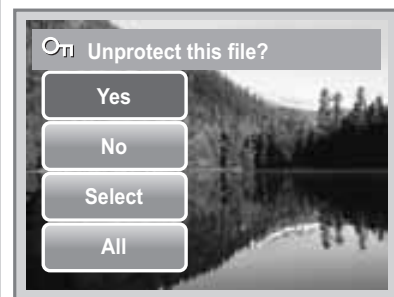

### To Unprotect Files

Protected files can be unlocked following the same procedures above. Tapping » « > » « displays an unprotect confirmation message. See picture on the left.

## Deleting Files

The Delete function lets you remove unwanted files in the internal memory or on the memory card.

### Note:

Protected files can not be deleted. Make sure the file is not protected before proceeding. To unprotect a file, see "To unprotect files" on page 40. If the camera is in thumbnail mode, tapping

» « > » « displays delete multiple files interface.

### To Delete a File

1. View image/video/voice recording file you want to delete on the LCD screen.
2. Tap » « > » « . See picture on the left.
3. To delete currently viewed file, tap Yes.

### To Delete a Voice Memo

1. View the image file with voice memo attached on the LCD screen.
2. Tap » « > » « .
3. To delete the voice memo only, tap Voice only.

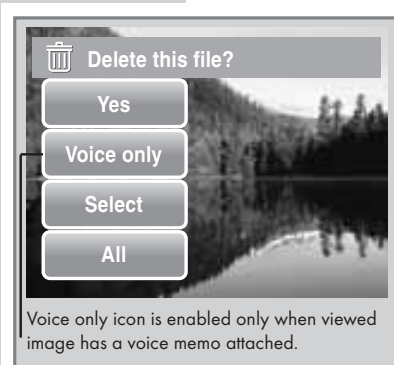

## PLAYBACK

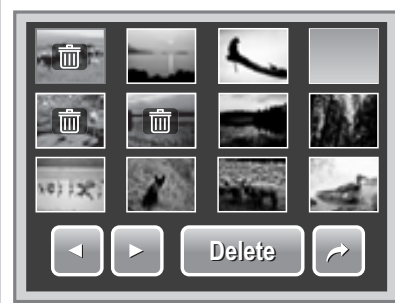

### To Delete Multiple Files

1. Tap » « > » « .
2. Tap Select. The LCD screen displays files in thumbnail view.
3. Tap a thumbnail to mark file for deletion. The recycle bin icon appears on the thumbnail.
4. Tap Delete to delete marked files.
5. Select Yes to confirm delete.



### To Delete All Files

1. Tap » « > » « .
2. Tap All.
3. Confirm to delete all files.

## Setting Playback Menu

The Playback menu allows you to edit images, delete files, records voice memo, and setup other playback settings.

### To go to Playback Menu:

1. Tap » « > » « > » « .
2. Tap to move to the next/previous page of menu selection.
3. To select an item, tap the icon.
4. To change the submenu settings, tap the icon of desired settings.
5. Tap to exit submenu.



### Resize

The Resize function allows you to change the image resolution of large images to smaller ones. This function is only available for still images.

### To Resize an Image:

1. View image to resize on the LCD screen.
2. From the Playback menu, tap Resize.
3. Tap desired size. Select size among: 8M, 5M, 3M, and VGA. Available size settings may vary depending on original image size. Unavailable settings appear as gray icons.

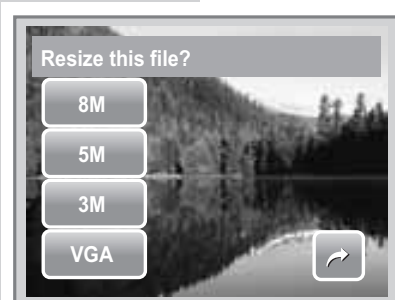

## PLAYBACK

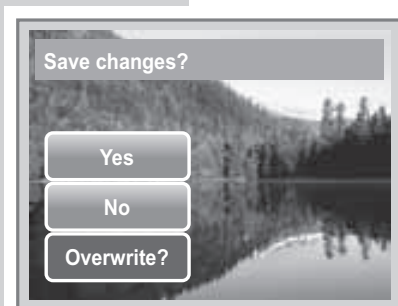

4. After selecting size, tap to confirm whether to:
  - Yes. Save the new file as a new one.
  - No. Discard resize.
  - Overwrite. Apply and save changes to the current file.

### Note:

Resize function is not available for photos with image size set to VGA.

### Voice Memo

The Voice Memo function allows you to record and attach a voice memo to a saved image. You can record a maximum of 20 seconds of Voice memo per image. This function is only available for still images.

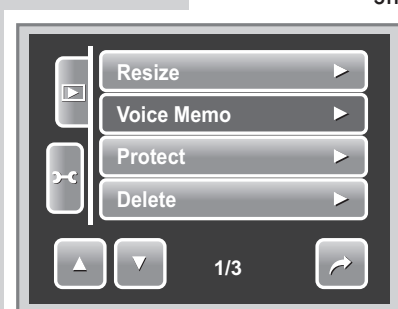

### To Record Voice Memo:

1. View image to attach voice memo on the LCD screen.
2. From the Playback menu, tap Voice Memo. The voice recording interface is displayed on the LCD screen.

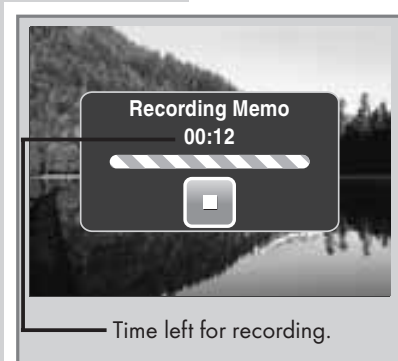

3. Tap to start recording.
4. Tap to stop recording. The voice memo is automatically saved and attached to the image.

### To Attach Voice Memo to an Image With Existing Voice Memo:

1. View the image with an attached voice memo on the LCD screen.
2. From the Playback menu, tap Voice Memo.
3. The Overwrite confirmation message appears. Tap whether to:
  - Yes. Record another voice memo to replace the existing one.
  - No. Retain existing voice memo and exit the function.
4. When you select Yes, the Recording memo interface is displayed on the LCD screen. Follow the procedure in recording a voice memo mentioned above.



## PLAYBACK

### Red-Eye Correction

The Red-Eye Correction function is used to reduce red-eye in captured images. This function is only available for still images. Red-eye correction can be applied to an image several times, but the quality may gradually deteriorate.



#### To Activate Red-Eye Correction:

1. View the image on the LCD screen.
2. From the Playback menu, tap Red-eye Correction.
3. The image is displayed on the LCD screen with corrected red-eye.
4. Tap SET to apply red-eye correction.
5. Tap whether to:
  - Yes. Save the image to a new file.
  - No. Disregard red-eye correction.
  - Overwrite. Apply and save changes to the existing file.

### Effect

The Effect function lets you edit still images to apply different colors or tones for a more artistic effect.

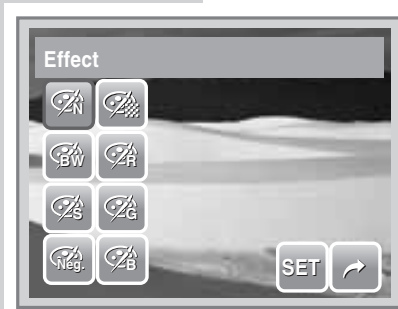

#### To Add Effect:

1. View the image on the LCD screen.
2. From the Playback menu, tap Effect. The Effect icons appear.
3. Tap desired settings to preview effect on the LCD screen. See table for more information.
4. Tap SET to continue.
5. Tap whether to:
  - Save As. Save the image to a new file.
  - No. Disregard changes.
  - Overwrite. Apply and save changes to the existing file.

The succeeding table shows the available settings.

Icon	Item	Description
	Normal	No effect is added to the image.
	Sepia	Image is saved with a sepia tone.
	B&W	Image is saved in black and white.
	Negatif	Image appears to be the opposite of the original image.
	Mosaic	Image is saved with mosaic tiles.
	Vivid Red	Image is saved with reddish tint.
	Vivid green	Image is saved with greenish tint.
	Vivid Blue	Image is saved with bluish tint.

## USING THE SETTING MENU

You can access the Setting menu whether you are in Record or Playback mode. The Setting menu allows you to configure general camera settings. Submenu options may vary depending on the current mode. Unavailable are disabled.

### To Go to Setting Menu:

1. Tap » « > » « > » « .
2. Tap »▲« or »▼« to move to the next/ previous page of menu selection.
3. Tap a submenu option to change submenu settings.
4. Tap » « to exit submenu.

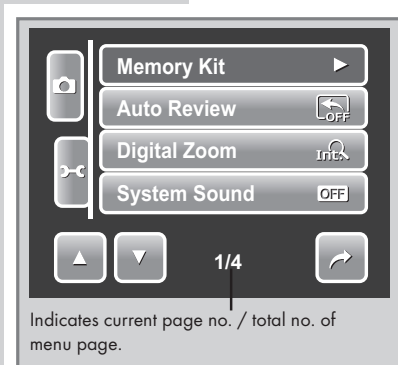

### Setting Memory Kit

Use this function to manage contents of the internal memory or memory card.

Available settings are:

- Format. Select to format currently used memory.
- Copy to Card. Select to copy all files stored in the internal memory to the memory card.

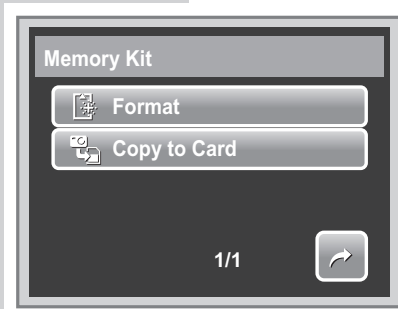

### Note:

- If there is a memory card inserted in the memory slot, the camera automatically saves all files to the memory card.
- If there is no memory card or the internal memory is empty, the Copy to Card function is disabled.

### Setting Auto Review

The Auto Review function lets you view the captured image right after shooting it. Available settings are: Off, 1 sec., 2 sec., 3 sec., and 5 sec.

#### To Set Auto Review

1. From the Setting menu, tap Auto Review.
2. Tap to apply desired settings.

This function is not available in camcorder mode.

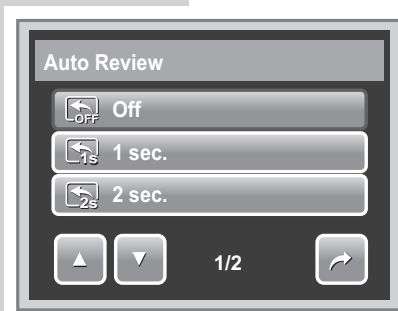

## USING THE SETTING MENU



### Setting Digital Zoom

This feature controls the digital zoom mode of your camera. Your camera enlarges an image using the optical zoom first. When the zoom scale exceeds 3x, the camera uses digital zoom.

#### To Set Digital Zoom

1. From the Setting menu, tap Digital Zoom.
2. Tap to apply desired settings.

The table below shows the available Digital Zoom settings.

Icon	Item	Description
	Intelligent Zoom	Enlarges the image digitally with almost no distortion.
	Standard Zoom	Enlarges all image sizes up to a maximum of 12x, but the image quality deteriorates.
	Off	Uses the optical zoom only.

#### Note:

The maximum Intellect zoom scale varies depending on the image type and resolution.

### Setting System Sound

Use the Sound menu function to enable/disable sound when a button is pressed or tapped.

Available settings are: On, Off.

1. From the Setting menu, select System Sound.
2. Tap to apply desired settings.

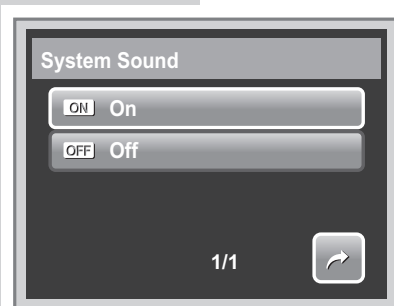

### Setting Volume

Use the Volume function to control sound volume produced by the camera.

Available settings are: Volume 0(Off), Volume 1, Volume 2, Volume 3, Volume 4, Volume 5.

1. From the Setting menu, select Volume.
2. Tap to apply desired settings.

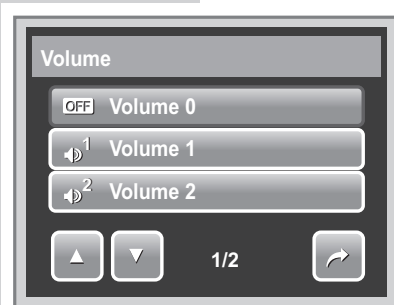

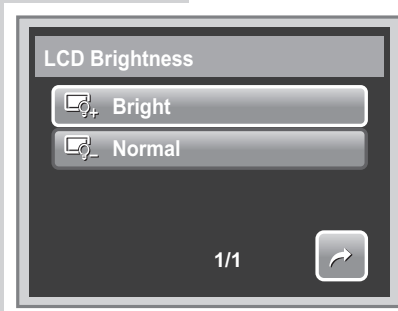

## USING THE SETTING MENU

### Setting LCD Brightness



Use the LCD Brightness function to control the LCD brightness. Available settings are:

- »  « Bright. Enhances LCD brightness.
- »  « Normal. Normal LCD brightness.

### Setting Power Save

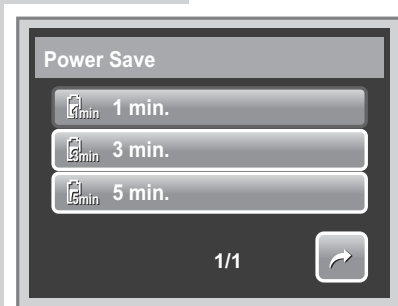

The Power Save function allows you to set an idle time after which the camera automatically sets to sleep mode to save power. After a minute of being in sleep mode, the camera eventually turns off power.

Available settings are: 1 min., 3 min., and 5 min.

This function is not available in the following instances:

- Recording a movie or audio file
- Playing a slideshow/movie/audio file
- Using the USB connector.

### Setting Date & Time

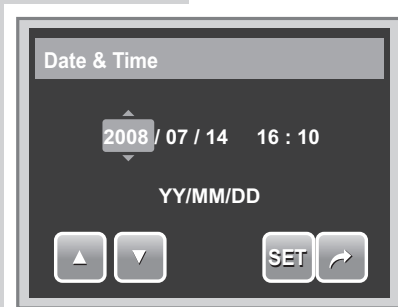

Use the Date & Time function to set the date and time of your camera. This function is useful in attaching date stamps on captured images. Your camera uses a 24-hour time format.



1. Tap »▲« or »▼« to adjust date and time value.
2. Tap SET to apply changes.

### Setting TV Out



Use the TV Out function to adjust video output signal to accommodate different regional settings. If TV out is not set correctly, the image may not display properly on TV.

Available settings are:

- »  « NTSC. Applicable in Japan, USA, Canada, Taiwan and others.
- »  « PAL. Applicable in Europe, Asia (excluding Taiwan), Oceania and others.

## USING THE SETTING MENU

### Setting Hot Key

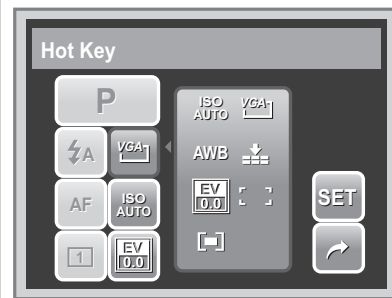
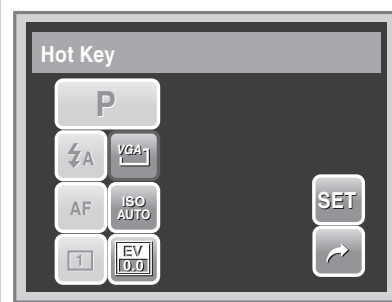

The Hot Key function is available only in snapshot mode. This function allows you to define the three shortcut icons on the Snapshot Mode Quick-Set Bar.

1. From the Settings menu, tap Hot Key. The Hot key interface appears.
2. Tap an icon on the Quick-Set Bar to replace. A pop up selection appears.
3. Tap desired submenu.
4. To replace other icons, repeat steps 2-3.
5. Tap SET to save and apply changes.

### Setting Startup Image

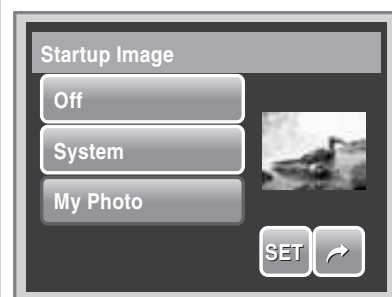

The Startup Image function allows you to setup a startup image when you turn on your camera.

1. From the Setting menu, tap Startup Image. The menu selection appears.
2. Tap to select option:
  - Off. Disable the startup image.
  - System. Use camera default image.
  - My Photo. Select image from captured images in memory card. Tap this option to display thumbnails and select image.
3. Tap SET to apply changes.



Tap thumbnail, then tap SET to select image and close selection.

## USING THE SETTING MENU

### Resetting

The Reset function is used to reset the camera to its initial default settings and to reset file numbering when saving images/videos/voice recordings.

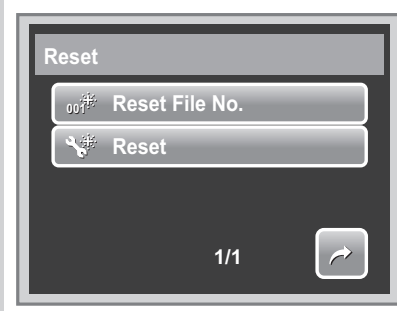

#### To Reset

1. From the Setting menu, select Reset.
2. Tap option:
  - Reset File No. Tap to reset file numbering. To understand folder and file structure of your camera, see "About Folder and File Names" on page 52.
  - Reset. Tap to reset camera to initial default settings.
3. A confirmation message appears. Tap Yes to reset. Tap No to exit submenu.

### Setting Language

The Language function allows you to choose the language of the on screen display (OSD) menu.



1. From the Setting menu, tap Language.
2. Tap to apply desired language.

## MAKING CONNECTIONS

You can connect your camera to:

- TV
- Computer
- Printer

### Connecting the Camera to a TV

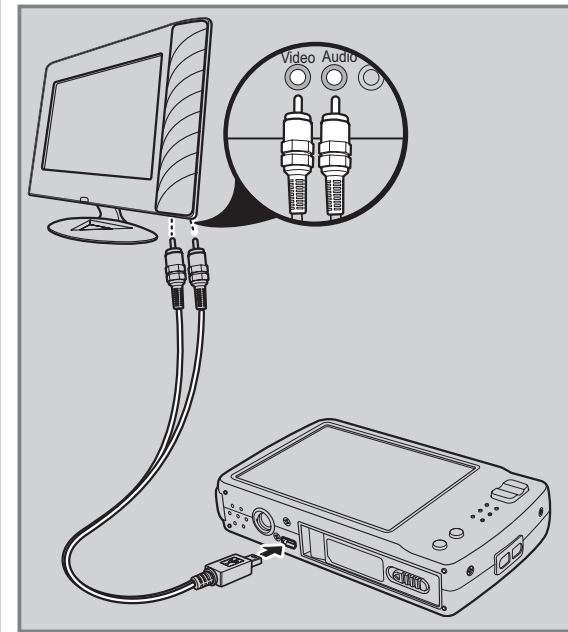

To connect your camera to a TV

1. Turn on the camera.
2. Set the TV out to match TV's video out format. See "Setting TV Out" on page 47.
3. Connect the USB/AV 3-in-1 cable to the USB port on the bottom of your camera.
4. Connect the other end of the cable to the TV's AV input port.
5. The LCD screen turns black and all images and video clips are displayed on the TV.

To view photos

- To navigate photos, use . Press T button to go to previous photo and W button to go to next photo.
- For slideshow, press Playback button to start/stop slideshow.
- To display/hide function keys on the TV screen, press Display button.

### Connecting the Camera a PC

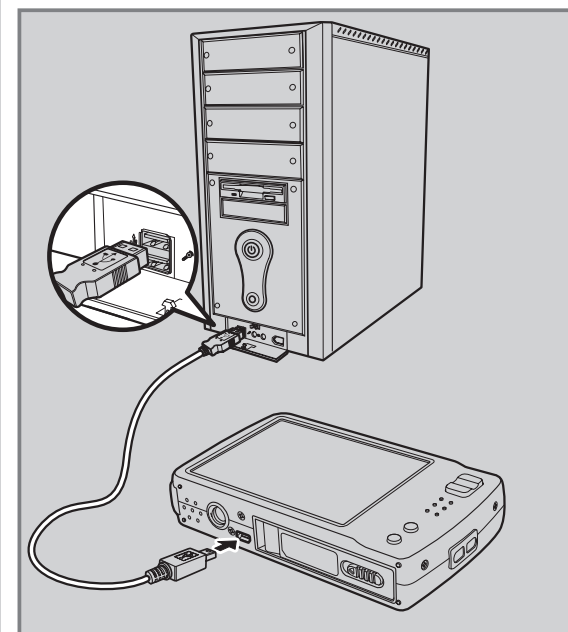

You can transfer photos, videos and audio files to your PC.

1. Connect the camera to a PC using the USB cable.
2. Turn on the camera.
3. The PC detects the connection. The camera's internal memory and memory card display as removable drives in the file manager. No image is displayed on the LCD screen.

**Note:**

You can also use a card reader to access the memory card contents of your camera

## MAKING CONNECTIONS

### Connecting the Camera to a Printer

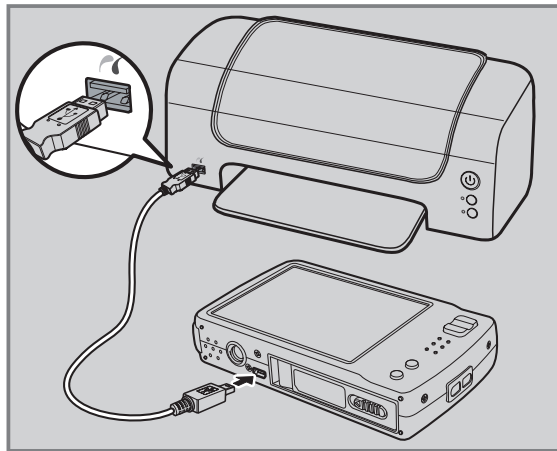

You can print your photos directly using a PictBridge compatible printer. PictBridge allows you to print images captured by your camera without connecting the camera to a PC. Print images with a PictBridge compatible printer directly.

1. Turn on your camera.
2. Connect the camera to the printer using the USB cable.
3. The camera detects the connection and turns to USB mode. Tap Printer.

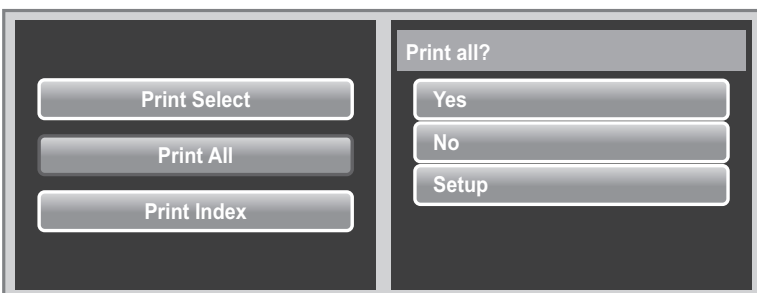
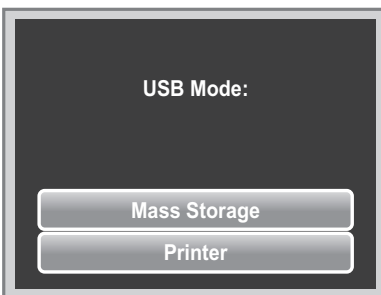

4. Select print settings then confirm to print photos.

### Setting PictBridge Menu

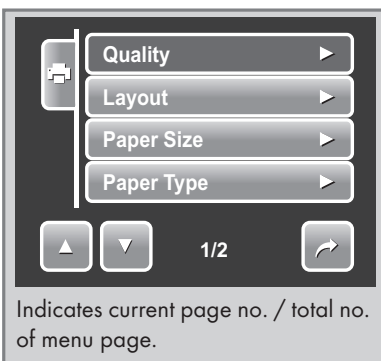

To ensure quality of printed photos, activate the PictBridge menu to setup print settings.

To access PictBridge menu, tap Setup in the confirmation selection before printing photos.

The table below shows the PictBridge submenu options and their available settings.

Submenu	Available Settings
Quality	Default, Fine, Normal, Draft
Layout	Default, 2, 4, 6, 12, Full
Paper Size	Default, Postcard, Letter, A4, 4" x 6"
Paper Type	Default, Plain, Photo, Fast Photo
Date Stamp	Default, On, Off
Filename	Default, On, Off

## ABOUT FOLDER AND FILE NAMES

Your camera automatically creates specific directory of folders in the internal memory or memory cards to organize captured images, videos and audio files.

### Folder Structure

Your camera creates three directory names:

- **DICAM.** All captured images, videos and audio files are stored in this folder except for files recorded using the Auction or YouTube mode.
- **\_AUCT.** Captured images using the Auction mode are saved in this folder.
- **UTUBE.** Captured videos using the YouTube mode are saved in this folder.

Folder names begin with a 3-digit number from 100 to 999 and followed by "DICAM" or "\_AUCT" or "UTUBE". Each folder holds up to 9999 files. If new files are saved, a new folder named in sequence will be automatically created.

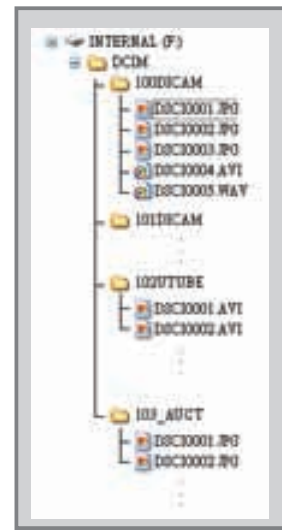

### File Naming

File names begin with "DSCI" and followed by a 4-digit number that increases in sequence. File numbering starts from 0001 when a new folder is created. If the highest folder number is 999 and the highest file number exceeds 9999, the camera will display the warning message "Folder cannot be created." When this happens, try one of the following ways:

- Reset the file number. See "Resetting" on page 49
- Plug in a new memory card.

### Warning

Do not change the folder and file names in the memory card using your PC. It may be unable to playback the data using the camera.

## TROUBLESHOOTING

Problem	Cause and/or Action
Camera does not turn on.	The batteries may be exhausted. Charge or replace the batteries.
Camera turns off automatically.	Press any button except the Power button to turn on the camera.
LCD turns blank.	Press any button except the Power button to turn on the LCD.
Empty battery icon is displayed on the LCD, then the camera turns off.	Batteries are exhausted, please replace or recharge.
LCD screen displays 'No image'.	The image file on the memory card. Image file format may not be supported.
LCD screen displays 'Not available for this file'.	Function is only available for specific file types. File format is not supported.
LCD screen displays 'Memory full'.	Memory card is full. Replace the memory card with a new one or delete unnecessary images.
LCD screen displays 'File locked'.	This file is locked. Unlock the file. See "Protecting/ Unprotecting Files" on page 47.
LCD screen displays 'Card locked'.	The memory card is protected. Remove the card and slide the write-protect switch to its unlock position.
LCD screen displays 'Format error'.	The memory card is protected. Remove the card and slide the write-protect switch to its unlock position.
LCD screen displays 'Copy error'.	The memory card is protected. Remove the card and slide the write-protect switch to its unlock position. The memory card is full. Replace card or delete unnecessary files.
TV-out type to match your TV system.	Incorrect TV-out type was selected. Set the correct TV-out type to match your TV system.

## SPECIFICATIONS

Sensor	10 Mega Pixels CCD, Size: 1/2.3
Lens	Focal Length: f = 6.3 - 18.9 mm, 3X optical zoom, 5x digital zoom
LCD Monitor	3.0" color LTPS LCD
Focus Range	Normal: 0.4m - Infinity (All zoom step) Macro: 0.1m - 0.6m (At wide only)
Aperture	F = 3,1 -5,6
Shutter	Auto: 1 - 1/2000 sec. Night: 15 - 1/2000 sec. Fireworks: 2 sec.
File Format	Still Image: EXIF 2.2 compatible format (JPEG compression) Video: AVI (MJPEG) Audio: WAV
Resolution	Image: 10M (3648 X 2736), 3:2 (3648 X 2432), 8M (3264 X 2448), 5M (2592 X 1944), 3M (2048 X 1536), HD 16:9 (1920 x 1080), VGA (640 X 480)
Scene Mode	Auto, Program, Portrait, Landscape, Sunset, Backlight, Smile Detection, Kids, Night Scene, Fireworks, Snow, Sports, Party, Candlelight, Night Portrait, Soft Skin, Soft Flowing Water, Food, Building, Text, Auction, Movie, Voice Rec
Sensitivity	Auto, 100, 200, 400, 800, 1600, 3200 (3M or lower only)
White Balance	Manual (5 modes in manual selection: Daylight, Cloudy, Tungsten, Fluorescent, Custom)
Exposure Control	-2EV to + 2EV (1/3EV steps)
Metering	Multi, Spot, Center-weighted
Drive Mode	10 sec., 2 sec., Speedy burst, Burst, AEB
Flash	Auto, Red-eye Reduction, Slow Sync, Forced On, Forced Off
Photo Edit	Black & White, Sepia, Negative, Mosaic, Vivid Red, Vivid Green, Vivid Blue
Storage	32MB internal memory, 10MB real size for mass storage SD (max. size 4GB) SDHC card (max. size 16GB)
TV system	NTSC, PAL
Battery	Li-ion battery
Operating Temperature	0° C - 40° C
Operating Humidity	0% - 90%
Microphone	Built-in
Speaker	Built-in
Dimensions	Normal size 98 X 59 X 22 mm
Weight	125g

## OSD LANGUAGE LIST

---

English	EN
German	DE
French	FR
Spanish	ES
Italian	IT
Dutch	NL
Portuguese	PT
Czech	CS
Hungarian	HU
Polish	PL
Turkish	TR
Russian	RU
Swedish	SV
Greek	EL
Romanian	RO
Danish	DA
Slovenian	SL
Bulgarian	BG
Finnish	FI
Arabic	AR
Thai	TH
Japanese	JA
Korean	KO
Simple Chinese	ZH
Traditional Chinese	ZH

## Garanti Konusunda Dikkat Edilmesi Gereken Hususlar

### Garanti Kapsamı:

Grundig tarafından verilen bu garanti, Dijital Fotoğraf makinesi normalin dışında kullanılmasından doğacak arızaların giderilmesini ve aşağıdaki durumları kapsamamaktadır.

1. Kullanma hatalarından meydana gelen hasar ve arızalar.
2. Ürünün müşteriye tesliminden sonraki yükleme, boşaltma ve taşıma sırasında oluşan hasar ve arızalar.
3. Voltaj düşüklüğü veya fazlalığı; hatalı elektrik tesisatı; ürünün etiketinde yazılı voltajdan farklı voltajda kullanma nedenlerinden meydana gelecek hasar ve arızalar,
4. Yangın ve yıldırım düşmesi ile meydana gelecek arızalar ve hasarlar.
5. Ürünün kullanım kılavuzlarında yer alan hususlara aykırı kullanılmasından kaynaklanan arızalar.

Yukarıda belirtilen arızaların giderilmesi garanti kapsamı dışında olup, ücret karşılığında yapılmaktadır.

Ürünün kullanım yerine montajı ve nakliyesi ürün fiyatına dahil değildir.

Garanti belgesinin tekemül ettirilerek tüketiciye verilmesi sorumluluğu, tüketicinin malı satın aldığı satıcı, bayi, acenta ya da temsilciliklere aittir. Garanti belgesi üzerinde tahrifat yapıldığı, ürün üzerindeki orijinal seri numarası kaldırıldığı veya tahrif edildiği takdirde bu garanti geçersizdir.

### Müşteri Hizmetleri:

Tüm sorularınız için Grundig Hizmet Merkezi'ni haftanın 7 günü 24 saat aşağıdaki numardan arayabilirsiniz.

### Grundig Hizmet Merkezi 444 9 888

(Sabit telefonlardan veya cep telefonlarından alan kodu çevirmeden \*)

### Diğer numara 0 216 423 22 07

\* Sabit telefonlardan yapılan aramalarda şehir içi arama tarifi üzerinden, cep telefonu ile yapılan aramalarda ise GSM-GSM tarifi üzerinden ücretlendirme yapılmaktadır.

Hizmet Merkezimize ayrıca [www.grundig.com.tr](http://www.grundig.com.tr) adresinden, 0216 423 22 07 nolu telefonu arayarak ya da 0216 423 23 53 nolu hattımıza fax çekerek de ulaşabilirsiniz.

Yazılı başvurular için adresimiz: Grundig Hizmet Merkezi, Arçelik A.Ş. Ankara Asfaltı Yanı, 34950 Tuzla/İSTANBUL

### Öneriler:

Garanti hizmetinden en iyi şekilde faydalanabilmeniz için aşağıdaki önerilere uymanızı rica ederiz.

1. Ürününüzü aldığınızda garanti belgesini yetkili satıcınıza onaylatınız.
2. Ürününüzü kullanım kılavuzu esaslarına göre kullanınız.
3. Ürününüzle ilgili hizmet talebiniz olduğunda yukarıdaki telefon numarasından Grundig Hizmet Merkezi'ne başvurunuz.
4. Hizmet için gelen teknisyene "Teknisyen Kimlik Kartı"nı sorunuz.
5. Servis hizmeti bittikten sonra, servis teknisyeninden hizmet fişi istemeyi unutmayınız. Alacağınız hizmet fişi ileride ürününüzde meydana gelebilecek herhangi bir sorunda şize yarar sağlayacaktır.
6. Ürünün kullanım ömrü boyunca fonksiyonunu yerine getirebilmesi için gerekli yedek parça bulundurma süresi 10 yıldır.

Arçelik A.Ş. tarafından ürettirilmiştir.

Menşei: P.R.C.

# GARANTİ BELGESİ

ÜRÜNÜNÜZ 2 (İKİ) YIL SÜRE İLE GARANTİ EDİLMİŞTİR.

Garanti süresi Grundig Dijital Fotoğraf makinesinin, kullanım kılavuzunda gösterildiği şekilde kullanılması ve Grundig'in yetkili kıldığı servis elemanları dışındaki şahıslar tarafından bakım, onarım veya başka bir nedenle müdahale edilmemiş olması şartıyla, malın bütün parçaları dahil olmak üzere tamamen malzeme, işçilik ve üretim hatalarına karşı ürünün tesliminden itibaren başlar.

Ürünün kullanım kılavuzunda yer alan hususlara aykırı kullanılmasından kaynaklanan arızalar garanti kapsamı dışındadır. Malın garanti süresi içerisinde gerek malzeme ve işçilik, gerekse montaj hatalarından dolayı arızalanması halinde işçilik masrafı, değiştirilen parça bedeli ya da herhangi bir ad altında hiçbir ücret talep edilmeksizin tamiri yapılacaktır. Garanti süresi içerisinde, servis istasyonları tarafından yapılmasının zorunlu olduğu, imalatçı ya da ithalatçı tarafından şart koşulan periyodik bakımlarda; verilen hizmet karşılığında tüketiciden işçilik ücreti veya benzeri bir ücret talep edilmez. Garanti süresi içinde yapılacak onarımlarda geçen süre, garanti süresine ilave edilir. Tamir süresi en fazla 30 iş günüdür. Bu süre mala ilişkin arızanın yetkili servis atölyelerimize, yetkili servis atölyelerimizin bulunmaması durumunda yetkili satıcılarımıza, ithalatçısına veya firmamıza bildirildiği tarihten itibaren başlar. Sanayi malının arızasının 15 iş günü içerisinde giderilmemesi halinde, imalatçı ya da ithalatçının; malın tamiri tamamlanincaya kadar benzer özelliklere sahip başka bir sanayi malını tüketicinin kullanımına tahsis etmesi zorunludur.

Arızanın giderilmesi konusunda uygulanacak teknik yöntemlerin tespiti ile değiştirilecek parçaların saptanması tamamen firmamıza aittir. Arızanın giderilmesi ürünün bulunduğu yerde veya yetkili servis atölyelerinde yapılabilir. Bu konuda müşteri onayı alınması zorunludur.

Ancak;

-Ürünün teslim tarihinden itibaren garanti süresi içinde kalmak kaydıyla bir yıl içerisinde, aynı arızayı ikiden fazla tekrarlaması; farklı arızaların dörtten fazla ortaya çıkması veya belirlenen garanti süresi içerisinde farklı arızaların toplamının altıdan fazla olması sonucu üründen yararlanamamanın süreklilik kazanması,

-Ürünün tamiri için gereken azami sürenin aşılması,

-Yetkili Servis atölyelerince; mevcut olmaması halinde sırasıyla yetkili satıcımız, bayi, acente temsilciliği, ithalatçı ya da imalatçıdan birisinin bölgeye en yakın servis yetkilisiyle birlikte veya firmamız yetkilisince düzenlenecek raporla arızanın tamirinin mümkün bulunmadığının belirlenmesi durumunda, tüketici malın ücretsiz değiştirilmesini, bedel iadesi veya ayıp oranında indirim talep edebilir.

Garanti belgesi ile ilgili olarak çıkabilecek sorunlar için Sanayi ve Ticaret Bakanlığı, Tüketicinin ve Rekabetin Korunması Genel Müdürlüğü'ne başvurulabilir. Bu belgenin kullanılmasına; 4077 sayılı Tüketicinin Korunması Hakkında Kanun ve bu kanuna dayanılarak yürürlüğe konulan Garanti Belgesi Uygulama Esaslarına Dair Tebliğ uyarınca, T.C. Sanayi ve Ticaret Bakanlığı Tüketicinin ve Rekabetin Korunması Genel Müdürlüğü tarafından izin verilmiştir.

## Arçelik A.Ş.

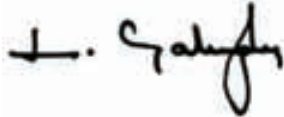

GENEL MÜDÜR



GENEL MÜDÜR YRD.

Seri No: \_\_\_\_\_ Teslim Tarihi, Yeri: \_\_\_\_\_  
Tip: \_\_\_\_\_ Fatura Tarihi, No: \_\_\_\_\_  
Satıcı Firma Unvanı: \_\_\_\_\_

Adres: \_\_\_\_\_  
Tel-Faks: \_\_\_\_\_  
Satıcı Firma (Kaşe ve İmza): \_\_\_\_\_

Bu belge, Sanayi ve Ticaret Bakanlığı'nın 63889 no'lu ve 24.12.2008 izin tarihli belgesine göre düzenlenmiştir.

**Bu bölümü, ürünü aldığınız Yetkili Satıcı imzalayacak ve kaşeyecektir**

