

*buləşik məkinesi  
kullanma kılavuzu*

*92103 PFEI*

# Lütfen önce bu kılavuzu okuyun!

Değerli Müşterimiz,

Modern tesislerde üretilen ve titiz kalite kontrolünden geçirilmiş olan ürününüzün size en iyi verimi sunmasını istiyoruz.

Bunun için, bu kılavuzun tamamını, ürününüzü kullanmadan önce dikkatle okumanızı ve bir başvuru kaynağı olarak saklamanızı rica ediyoruz.

## Bu kullanma kılavuzu...

... makinenizi hızlı ve güvenli bir şekilde kullanmanıza yardımcı olacaktır.

- Makinenizi kurmadan ve çalıştırmadan önce kullanma kılavuzunu okuyun.
- Özellikle güvenlikle ilgili bilgilere uyun.
- Daha sonrada ihtiyacınız olabileceği için kullanma kılavuzunu kolay ulaşabileceğiniz bir yerde saklayın.
- Ayrıca makine ile birlikte ilave olarak verilen diğer belgeleri de okuyun.

## Semboller ve açıklamaları

Kullanma kılavuzunda şu semboller yer almaktadır:



Önemli bilgiler ve kullanımla ilgili ipuçları.



Can ve mal açısından tehlikeli durumlara karşı uyarı.



Elektrik gerilimine karşı uyarı.

## İÇİNDEKİLER

<b>1. Bulaşık Makineniz</b>	<b>2</b>	<b>5. Program Seçimi ve Makinenizin Çalıştırılması</b>	<b>24</b>
Genel Görünüm	2	Tuşlar	25
Teknik Özellikler	3	Ek Fonksiyonlar	25
Kontrol Panosu	3	Makinenizin Çalıştırılması	25
Fanlı kurutma sistemi	3	Program Seçimi	26
Enerji Etiketli Açıklaması	4	Programa Ek Fonksiyon Eklenmesi	26
<b>2. Uyarılar</b>	<b>5</b>	Programın Değiştirilmesi	28
Genel Bilgiler	5	Menülerin Yapısı	28
Elektriksel Güvenlik	6	Yıkama Zamanı Programlama	30
Çocukların Güvenliği	6	Program İptal İşlemi	31
Enerji ve Su Tasarrufu	6	Program Aşamaları Takibi	31
Bulaşık Makinesinde Yıkanması Uygun Olmayan Parçalar	7	Çocuk (Tuş) Kilidi	31
<b>3. Kurulum</b>	<b>7</b>	Uyarı Mesajları	32
Genel Bilgiler	7	Tuz Eksikliği Uyarı Göstergesi	32
Elektrik Bağlantısı	8	Parlatıcı Eksikliği Uyarı Göstergesi	32
Bağlantılar, Su Girişi	8	<b>6. Bakım ve Temizlik</b>	<b>34</b>
Hortum Girişinin Takılması	8	Genel Bilgiler	34
Bağlantılar, Su Çıkışı	9	Filtreler	34
Geri Dönüşüm	9	Hortum Filtresi	35
<b>4. Yıkama İçin Ön Hazırlık</b>	<b>10</b>	Pervaneler	35
Su Yumuşatıcısı	10	<b>7. Çağrı Merkezi</b>	<b>36</b>
Su Yumuşatıcı Sistemin Ayarlanması	10	Tüketici Hizmetleri	36
Tuzun Doldurulması	13		
Deterjan	14		
Parlatıcı	16		
Bulaşıkların Makine İçine Yerleştirilmesi	17		
Çatal Kaşık Sepeti	19		
Alt Sepet Çok Amaçlı/Yükseklik Ayarlı Servis Sepeti	20		
Alt Sepet Katlanan Teller	21		
Üst Sepet Yükseklik Ayarlı Raf	21		
Üst Sepet Katlanan Teller	22		
Üst Sepet Yüksekliğinin Ayarlanması	22		
Tavan Çatal Kaşık Sepeti	23		

# 1 Bulaşık Makineniz

## Genel Görünüm

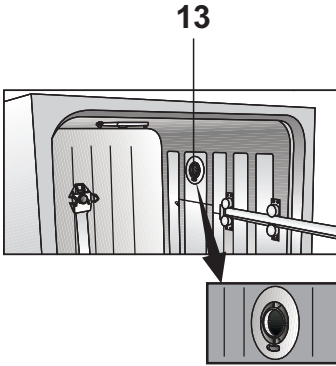
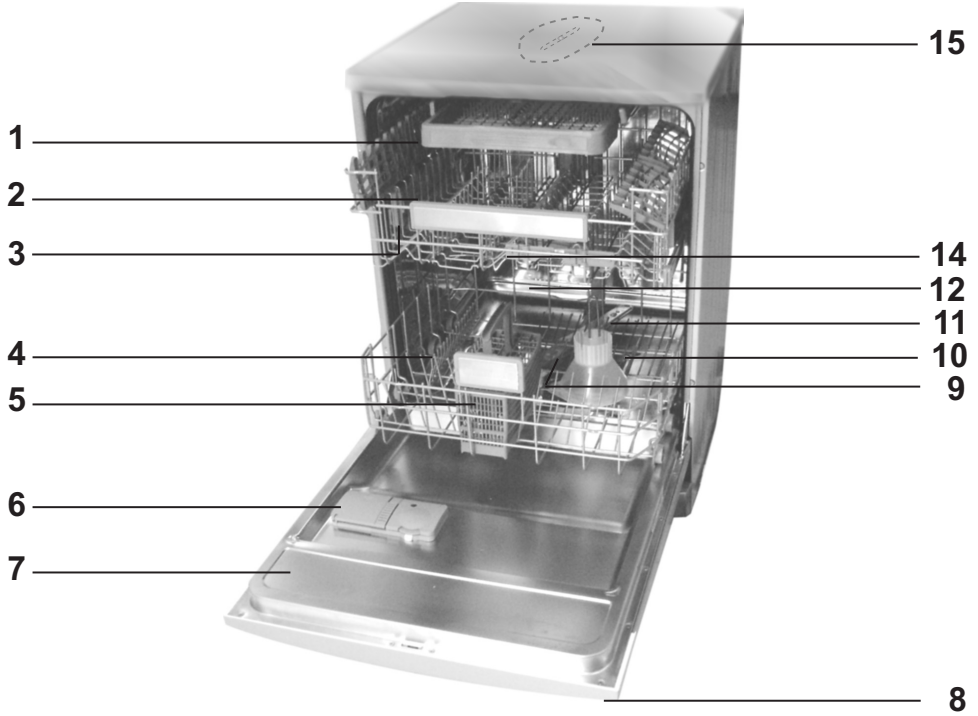

- 1.Tavan Çatal Kaşık Sepeti
- 2.Rafılı Üst Sepet
- 3.Üst Sepet Rayı
- 4.Tuz Bölmesi Kapağı
- 5.Çatal Kaşık Sepeti
- 6.Deterjan Kutusu
- 7.Kapı
- 8.Kontrol Panosu
- 9.Alt Pervane Yuvası
- 10.Filtreler
- 11.Alt Pervane
- 12.Alt Sepet
- 13.Fanlı Kurutma Sistemi
- 14.Üst Pervane
- 15.Tavan Pervanesi

## Kontrol Panosu

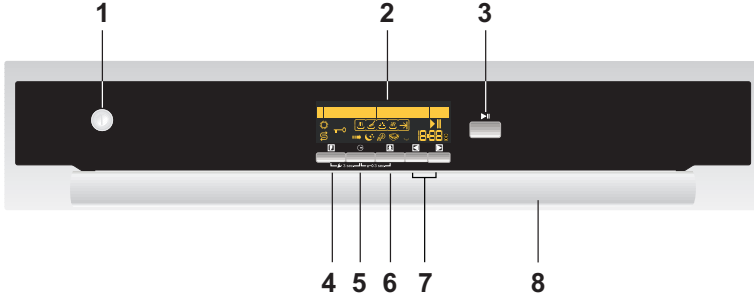

1. Açma / Kapatma Tuşu
2. Ekran
3. Başlat / Beklet / İptal tuşu
4. Fonksiyon Tuşu
5. Erteleme Tuşu
6. Onay Tuşu
7. Seçim Tuşları ( > - < )
8. Tutamak

## Fanlı kurutma sistemi

Fanlı kurutma sistemi bulaşıklarınızın etkin bir şekilde kurummasını sağlar. Fan çalışırken yıkama sesinden farklı bir ses duyulması normaldir.

## Teknik Özellikler

Yıkama Kapasitesi	12 kişilik standart sofa takımı
Yükseklik	82-92 cm
Genişlik	60 cm
Derinlik	55 cm
Tip	ART 8
Elektrik girişi	220-240 V, 50 Hz
Toplam güç	1900-2200 W
Isıtıcı gücü	1800 W
Akım Şiddeti	10 A
Pompa gücü	90 W
Tahliye pompası gücü	30 W

Üretimde yapmakta olduğumuz iyileştirme çalışmalarından dolayı teknik ayrıntılarda ya da tasarımda önceden haber vermeksizin değişiklik yapma hakkımız saklıdır.

Kılavuzda bulaşık makinasını ve parçalarını tarifleyen şekiller şematiktir. Ürününüzdeki parça ve aksesuarlar, şekillerde gösterilenden farklı olabilir.

## Standart Uygunluğu ve Test Bilgileri / AT Uygunluk Beyanı

Bu cihazın geliştirme, üretim ve satış aşamaları Avrupa Topluluğu'nun ilgili bütün yönergelerinde yer alan güvenlik kurallarına uygun olarak gerçekleştirilmektedir. 2006/95/EC, 89/336/EC, 93/68/EC, IEC 436/DIN 44990, EN 50242

## Enerji Etiketleri Açıklaması

Enerji değer etiketini aşağıdaki tabloya göre yorumlayabilirsiniz.

Enerji		Bulaşık Makinesi
Üretici Model		
<b>Çok Verimli</b>		
		
<b>Az Verimli</b>		
Enerji Tüketimi kWh/program (üreticinin standart programında soğuk su kullanılarak yapılan test sonuçlarına göre)		
<small>Gerekli kâğıtım, cihazın nasıl kullanılacağına bağlıdır.</small>		
Yıkama Performansı A : Yüksek G : Düşük		
Kurutma Performansı A : Yüksek G : Düşük		
Standart Sofra Takımı Kapasitesi Su tüketimi lt / program		
Gürültü (db (A) re 1 pW)		
<small>Ayrıntılı bilgi ürün broşürünüzdür.</small>		
<small>Standart EN 50242</small>		

ABC	Marka
123	Model numarası
	Enerji verim sınıfı
X,YZ	Enerji tüketimi
A B C D E F G	Yıkama performansı
A B C D E F G	Kurutma performansı
YZ	Standart sofra takımı kapasitesi
YX	Su tüketimi
X	Ses gücü seviyesi

- “A” her zaman en iyi performansı ifade eder.
- Fiili enerji tüketimi cihazın nasıl kullanıldığına ve nerde bulunduğuna göre değişebilir.
- Yıllık tüketim değerleri 220 yıkamaya göre hesaplanmıştır.

Su tüketimi (lt) : 9x220= 1980 lt  
Enerji tüketimi (kWh) : 1,05x220= 231 kWh

### Test Enstitüleri için Not:

Performans testleri için gerekli bilgiler talep üzerine gönderilecektir. Talep aşağıdaki e-mail adresi üzerinden yapılabilir:

**standard.test@arcelik.com**

Talep mailinize, iletişim bilgilerinizle beraber, lütfen test edilecek ürünün kodunu, stok ve seri numarasını yazmayı unutmayınız. Ürünün koduna, stok ve seri numarası bilgilerine kapının yan tarafına yapıştırılmış olan tip etiketinden ulaşabilirsiniz.

## 2 Uyarılar

### Genel Bilgiler

Makineniz yalnızca ev tipi bulaşıkları yıkamak amacıyla tasarlanmıştır.

⚠ Makinede hiçbir zaman kimyasal çözücü maddeler kullanmayınız; bu maddeler patlama riski taşımaktadır.

⚠ Kullanılmış eski bulaşık makinenizi ve ambalaj malzemelerini kurallarına uygun olarak imha ediniz. Kullanılmış bulaşık makinenizin çocuklar için tehlike arz etmediğinden emin olunuz. Çocukların bu türden eski makinelerin içinde kilitli kaldıkları bilinmektedir. Bu tür sorunlar yaşamamak için ana elektrik kablosunu koparmanızı ve kilitli kalmaması için kapı kilidini kırmanızı öneririz.

⚠ Fiziksel, zihinsel engelli veya elektronik cihazları güvenli şekilde kullanabilecek deneyimi, bilgisi olmayan çocuklar veya kişiler tarafından kullanılmamalıdır. Bu kişiler cihazı ancak sorumluluğu üstlenen bir kişinin denetimi altında kullanabilirler.

⚠ Üst ve alt sepetleri tamamen dışarı çektiğinizde makinenizin kapısı sepetlerin bütün yükünü üstlenir. Ancak kapının üzerine başka yükler koymayınız. Aksi takdirde makineniz devrilebilir.

Makine ile işiniz bittikten sonra kapısını mutlaka kapatınız.

⚠ Makine çalışırken kapısını açmamaya özen gösteriniz. Makineniz çalışırken kapısını açtığınızda buhar çıkabilir dikkatli olunuz.

Makineniz bir kez kurulduktan sonra, bağlantıların yapıldığı yerde kalması gerekir. Makinenizi yerleştirirken arka duvarın herhangi bir yere (musluğa, prize, v.b) dayanmamasına ve sonradan konumunu değiştirmeyeceğiniz bir yere yerleştirmeye dikkat ediniz.

⚠ Makinenizi taşımak zorunda kalırsanız dik konumda, ve arka kısmından tutarak taşıyın. Makinenizin ön tarafına yatırılması içindeki elektronik parçaların ıslanarak zarar görmesine sebep olabilir.

ⓘ Makinenizin ilk kullanımında en kısa programı boş çalıştırınız.

Yetkili servisimiz elektrik ve su tesisatınızın düzeltilmesi ve/veya yenilenmesinden sorumlu değildir. Elektrik ve su tesisatını makinenize uygun olarak düzelttikten ve/veya yeniledikten sonra montaj ve ilk kullanım için yetkili servisimizi çağırınız.

ⓘ Makinenize bulaşık makinesinde yıkanması uygun olmayan parçalar koymayınız. Ayrıca sepetleri kapasitelerinden fazla doldurmayınız. Aksi takdirde makinenizin iç gövdesinde sepet hareketlerinden ötürü oluşabilecek çizik ve paslanmalardan firmamız sorumlu olmayacaktır. Makinenizin Deterjan ve Parlaticı Bölmelerine Bulaşık makineleri için özel olarak üretilmiş Deterjan ve Parlaticı haricinde kesinlikle başka bir şey koymayınız.

Aksi takdirde makinenizde oluşabilecek hatalardan firmamız sorumlu olmayacaktır.

Üretim esnasındaki kalite kontrol işlemleri nedeniyle makinenizde bir miktar su kalmış olabilir. Bunun makinenize hiçbir zararı yoktur.

**i** Makinenizi kapasitesinin üstünde doldurmayınız ve makinenizde yalnızca bu kılavuzda belirtilen eşyaları yıkayınız. Makinenizin bakım ve tamiratı yalnızca yetkili servis tarafından yapılmalıdır. Başka şahıslar tarafından yapılacak tamirat tehlike yaratabilir ve makinenizin garanti kapsamı dışında kalmasına neden olur.

Makinenizin su ve elektrik bağlantılarının, bu kılavuzun ilgili bölümlerinde yer alan talimatlara uygun olduğundan emin olunuz.

İlk kullanımda makinenin Tuz Bölmesine, tuz koymadan önce 1 litre su doldurunuz.

## Elektriksel Güvenlik

**⚠** Makinenizi topraklama tesisatı olan bir prizde çalıştırınız. Topraklama tesisatınız yok ise, topraklama tesisatını ehliyetli bir elektrikçiye yaptırınız. Topraklama yapılmadan kullanma halinde, ortaya çıkabilecek kullanım zararından firmamız sorumlu olmayacaktır.

**⚠** Evinizdeki sigortanın akım değeri 16 Amper'den az ise ehliyetli bir elektrikçiye, 16 Amperlik bir sigorta bağlatınız.

**⚠** Bulaşık makineniz 220-240 Volta göre ayarlıdır. Eğer, bulunduğunuz yerdeki şebeke gerilimi 110 Volt

ise araya 110/220 Volt ve 3000 Watt'lık bir transformatör bağlatınız. Yerleştirme sırasında, makine prize takılı olmamalıdır.

Uzatma kablosu kullanmayınız.

**⚠** Her zaman, makine ile birlikte verilen kaplamalı fişi kullanınız.

Makine yerleştirildikten sonra, takılı olduğu priz ulaşılabilir bir yerde olmalıdır.

**⚠** Fişi prizden çıkartacak olduğunuzda, mutlaka sadece fişten tutup çekiniz. Kesinlikle kablodan tutup çekmeyiniz.

## Çocukların Güvenliği

Makinenin ambalajını açtıktan sonra, ambalaj malzemesinin çocukların ulaşamayacağı bir yerde durmasına dikkat ediniz.

Çocuklar kesinlikle makine üzerinde ya da makine ile oynamamalıdır.

Makinenizdeki su içilmez. Bu nedenle makinenin kapısı açırken çocukların makinenin yakınlarında oynamalarına izin vermeyiniz.

Bulaşık makinesinin kapısı açırken çocukların makinenin kapısının üzerine oturmasına izin vermeyiniz.

**⚠** Olası yaralanmaları önlemek için servis çatalı, ekmek bıçağı vs. gibi uzun ve sivri bulaşıklarınızı her zaman çatal kaşık sepetinde sivri uçları aşağı gelecek şekilde ya da bulaşık sepetlerinin üzerine yatay bir şekilde yerleştiriniz.

**⚠** Deterjanları çocukların ulaşamayacağı yerlerde saklayınız ve deterjan kutusunu, makineyi çalıştırmadan hemen önce doldurunuz.

Bulaşık makinesi deterjanları tahriş ve yıpranmaya neden olan maddeler içerir. Bu sebeple ağız, göz ve boğazda yanmalara neden olabilir.

## **Enerji ve Su Tasarrufu**

**i** Bulaşıkları makineye koymadan önce üzerindeki bütün kaba atıkları temizleyiniz. Makineyi, tamamen doldurduktan sonra çalıştırınız. Program seçerken program bilgileri ve ortalama tüketim değerleri tablosuna dikkat ediniz.

## **Bulaşık Makinesinde Yıkama Uygun Olmayan Parçalar**

Sigara külü, mum artığı, cila, boya, kimyasal madde vs. ile kirletilmiş bulaşığı kesinlikle makinenizde yıkamayınız.

Demir alaşımlı parçalar ise makinede yıkandığında paslanabilir ve diğer eşyalar üzerinde leke bırakabilir.

Makinenizde tahta ya da kemik saplı çatal, kaşık, bıçakları; yapıştırılmış parçaları; sıcaklığa dayanmayan plastik parçaları, bakır ve kalay kapları yıkamayınız. Bulaşık makinenizde de, elle yıkamada olduğu gibi, porselenlerin dekoratif baskılarında, alüminyum ve gümüşlerde renk atması ve kararma olabilir. Bazı hassas cam türleri ve kristaller zamanla saydamlığını yitirebilir. Alacağınız yeni sofraya gereçlerinin bulaşık makinesinde yıkamaya uygun olmasına özellikle dikkat etmenizi öneririz.

Kase, bardak, tencere gibi içi oyuk eşyalarınızın makineye, ağız aşığı bakacak şekilde yerleştirilmesi gerekir. Böylece bu boşluklarda ve derin çukurluklarda su birikmesini engellemiş olursunuz.

## **3 Kurulum**

### **Genel Bilgiler**

Makinenizi, nakliye sırasında oluşabilecek hasarlar bakımından kontrol ediniz. Hasarlı bir makineyi kullanmayınız. Şüpheli durumlarda üreticiye danışınız.

Bulaşık makinesini koyacağınız yeri tespit ederken, makineyi kolayca ve hızla doldurabileceğinizden emin olunuz. Ayrıca seçtiğinizin yerin, yıkanan bulaşığın kolaylıkla çıkartılıp kaldırılabilmesi bir yer olmasına da dikkat ediniz.

Makineyi, oda sıcaklığının sıfır derecenin altına düşmesi olasılığının

bulunduğu bir yere koymaktan kaçınınız.

Makineyi, musluk ve gidere yakın bir yere yerleştiriniz. Makinenizin yerinin, bağlantıları yapıldıktan sonra değiştirilmeyeceği düşünülerek seçilmesi gerekmektedir.

Yerleştirmeden önce makineyi ambalajından ambalaj kartonu üzerindeki uyarıları takip ederek çıkartınız.

**⚠** Makineyi yerleştirirken, yere, duvara, borulara vs. zarar vermemeye dikkat ediniz. Makineyi hareket ettirmek

için kapısından ya da panosundan tutmayınız.

Temizlik sırasında makineyi ileri-geri rahatça hareket ettirebilmek için makinenin her tarafında bir miktar boşluk bırakmaya dikkat ediniz.

Makinenizi yerine yerleştirirken su giriş ve çıkış hortumlarının sıkışmamasına dikkat ediniz. Ayrıca makinenin, elektrik kablosu üzerinde durmamasına da dikkat ediniz.

Bulaşık makinenizi kurmak için uygun bir yer seçiniz. Bunun yanında, makinenizin güvenli ve düz bir yerde kurulmasına dikkat ediniz.

Makinenin tamamen düz bir şekilde yerleştirilmesi, kapısının uygun bir şekilde ve sıkıca kapatılabilmesi için gereklidir.

Makinenin tamamen dik ve düz durmasını sağlayabilmek için ayaklarını ayarlayınız.

Makinenin dik ve düz durmasının sağlanması halinde kapı iç duvarlardan ve çerçeveden dışarı taşmaz. .

**i** Makinenin kapısı uygun bir şekilde kapanmıyorsa, makine tamamen düz duruncaya kadar ayakları ayarlayınız.

Zemindeki engebeler, vidalı ayaklar aracılığıyla dengelenebilir. Doğru kurulması durumunda, kapılar problemsiz olarak kapanacaktır.

Su ve boşaltma bağlantıları, bir bükülme veya ezilme oluşumunu engellemek için serbestçe hareket edecek şekilde takılmalıdır.

## **Elektrik Bağlantısı**

**⚠** Makinenizin topraklı fişi uygun gerilim ve akımla beslenen topraklı prize takılmalıdır. Topraklama tesisatını ehliyetli bir elektrikçiye yaptırınız. Topraklama yapılmadan kullanma halinde, ortaya çıkabilecek kullanım zararından firmamız sorumlu olmayacaktır.

**⚠** Evinizdeki sigortanın akım değeri 16 Amper'den az ise ehliyetli bir elektrikçiye, 16 Amperlik bir sigorta bağlatınız. Makinenizin elektrik kablosunun değişmesinin gerektiği hallerde, bunu yalnızca yetkili servise yaptırınız.

Güvenlik açısından yıkama programı bittiğinde fişi prizden mutlaka çıkartınız.

## **Bağlantılar, Su Girişi**

Evinizdeki su tesisatının, bulaşık makinesi kurmaya uygun olduğundan emin olunuz. Ayrıca şehir şebekesinden veya su tesisatınızdan zaman zaman gelebilecek kirliliğin (kum, kil, pas, vb) makinenize zarar vermemesi ve yıkama sonucu sararma, tortu gibi şikayetlerin oluşmaması için evinizin veya apartmanınız girişine filtre takılmasını tavsiye ederiz.

## **Hortum Girişinin Takılması**

Eski makinenizde kullandığınız su giriş hortumu var ise bunu kullanmayınız. Bunun yerine makinenizle birlikte verilen yeni su giriş hortumunu kullanmalısınız.

**ⓘ** Su giriş hortumunu doğrudan su giriş musluğuna bağlayınız. Musluktan gelen basınç en az 0.3, en fazla 10 bar olmalıdır. Su basıncı 10 barın üzerinde

ise araya basınç düşürücü vana konulmalıdır.

Bağlantılar yapıldıktan sonra musluk sonuna kadar açılmalı ve su sızdırmazlığı kontrol edilmelidir.

Güvenlik açısından yıkama programı bittiğinde su giriş musluğunu mutlaka kapatınız.

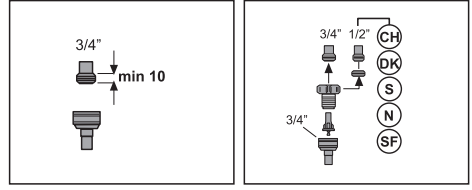

## Bağlantılar, Su Çıkışı

Su boşaltma hortumunu bükmeden atık su borusuna takınız. Makineniz çalışırken su boşaltma hortumunun çıkmaması için hortumu su boşaltma borusuna iyice tutturunuz. Su boşaltma borusu kanalizasyona bağlı olmalı, yüzey sularına akarı olmamalıdır.

**i** Su boşaltma hortumu doğrudan kirli su boşaltma deliğine ya da lavabonun giderine bağlanabilir. Bu bağlantı yer düzleminden en az 50, en çok 100 cm yüksekte olmalıdır. 4 Metreden uzun tahliye hortumu kirli yıkamaya sebep olacaktır.

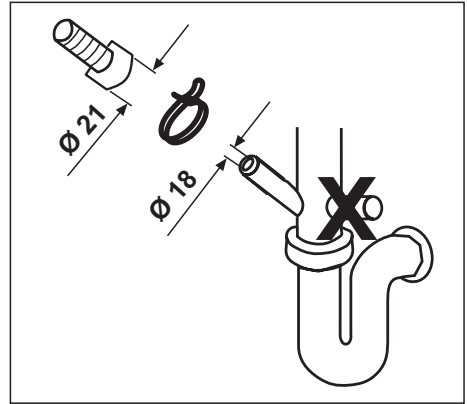
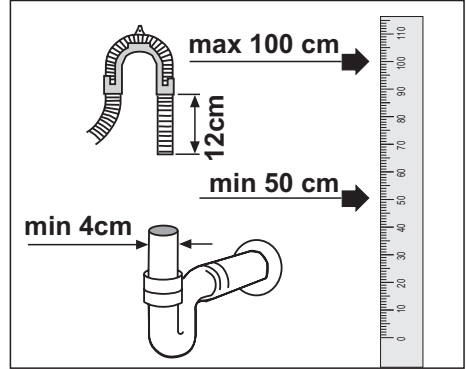

## Geri Dönüşüm

Lütfen çevreyi korumamızda bize yardımcı olunuz. Makinenizin bazı parçaları ile ambalajı geri kazanılabilir malzemeden üretilmiştir. Bu malzemelerin üzerinde geri dönüşüm sembolünün yanı sıra malzeme hakkında bilgi de yer almaktadır (>PE<, >PS<, >POM<, ...). Bu malzemelerin çöpe atılması doğru değildir. Bunun yerine geri dönüşüm birimlerine teslim edilmelidir. İmha yöntemi ve imha noktaları hakkında bilgi almak için sorumlu birim ve makamlarla irtibata geçiniz.

## Aquasafe+

Aquasafe+ sistemini hortum girişinde oluşabilecek su zararlarından koruyunuz. Sistemin valf kutusuna su deđirmeyiniz, yoksa elektrik aksamları zarar görür. Zarar verme durumunda fişi çekiniz.

Hortum takımının elektrik bağlantıları ve aksamları olduğundan dolayı, hiçbir durumda hortumu kısaltmayınız ya da ekleyip, uzatmayınız.

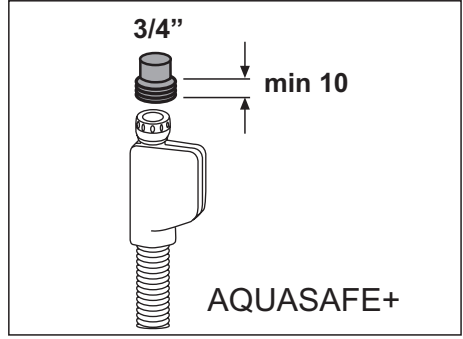

## 4 Yıkama İçin Ön Hazırlık

### Su Yumuşatıcısı

Makine içinde, giren suyun sertliğini azaltan, suyu yumuşatan özel bir tuz bölmesi vardır.

### Su Yumuşatıcısının İşlevi

Bulaşık makinesinin yumuşak suya ihtiyacı vardır. Suyun sertliği 6°dH'nin üzerinde ise su yumuşatılmalı, kireci azaltılmalıdır. Aksi takdirde sertliği oluşturan iyonlar, yıkanan parçaların yüzeyinde birikir ve makinenin yıkama, parlatma ve kurutma performansını olumsuz etkileyebilir.

### Su Yumuşatıcısı Nasıl Çalışır?









Su, yumuşatıcı sistemin içinden geçtiğinde sertliği oluşturan iyonlarından temizlenir ve su en iyi yıkama sonucunu almak için gerekli olan yumuşaklığa ulaşır. Giren suyun sertlik derecesine bağlı olarak, suyu sertleştiren bu iyonlar su yumuşatıcı sistem içinde hızla birikir.

Bu nedenle bir sonraki yıkamada da aynı performansla çalışabilmesi için yumuşatıcı sistemin tazelenmesi gerekir. Bu amaçla bulaşık makinesi tuzu kullanılır. Bu tür tuzlar, ev tipi bulaşık makinelerinde kullanılmak üzere deterjan üreticileri tarafından geliştirilmiştir.

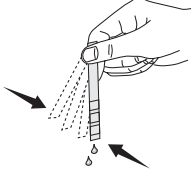
### Su Yumuşatıcı Sistemin Ayarlanması

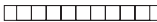
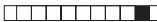
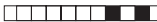
Bulaşık makinenizin yıkama etkinliği, yıkama suyunun yumuşaklığına bağlıdır. Bu nedenle makinenizde şebeke suyundaki sertliği düşüren bir sistem bulunmaktadır. Bu sistem doğru ayarlandığında yıkama etkinliği artacaktır. Sistemi ayarlamak için makinenizle birlikte verilen deneme şeridinin talimatını uygulayarak şebeke suyunuzun sertliğini bulunuz.

## Deneme Şeridi

<b>A</b> 	Test şeridini ambalajından çıkartın.
<b>B</b> 	Musluğunuzdan 1 dakika süreyle su akıtın.
<b>C</b> 	Test şeridini 1 saniye suya batırın.
<b>D</b> 	Test şeridini sudan çıkartıp sallayın.
<b>E</b> 	1 dakika bekleyin
<b>F</b>	<p>1. Seviye  Kireçsiz</p> <p>2. Seviye  Az kireçli</p> <p>3. Seviye  Kireçli</p> <p>4. Seviye  Orta kireçli</p> <p>5. Seviye  Çok kireçli</p> <p>6. Seviye  İleri derecede kireçli</p>
Deneme şeridinde çıkan sonuca göre makinenizin su sertlik seviyesi ayarını yapın.	

## Rejenerasyon Ayar Anahtarı

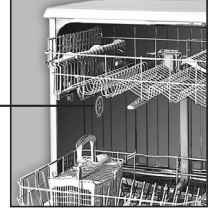
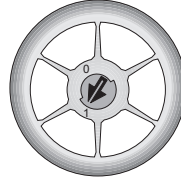



6. Seviye  İleri derecede kireçli

Eğer musluk suyunuz ileri derece (6. seviye) kireçli ise su sertlik ayarını 5 konumuna getirmeli ve "Rejenerasyon Ayar Anahtarı" konumunu 1'e ayarlamalısınız.

## Su Sertlik Seviyesini Ayarlamak için;

- Makinenizi Açma/Kapama düğmesine basarak açınız.
- "Fonksiyon" (4) ve "Erteleme" (5) tuşlarına 3 saniye birlikte basarak "Ayarlar Menüsü" ne giriniz.
- "Fonksiyon" (4) tuşunu kullanarak alt menülerde "Su Sertliği"ni bulunuz.
- Makineniz su sertlik ayarı fabrika çıkışında 3 seviyesine ayarlanmıştır. Ekranda "Su Sertliği : 3" yazısı gözükecektir.
- "> - <" Seçim Tuşlarını (7) kullanarak "Su Sertliği" kademelerinden sizin şebekenizin özelliğine uygun olan seviyeye ayarlayınız. (Şebeke suyunuzun sertlik seviyesini makinenizle birlikte verilen sertlik ölçüm kitini kullanarak belirleyebilirsiniz.)
- Sertlik ayarı seçildikten sonra, "Onay" (6) tuşuna 1 kez basınız. Ekranda "Kaydedildi!" yazısını göreceksiniz.
- Ayarlar menüsünden çıkmak için "Fonksiyon" tuşunu (4) kullanarak "Program Menüsüne Dön" alt menüsü gelin ve "Onay" tuşuna basınız. Ana menüye (program seçim ekranına) döneceksiniz.

## Su Sertlik Seviyesi Ayar Tablosu

Sertlik Seviyesi	İngiliz Sertliği °dE	Alman Sertliği °dH	Fransız Sertliği * °dF	Rejenerasyon ayar anahtarı konumu	Sertlik Seviye Göstergesi
1. Seviye	0-6	0-5	0-9		Seçim tuşları (> - <) yardımıyla su sertlik ayarını 1 konumuna getiriniz. <b>Su Sertliği : 1</b>
2. Seviye	7-14	6-11	10-20		Seçim tuşları (> - <) yardımıyla su sertlik ayarını 2 konumuna getiriniz. <b>Su Sertliği : 2</b>
3. Seviye	15-21	12-17	21-30		Seçim tuşları (> - <) yardımıyla su sertlik ayarını 3 konumuna getiriniz. <b>Su Sertliği : 3</b>
4. Seviye	22-28	18-22	31-40		Seçim tuşları (> - <) yardımıyla su sertlik ayarını 4 konumuna getiriniz. <b>Su Sertliği : 4</b>
5. Seviye	29-42	23-34	41-60		Seçim tuşları (> - <) yardımıyla su sertlik ayarını 5 konumuna getiriniz. <b>Su Sertliği : 5</b>
6. Seviye	43-75	35-60	61-107		Seçim tuşları (> - <) yardımıyla su sertlik ayarını 6 konumuna getiriniz. <b>Su Sertliği : 6</b>

Kullandığınız suyun sertliği 107 F (Fransız sertliği) üzerinde ise veya kuyu suyu kullanıyorsanız filtre ve su tasfiye cihazları kullanmanız tavsiye edilir.

\* Kullandığınız suyun sertliği 9°dF (Fransız sertliği) altında ise, bulaşık makinanızda tuz kullanmanız gerek yoktur. Bu durumda makinenizin ekranı üzerindeki "Tuz Eksikliği Uyarı Göstergesi" sürekli yanacaktır.

Su sertlik ayarınız 1. seviyede ise, tuz kullanmanız gerekmeyeceği halde, tuz eksikliği uyarı göstergeniz sürekli yanmaya devam edecektir. Bu konumda tuz kullanmanız durumunda tuz tüketilmeyecek tuz eksikliği uyarı göstergesi yanmayacaktır.

## UYARI:

Taşınma durumunda taşındığınız yerin su sertliğine göre makinenizin su sertlik ayarını yapmanız yıkama etkinliğiniz için önemlidir.

Eğer makinenizde daha önce su sertlik ayarı yapılmış ise, makinenizin ekranı üzerinde en son yapılan su sertlik ayarı gösterilecektir. Musluk suyunuzun su sertlik seviyesine göre makinenizin yeni su sertlik ayarını yapınız.

## Tuzun Doldurulması

Makinenizde sadece bulaşık makinesinde kullanılmak amacıyla üretilmiş özel yumuşatma tuzu kullanınız. Yumuşatma tuzunu koymak için önce alt sepeti çıkarınız ve tuz bölümü kapağını saat yönünün tersine çevirerek açınız (A,B). Tuzu bölmenin içine tuz hunisi yardımı ile dökünüz (D). Tuzun su içerisinde erimesini hızlandırmak için kaşık yardımıyla karıştırınız. Bölmeyi doldurduğunuzda kapağı yerine takıp çevirerek sıkıca kapatınız. Tuz bölümüne yaklaşık 2 kg yumuşatma tuzu koyabilirsiniz.

Tuz bölümüne tablet koyarsanız, bölmeyi tam doldurmuyunuz. Küçük taneli veya toz halindeki yumuşatma tuzu kullanmanızı öneririz. Makinenizde sofr tuzu ya da yemek tuzu gibi genellikle suda çözünmeyen öğeler içeren tuzları kullanmayınız. Aksi halde yumuşatıcı bölümünün işlevi zamanla azalabilir. Makinenizi çalıştırdığınızda, tuz bölümü su ile dolar. Bu nedenle yumuşatma tuzunu makinenizi çalıştırmadan önce koyunuz.

**i** Yalnızca ilk kullanım için 1 litre su koyunuz (C).

Tuz ekledikten sonra hemen yıkama yapmayacaksınız, makinenin içine dökülmüş tuzların suda çözünerek dışarı atılmasını sağlamak için en kısa programı boş çalıştırınız.

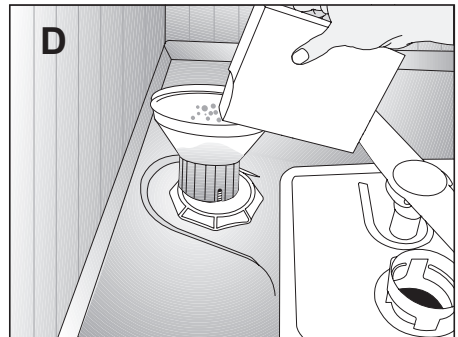
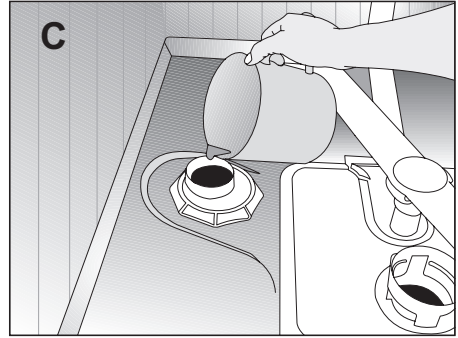
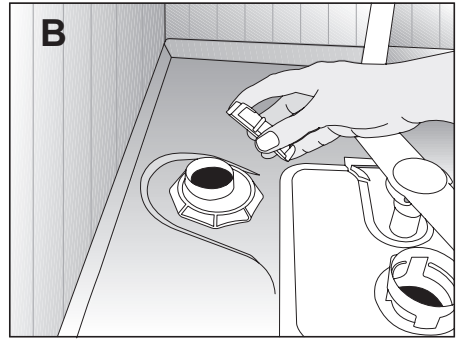
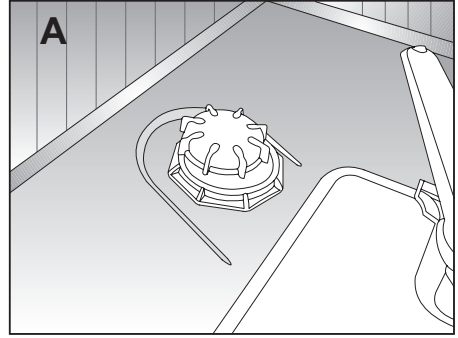

Makinenizde bulunan yumuŝatma tuzunun miktarının yeterli olup olmadıđını anlayabilmek iin, ekrandaki tuz eksikliđi uyarı gstergesini kontrol ediniz. Tuz eksikliđi uyarı gstergesi yanmaya baŝladığıında tuz blmesini yeniden tuz ile doldurmanız gerekir.

**i** Piyasadaki farklı markalardaki tuz tanecek boyutu, tablet zelliđi ve su sertliđine bađlı olarak tuzun su iinde znmesi birkaç saat srebilir. Bu nedenle tuzun makinaya doldurulmasından sonra da, belirli bir sre tuz eksikliđi uyarı gstergesi yanmaya devam eder.

## Deterjan

Makinenizde sadece bulaŝık makineleri iin zel olarak retilmiŝ deterjan kullanınız.

**i** evreye zararlı olduđu iin Klor ve fosfat ieren deterjanlar kullanmamanızı tavsiye ederiz. Enzim ieren deterjanlar 50 C altında etkilidir ve yksek sıcaklıklarda elde edilen yıkama etkinliđinin dŝk sıcaklıklarda elde edilmesine yardımcı olurlar.

**⚠** Paketini atıktan sonra deterjanlarınızı serin, kuru ve ocuklarınızın ulaŝamayacađı bir ortamda saklayınız.

Deterjanı deterjan blmesine makineyi alıŝtırmadan hemen nce koyunuz. Kullandıđınız deterjan ile ilgili detaylı bilgi iin reticisi ile bađlantıya geiniz.

**i** n yıkamasız ve kısa programlarda mutlaka toz deterjan kullanınız. Toz deterjanı resimdeki deterjan kutusu zerindeki 2 numaralı ızgara kapaklı blme doldurup, deterjan kutusu kapađını kapatınız. Bu blme silme

doldurulduđuında 6 gr deterjan alır.

**i** Tablet deterjanların znrlđu sıcaklık ve sreye bađlı olarak deđiŝkenlik gsterdiđi iin kısa programlarda tablet deterjan kullanmayınız.

Tablet deterjan kullandıđınız n yıkamalı ve yksek sıcaklıklı programlarda deterjan kutusu kapađının kapalı olduđundan emin olunuz.

Tablet deterjanların ambalajları zerindeki kullanım talimatları arasında tabletin bulaŝık makinenizde konulabileceđi uygun yerler hakkında bilgi bulabilirsiniz (deterjan blmesi, sepet vs.).

**i** Toz deterjanların fazla kullanılması, deterjanın tam znmemesine ve cam rnlerin izilmesine neden olabilir.

## ok Amalı Deterjanlar

Bulaŝık makinelerinde en iyi yıkama deterjan, parlaticı ve su yumuŝatma tuzunun ayrı ayrı kullanılmasıyla elde edilir.

Deterjan reticilerinin “ok Amalı Deterjan” olarak adlandırdıkları yeni rnleri deterjan etkisine ilave olarak su yumuŝatma tuzu ve/veya parlaticı etkisi de gstermektedir. Bazı trleri cam koruyucu, paslanmaz elik koruyucu gibi zel amalı yıkama kimyasalları da iermektedir.

Piyasada genel olarak bulunan ok amalı deterjan trleri:

2in1: Deterjan, parlaticı veya su

yumuŝatma tuzu ierenler

3in1: Deterjan, parlaticı ve su

yumuşatma tuzu içerenler  
4in1: Deterjan, parlaticı ve su  
yumuşatma tuzuna ilave olarak cam  
koruyucu içerenler  
5in1: Deterjan, parlaticı ve su  
yumuşatma tuzuna ilave olarak cam ve  
paslanmaz çelik koruyucu içerenler.

Çok amaçlı deterjanlar sadece belirli kullanım şartlarında yeterli sonuç verir. Bu tür deterjanları kullanırken deterjan ambalajı üzerindeki üretici talimatlarına uyunuz.

Yıkama programı sona erdiğinde bulaşıklarınız ıslak ise ve/veya özellikle bardaklarınız üzerinde kireç lekesi görürseniz deterjan üreticisi ile bağlantıya geçiniz.

Bu tür deterjanları kullanmaktan vazgeçtiğinizde:  
Tuz ve parlaticı bölmesinin dolu olduğundan emin olunuz.  
Su sertlik ayarını en yüksek konuma getirip bir boş yıkama yapınız.  
Boş yıkamadan sonra, kullanma kılavuzuna bakarak şebeke suyunuzun uygun su sertlik ayarını tekrar yapınız.  
Uygun parlaticı ayarını yapınız.  
Modele bağlı olarak tuz göstergesi ve/veya parlaticı göstergesi devre dışı bırakıldıysa tekrar devreye alınmalıdır.

### Deterjanın Doldurulması

Deterjan kutusu kapağını açmak için mandalı sağa doğru iterek açınız (A). Deterjan bölmesinin iç kısmında doğru miktarda deterjan kullanmanıza yardımcı olacak seviye çizgileri vardır. Deterjan bölmesi tam doldurulduğunda 40 cm<sup>3</sup> deterjan alır (1).

Makinenizin doluluk durumuna ve/veya bulaşıklarınızın kirlilik düzeyine göre deterjan bölmesine 15cm<sup>3</sup> veya 25cm<sup>3</sup> seviye çizgilerine kadar deterjan doldurunuz (1). Seçtiğiniz yıkama programı için doğru deterjan miktarını

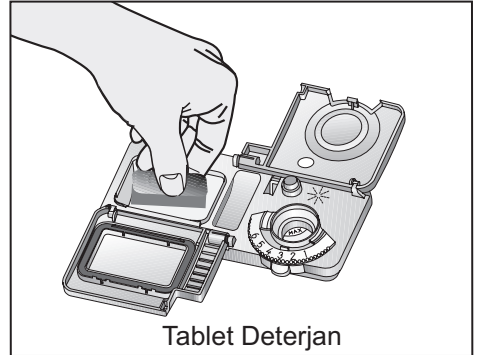
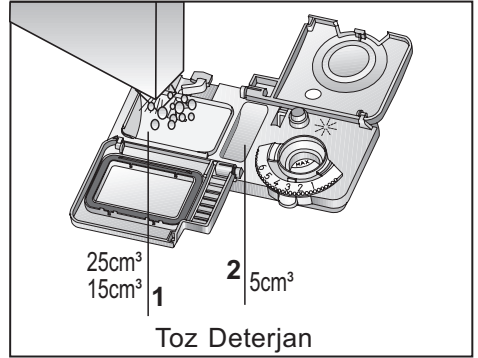
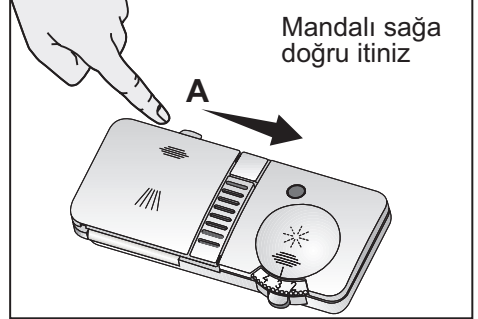

⚠ Deterjan bölmesine çözücü maddeler koymayınız, patlama tehlikesi!

Program Bilgileri ve Ortalama Tüketim Değerleri tablosunda görebilirsiniz. Bulaşıklarınız uzun süre beklemiş ve üzerlerinde kurumuş yiyecek artıkları varsa, 5 cm<sup>3</sup>’lük deterjan bölmesini de doldurunuz (2).

Bölgenizdeki suyun sertlik seviyesine bağlı olarak daha fazla deterjan kullanmanız gerekebilir.

## Parlatıcı

Bulaşık makinelerinde kullanılan parlatıcı, kurutma etkinliğini artırmak, yıkanan parçaların üzerinde su ya da kireç izlerinin kalmasını önlemek amacı ile kullanılan özel bir bileşimdir. Bu nedenle parlatıcı bölmesinde parlatıcı olmasına dikkat edilmesi ve sadece bulaşık makinelerinde kullanılmak üzere üretilmiş parlatıcı kullanılması gerekmektedir.

Parlatıcıyı koymak için, parlatıcı bölmesi kapağı mandalina basarak açınız (B). Bölmeyi MAX seviyesine kadar doldurunuz ve kapağı kapatınız.

Parlatıcı bölmesine parlatıcı koyduktan sonra parlatıcı bölmesi kapağını kapatmayı unutmayınız (3). Bölmenin dışına dökülen parlatıcıyı silip temizleyiniz. Yanlışlıkla dökülen parlatıcı, köpürmeye neden

Makinenize parlatıcı ilave etmek gerekip gerekmediği ekran üzerindeki parlatıcı eksikliği uyarı göstergesini kontrol ederek de anlayabilirsiniz. Parlatıcı eksikliği uyarı göstergesinin yanmaması parlatıcı bölmesinde yeterli miktarda parlatıcı bulunduğunu gösterir. Parlatıcı eksikliği uyarı göstergesi yanıyorsa parlatıcı ilave ediniz.

olacağından yıkama etkinliğini azaltacaktır.

Makinenize parlatıcı ilave etmek gerekip gerekmediğini parlatıcı eksikliği uyarı gözünü kontrol ederek anlayabilirsiniz (4). Uyarı gözünün koyu renkte olması, bölmede yeterli miktarda parlatıcı bulunduğunu gösterir. Uyarı gözü açık renkte ise parlatıcı ilave ediniz.

## Parlatıcı Miktarının Ayarlanması

① Parlatıcı miktarı ayarlayıcısı 1 ile 6 arasındaki konumlara ayarlanabilir (5). Bu ayar fabrika çıkışında 4 konumuna getirilmiştir. Yıkama sonrasında yemek takımları üzerinde su izi oluşuyorsa ayarlayıcının derecesini artırmak, elle silindiğinde çikan mavi bir iz kalıyorsa azaltmak gerekir.

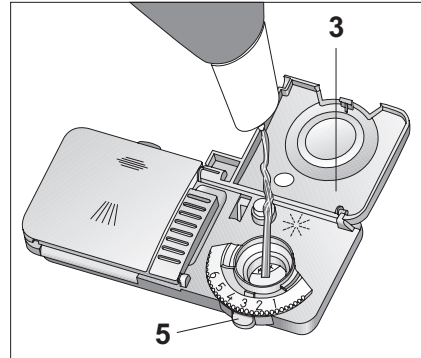
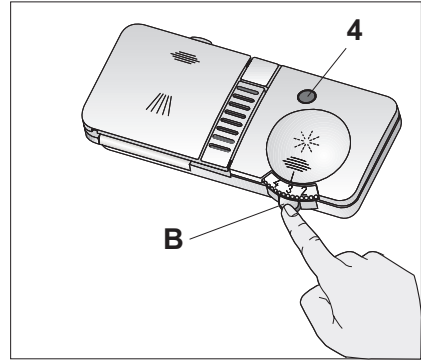

## Bulaşıkların Makine İçine Yerleştirilmesi

Bulaşıkları doğru bir şekilde yerleştirirseniz, makinenizi enerji tüketimi, yıkama ve kurutma performansı açısından en iyi şekilde kullanmış olursunuz.

Bulaşıklarınızı makine içine yerleştirmeden önce, üzerlerindeki yemek artıklarını (kemik, meyve çekirdekleri, vs.) sıyırıp alınız.

**i** Makinenizde bulaşıklarınızı yerleştirebileceğiniz iki ayrı sepet bulunmaktadır. Çok kirli ve büyük parçaları alt sepete, küçük narin ve hafif parçaları ise üst sepete yerleştiriniz.

**i** Kase, bardak, tencere gibi çukurlukları fazla olan parçaları ağızları aşağıya gelecek şekilde yerleştiriniz.

İnce dar gövdeli parçaların sepetlerin orta bölmelerine konulması daha uygundur.

**⚠** Olası yaralanmaları önlemek için servis çatalı, ekmek bıçağı vs. gibi uzun ve sivri bulaşıklarınızı her zaman çatal kaşık sepetinde sivri uçları aşağı gelecek şekilde ya da bulaşık sepetlerinin üzerine yatay bir şekilde yerleştiriniz.

**⚠** Bulaşıklarınızı boşaltma işlemine önce alt sepetten başlayınız, daha sonra üst sepetteki bulaşıklarınızı boşaltınız.

## Alternatif Sepet Yerleşim Örnekleri

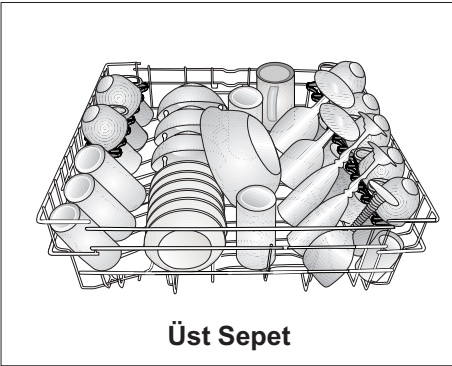
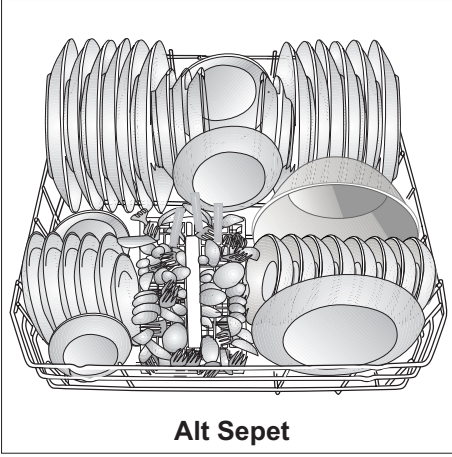

## Hatalı Yerleşimler

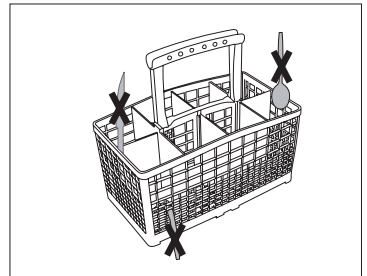
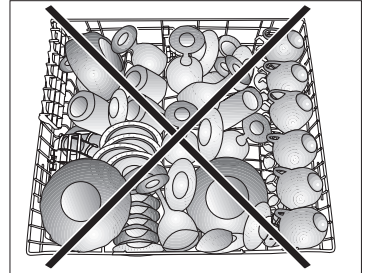
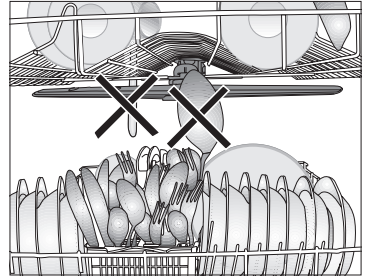
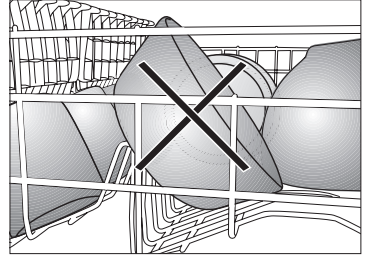
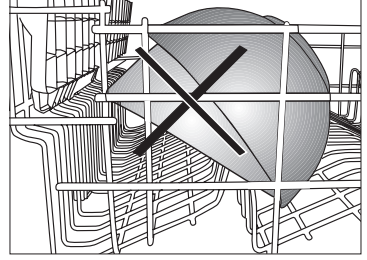

## Çatal Kaşık Sepeti

Çatal-kaşık sepetiniz bıçak, çatal, kaşık vb. bulaşıklarınızın daha temiz yıkanabilmesi için özel olarak tasarlanmıştır. Çatal-kaşık sepetinizin hareket edebilir (A, B) özelliği sayesinde alt sepete bulaşıklarınızı yerleştirirken, bulaşıklarınıza daha geniş alanlar yaratabilir, farklı ebatlardaki bulaşıklarınıza yer açabilirsiniz.

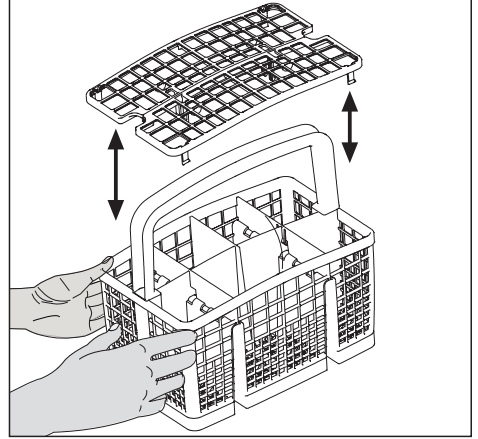
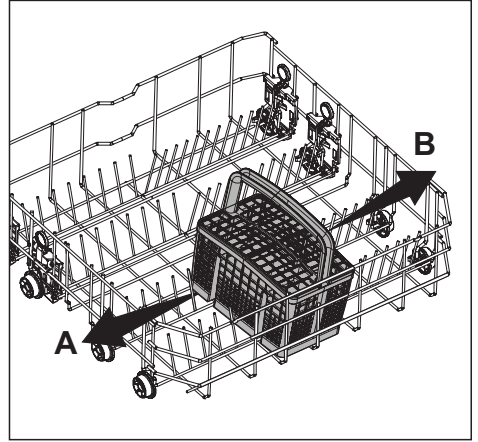

## Alt Sepet Çok Amaçlı/ Yükseklik Ayarlı Servis Sepeti

Makinenizin alt sepetinde yer alan bu aksesuar sayesinde fazla bardaklarınızı ya da uzun kepçe, ekmek bıçağı gibi parçaları rahatlıkla yıkayabilirsiniz.

Rafların kapalı konuma getirilmesi için; rafı katlayınız (A). Rafı yukarıya kaydırınız (B). Rafı dik konuma getiriniz (C). Rafı aşağıya doğru kaydırarak tırnaklardan kilitleyiniz (D). Aynı işlemleri tersten yaparak rafı açık konuma getirebilirsiniz. Rafların yükseklik ayarını yapmak için ise; rafı katlayınız (E). Rafı yukarıya kaydırınız (F). İstediğiniz seviyede rafı açınız (G). Pervanenin raflara yerleştirdiğiniz bulaşıklara çarpmadığını kontrol ediniz.

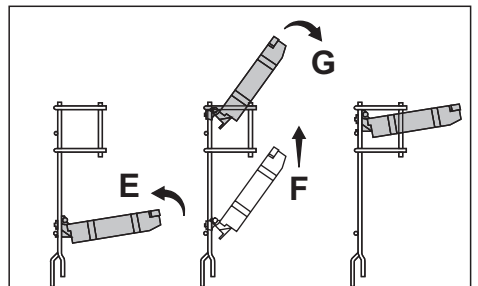
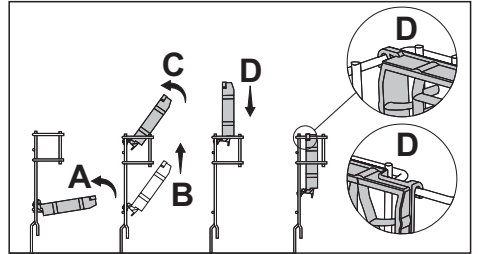
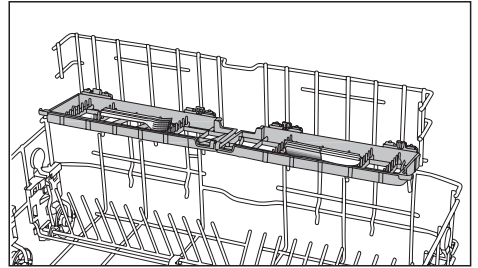
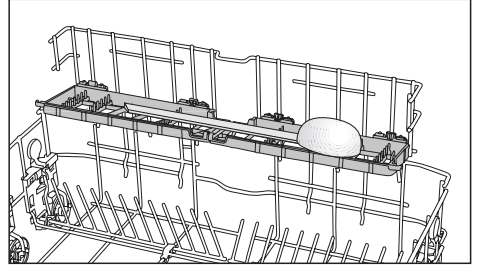
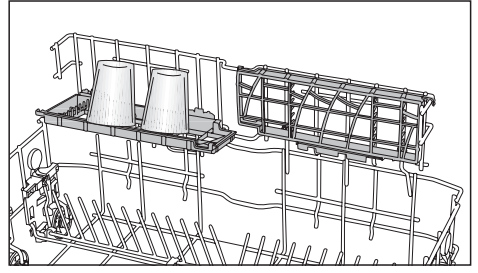

## Alt Sepet Katlanan Teller

Makinenizin alt sepetinde bulunan ve dört parçadan oluşan katlanan teller tencere, kase, vb. gibi büyük parçaları daha rahat yerleştirebilmeniz için tasarlanmıştır (1,2,3,4). Dilerseniz her parçayı tek tek veya hepsini birden katlayarak daha geniş alanlar yaratabilirsiniz. Katlanabilir telleri mandala basarak (A) yatar konuma getirebilirsiniz.

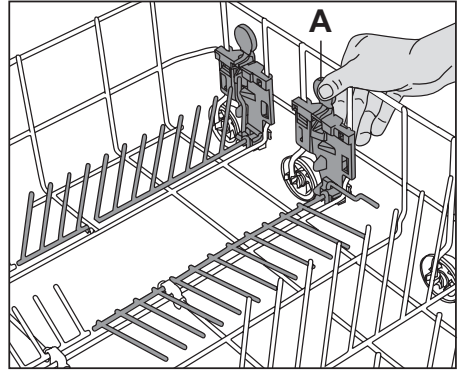
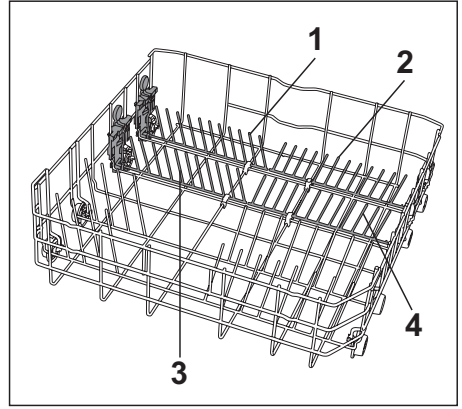

## Üst Sepet Yükseklik Ayarlı Raf

Makinenizin üst sepetinde bulunan yükseklik ayarlı rafların alt ve üst tarafını, bardak, fincan ve benzeri bulaşklarınızın yüksekliğine göre aşağı veya yukarı konuma alarak dilediğiniz gibi kullanabilirsiniz (B,C,D).

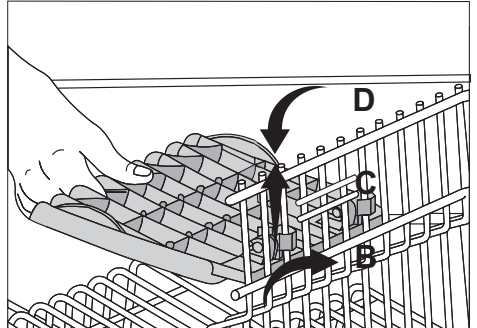

## Üst Sepet Katlanan Teller

Makinenin üst sepetinde büyük bulaşıklarınız için geniş bir alana ihtiyaç duyduğunuzda yatırabileceğiniz katlanan teller bulunmaktadır. Katlanan telleri yatar konuma getirmek için ilk yatar telden tutarak (A) veya (B) yönünde itiniz. Oluşacak alana daha büyük bulaşıklarınızı yerleştirebilirsiniz. Telleri yeniden dik konuma getirmek için katlanan telleri yukarı doğru kaldırınız. Katlanan teller yeniden mandala yerleşecektir.

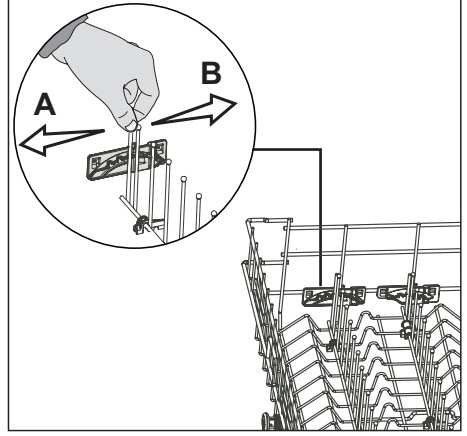

## Üst Sepet Yüksekliğinin Ayarlanması

Makinenin üst sepetinde bulunan Yüklü Sepet Ayar Mekanizması, üst sepetiniz doluyken sepeti makinenden çıkarmadan yukarı veya aşağı doğru yükseklik ayarı yaparak; ihtiyacınıza göre makinenin alt veya üst bölgesinde geniş alanlar yaratmanız için tasarlanmıştır.

Sepetinizi yükseltmek için; üst sepet tellerinden (sağ veya sol) birini (F) tutarak yukarı doğru kaldırınız. Sepetin diğer kısmını da yükseltebilmek için aynı işlemi uygulayınız. Sepetinizi indirmek için; Yüklü Sepet Ayar mekanizması (sağ veya sol) üzerindeki mandala (G) basarak aşağı konuma alınız. Sepetin diğer tarafını indirmek için de aynı işlemi uygulayınız. Yüklü Sepet Ayar Mekanizmasının her iki tarafının da aynı konumda (aşağıda veya yukarıda) olmasına dikkat ediniz.

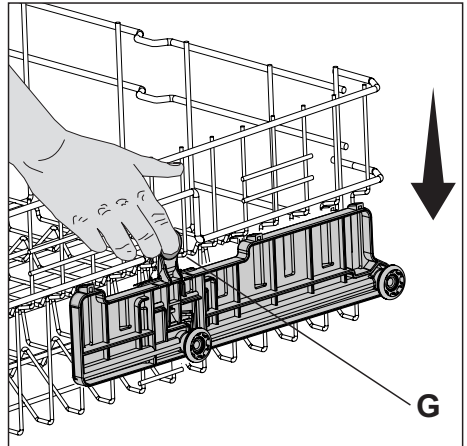
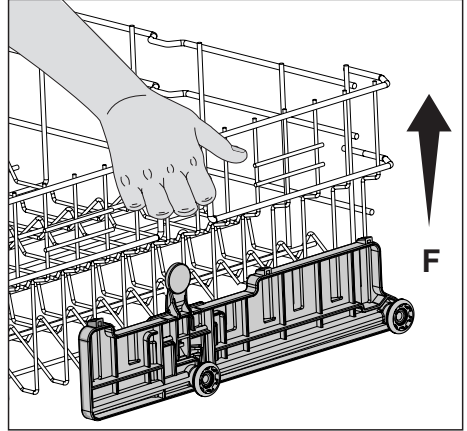

## Tavan Çatal Kaşık Sepeti

Tavan Çatal Kaşık Sepeti küçük parçalı yada alt sepet çatal kaşık sepetine sığmayacak kadar uzun bulaşıklarınız için tasarlanmıştır.

Makineden kolayca çıkarılabilme özelliği ile bulaşıklarınızın yıkandıktan sonra sepet ile beraber makine içerisinden çıkarılabilmesine olanak sağlar. Standart tüm çekmece boyutlarına uygun olması sayesinde mutfak çekmecesine yada raflarına yerleştirilip bulaşıkların sepetten çıkarılıp dizilmesine gerek bırakmaz.

Tavan Çatal Kaşık Sepetini kullanmak istemezseniz; makinenizden çıkartmak için kendinize doğru çekin, ray kapaklarını **(A)** dışarıya doğru çevirip, kendinize çekerek çıkartın. Sepeti yukarı doğru kaldırarak çıkarttıktan sonra taşıyıcı parçayı kendinize doğru çekerek raylardan çıkartın. Ray kapaklarını tekrar yerine takarak rayları yerine itin. Makine içinde rayları dışa doğru çevirerek **(B)** yuvasına oturtun.

Tavan Çatal Kaşık Sepetini yerine takmak için ise aynı işlemi tersten uygulayın.

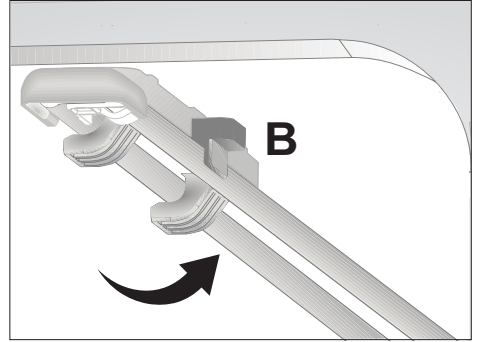
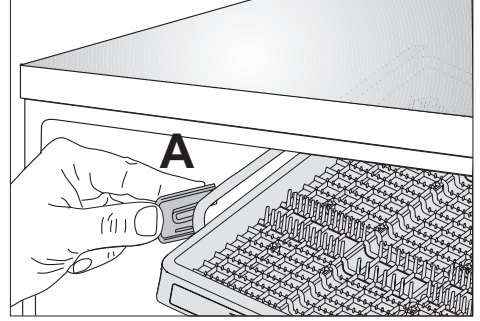
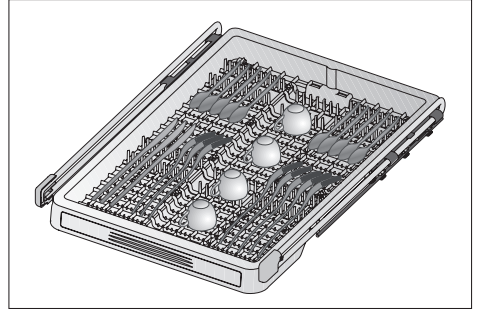

## 5 Program Seçimi ve Makinenizin Çalıştırılması

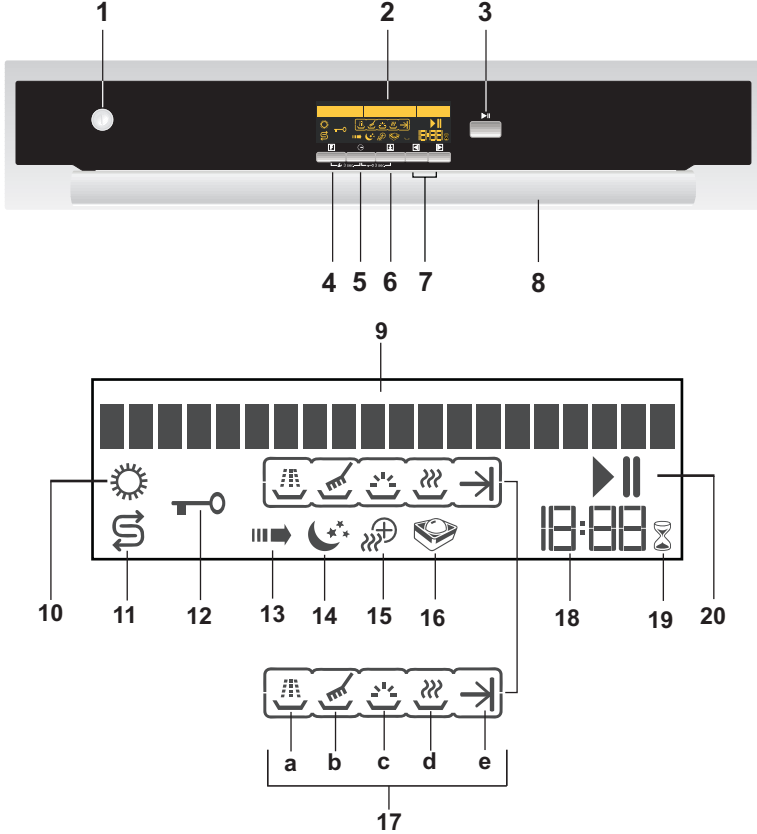

1. Açma / Kapatma Tuşu
2. Ekran
3. Başla / Bekle / İptal tuşu
4. Fonksiyon Tuşu
5. Erteleme Tuşu
6. Onay Tuşu
7. Seçim Tuşları ( > - < )
8. Tutamak
9. Ekran Bilgi Satırı
10. Parlaticı Eksikliği Uyarı Göstergesi
11. Tuz Eksikliği Uyarı Göstergesi
12. Tuş Kilidi Göstergesi
13. Hızlı Göstergesi
14. Sessiz Göstergesi
15. Ekstra Kurutma Göstergesi
16. Tablet Deterjan Göstergesi
17. Program Evreleri Takip Göstergeleri
  - a) Ön Yıkama Evresi
  - b) Ana Yıkama Evresi
  - c) Durulama Evresi
  - d) Kurutma Evresi
  - e) Program Bitiş Göstergesi
18. Kalan Zaman / Erteleme Zaman Göstergesi
19. Erteleme Göstergesi (Kum Saati)
20. Başla (▶) / Bekle (||) Göstergesi

## Tuşlar

### Açma / Kapatma Tuşu (1)

Açma konumunda ekran en son kullanılan program ile açılır, kapatma konumunda ekrandaki göstergeler söner.

### Başla / Bekle / İptal Tuşu (3)

Seçilen programı veya zaman erteleme fonksiyonunu; başlatmak, beklemeye almak veya iptal etmek için kullanılır.

### Fonksiyon Tuşu (4)

Ek Fonksiyon menüsüne girer.

### Erteleme Tuşu (5)

Erteleme zamanı ayarlarını yapmak için basılması gereklidir.

### Onay Tuşu (6)

Ek Fonksiyonlar ve Ayarlar menüsünde seçimleri onaylamayı (kaydetmeyi) sağlar.

### Seçim Tuşları (> - <) (7)

Program, Zaman Erteleme, Ek Fonksiyonlar ve Ayarlar menülerinde ilerlemeyi sağlar.

## Ek Fonksiyonlar

### Hızlı Fonksiyonu (13)

Seçilen programın daha yüksek basınçta yıkama yapmasını sağlayarak yıkama süresini kısaltır ve su miktarını azaltır.

### Sessiz Fonksiyonu (14)

Seçilen programın düşük basınçta yıkama yapmasını sağlayarak hassas ve sessiz yıkama olanağı sağlar.

### Ekstra Kurutma Fonksiyon (15)

Üst düzey kurutma performansı sağlar.

## Tablet Deterjan Fonksiyon (16)

Şebeke suyu sertliğine bağlı olarak 3in1, 4in1, 5in1, hepsi bir arada vb. isimlerde adlandırılan çok amaçlı deterjanlarla yapılan yıkamalarda daha iyi kurutma sağlar.

## Makinenizin Çalıştırılması

- Musluğu açınız.
- Fişi prize takınız.
- Bulaşık makinesinin kapısını açınız.
- Bulaşıklarınızı kullanım kılavuzunda verilen bilgiler doğrultusunda yerleştiriniz.
- Alt ve üst pervanenin serbestçe döndüğünü kontrol ediniz.
- Deterjan bölmesine yeterli miktarda deterjan koyunuz, bulaşık makinesinin kapısını kapatınız.
- Açma / Kapatma tuşuna basınız.
- Tuz ve parlatıcı eksikliği uyarı göstergelerinin yanıp yanmadığını kontrol ederek (10,11), gerekirse tuz ve/veya parlatıcı ilave ediniz.
- Yıkama programınızı, program bilgileri ve ortalama tüketim değerleri tablosu yardımıyla seçiniz.
- Yıkama programını seçim tuşlarını (> - <) (7) kullanarak seçebilirsiniz.
- Program süresini Kalan Zaman Göstergesinde görebilirsiniz (18).
- Gerekli ise, Fonksiyon Tuşunu (4) kullanarak yıkama programınızı; tercihleriniz (13,14,15,16) doğrultusunda değişmesini sağlayabilirsiniz.
- Başla / Bekle / İptal (3) tuşuna basarak programı başlatınız. Ekranda Başla (▶) göstergesi yanacaktır.

⚠ Makineniz çalışırken kapısını açmamaya özen gösteriniz. Eğer açmanız gerekirse, Başla / Bekle / İptal Tuşuna (3) basarak makineyi durdurunuz. Ekranda Bekle (II) göstergesi yanacaktır. Daha sonra kapısını açınız. Makinenizin kapısını açtığınızda buhar çıkabilir, dikkatli olunuz. Makinenizin kapısını kapattıktan sonra, tekrar Başla / Bekle / İptal tuşuna basınız. Program kaldığı yerden devam edecektir.

📌 Durulama sonrası bulaşıkların üzerinde ve makine içinde kalan suyun tamamen uzaklaştırılması ve tuz kutusundaki reçinenin korunması amacı ile makineniz yaklaşık 15 dakika bekleme modunda sessiz kaldıktan sonra kurutma adımıyla çalışmaya devam ederek kurutma evresi göstergesini (17-d) yazacaktır.

- Program bittiğinde; ekran bilgi satırında “ \* Bitti \* ” yazacaktır, Program Evreleri Takip Göstergesinde Bitiş göstergesi yanacak ve kalan zaman göstergesinde 00:00 yazacaktır.

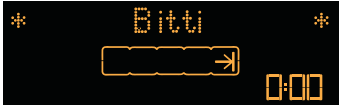

- Açma/Kapama tuşuna (1) basarak makinenizi kapatınız.
- Musluğu kapatınız.
- Fişi prizden çıkarınız.
- Bulaşıklarınızı yıkadıktan sonra makinenin içinde yaklaşık 15 dakika soğumaya bırakınız. Bu süre içinde makinenizin kapısını aralık bırakırsanız bulaşıklarınız daha kısa sürede kuruyacaktır. **Bu işlem makinenizin kurutma etkinliğini artıracaktır.**

## Program Seçimi

Açma / Kapatma tuşuna basarak makinenizi açtıktan sonra program seçimi yapabilirsiniz. Bunun için (> - <) (7) seçim tuşlarına basarak çalıştırmak istediğiniz programa geliniz. Programa ek fonksiyon eklemek istemiyor iseniz Başla / Bekle / İptal tuşuna bastığınızda seçilen yıkama programı başlayacaktır.

Program çalıştığında Zaman Göstergesinde program bitişine kalan tahmini süre gösterilmeye başlanacaktır.



📌 Şebeke suyu sertliğine bağlı olarak makineniz de su yumuşatma işlemi yapılmaktadır. Bu işlem sebebiyle bazı yıkamalarda program sonuna doğru göstergedeki kalan süre de başlangıçta belirtilen süreden farklı olabilir. Aynı zamanda toplam süre makinenizin bulunduğu oda sıcaklığı, şebeke suyu sıcaklığı ve bulaşık miktarınıza bağlı olarak program çalışırken değişebilir.

## Programa Ek Fonksiyon Eklenmesi

Yıkama programınıza ek fonksiyonlar ekleyerek, tercihleriniz doğrultusunda değişmesini sağlayabilirsiniz.

Makinenizin yıkama programları kir cinsi, kir miktarı ve yıkanacak bulaşık malzemesinin özellikleri düşünülerek en iyi temizliği elde etmek için tasarlanmıştır. Fonksiyonlar size özel koşullar sayesinde zaman, su ve enerji kazanmanızı sağlamak ve daha konforlu bir yıkama yapmanız için oluşturulmuştur. Örneğin, bulaşıklarınızın

hafif kirli olduđunu düşünüyörsanız Hızlı Fonksiyon (13) sayesinde yıkama programını daha ekonomik hale getirebilir, zaman ve su tasarrufu yapabilirsiniz. Bu fonksiyon ile yıkama zamanı ve harcadığınız su %25 azalacaktır.

Elektirik tüketiminin gece daha ucuz olduđu bir bölgede oturuyörsanız, bulaşıklarınızı Sessiz Fonksiyonu (14) ile yıkayabilirsiniz. Makinenizi gece sessizliğine ayarlayıp gürültüden rahatsız olmadan tasarruf yapabilirsiniz. Sessiz fonksiyonu aynı zamanda hassas yıkama yapmak için tasarlanmıştır. Bulaşıklarınızın daha narin yıkanmasını istiyörsanız bu özellikten yararlanabilirsiniz.

Tablet Deterjan Fonksiyonunu (16) çok amaçlı deterjan kullanmanız durumunda seçerseniz daha iyi kurutma performansı elde edersiniz.

Ek fonksiyonlar tüm yıkama programları için uygun değildir. Fonksiyonun seçilemediđi programlarda, seçilemeyen fonksiyon göstergelerinin söndüğünü görürsünüz. Geçerli özellikler için aşağıdaki tabloyu kullanabilirsiniz.

Program	Fonksiyonların Uygulanması			
	Hızlı	Sessiz	Ekstra Kurutma	Tablet Deterjan
Oto 40°C-65°C	-	-	-	-
Ön Yıkama	-	-	-	-
Süper Mini	-	-	+	-
Hızlı 35°C	-	-	+	+
Hassas 40°C	+	+	+	+
Ekonomi 50°C	-	-	+	+
Ekspres	-	-	+	+
Yođun 65°C	+	+	+	+
Ekstra Hijyen	-	-	+	+
Karma Bulaşık	+	+	+	+

Programlarda, " - " fonksiyon seçilemez " + " fonksiyon seçilebilir demektir.

### Programa ek fonksiyonlar eklemek için :

1. Seçim Tuşlarıyla (7) istenilen yıkama programı seçilir. Fonksiyon tuşuna (4) basılarak ek fonksiyon menüsüne giriniz.
2. Programa eklemek istediđiniz ek fonksiyonu, Seçim Tuşlarıyla (7) seçtikten sonra Onay Tuşuna (6) basarak seçilen Ek Fonksiyon Göstergelerinin (13, 14, 15, 16) yandıđını görünüz.
3. Başla / Bekle / İptal tuşuna (3) basarak programınızı başlatabilirsiniz.

Yıkama programına ek fonksiyon ekmeden "Ana menüye" (program seçim ekranına) dönmek için Fonksiyon Tuşuna (4) tekrar basmanız yeterli.

Hızlı ve Sessiz Fonksiyonları, aynı anda seçilemez. Bir fonksiyon seçili iken, diğer fonksiyon seçilirse, makineniz sizi “ **Birlikte Seçilemez !** ” mesajı ile uyarır. Son seçilen fonksiyon aktif olur ve göstergesi yanar. Aynı fonksiyon tuşuna iki kez üst üste bastığınızda ilkinde göstergenin yandığını, ikincisinde göstergenin sönererek seçimin iptal edildiğini göreceksiniz.

Tablet Deterjan Fonksiyonu diğer fonksiyonlardan farklı olarak bir kez seçildikten sonra tuşa tekrar basılıp bu fonksiyon iptal edilmediği sürece seçili olarak kalacaktır. Sadece bu fonksiyonun geçerli olmadığı “ Ön Yıkama ” ve “ Süper Mini ” programlarını seçmeniz durumunda, fonksiyon göstergesinin söndüğünü göreceksiniz.

Tablet deterjan fonksiyonu dışındaki diğer fonksiyonlardan biri veya birkaçı seçili iken programı değiştirdiğinizde, ekrandan ilgili fonksiyon göstergelerinin söndüğünü ve seçimlerin iptal edildiğini göreceksiniz. Yeni seçtiğiniz program için uygun fonksiyonları tekrar eklemeniz gerekmektedir.

## Programın Değiştirilmesi

Programı çalıştırdıktan sonra seçiminizi değiştirmek isterseniz, önce Başla / Bekle / İptal tuşuna basarak makinenizi bekleme konumuna alınız. Seçim tuşları (7) ile dilediğiniz programa geliniz. Tekrar Başla / Bekle / İptal tuşuna basarak yeni programı çalıştırınız. Yeni seçiminiz bir önceki programın kaldığı yıkama adımından çalışmaya başlayacaktır (Örneğin; bir önceki program durulama adımında kalmışsa yenisi de durulama adımından çalışmaya başlayacaktır).

Yeni seçtiğiniz programın en baştan çalışmasını istiyorsanız, önce İptal İşlemi uygulamalı daha sonra yeni bir program seçmelisiniz.

## Menülerin Yapısı



## Makine Ayarları

Makinenizde kullanacağınız Lisan, Ekran Parlaklık, Kontrast, Ekran Modu, Ses Seviyesi, Su Sertliği ve Melodi ayarlarını değiştirmek veya tekrar Fabrika Ayarlarına dönmek için “ Ayarlar Menüü ” nü kullanabilirsiniz.

“Ayarlar Menüü” ne girmek için:

1. Makinenizi Açma / Kapatma Tuşu (1) ile açınız.
2. “Fonksiyon” (4) ve “Erteleme” (5) tuşlarına 3 saniye birlikte basınız.



3. Ekranda “Ayarlar Menüü...X” ile kaç saniye daha tuşa basılması gerektiği bilgisi verilir.

4. Ayarlar menüsüne girdikten sonra, Fonksiyon Tuşu (4) ile ana menüler arasında geçiş yapılır. Tuşu her basıldığında bir sonraki ana menüye geçilir. Son ana menüde iken tekrar Fonksiyon Tuşuna basılırsa ilk ana menüye dönüş yapılacaktır. **(Lisan Seçimi, Ekran Parlaklığı, Kontrast Ayarı, Ekran Modu, Ses Seviyesi, Su Sertliği Ayarı, Melodi Ayarları, Fabrika Ayarlarına Dön ve Program Menüsüne Dön)**
5. “ > - < “ Seçim Tuşları (7) ile alt menülerde değişiklik yapılır.
6. Alt menüde değişiklik yapıldıktan sonra Onay Tuşuna (6) basarak kaydedilir.
7. Onay tuşuna basıldıktan sonra “ \*\* **Kaydedildi ! \*\*** ” mesajı gösterilir.
8. Alt menü değiştirilmeden Fonksiyon tuşuna basılırsa alt menü değeri kaydedilmeden bir sonraki ayar menüsüne geçilir.
9. Ayarlar menüsünden çıkmak için “Program Menüsüne Dön” ayarında iken Onay tuşuna basılır.

Erteleme, Başla / Durdur / İptal tuşlarının ayarlar menüsünde hiçbir fonksiyonu yoktur. Bu tuşlara basılması herhangi bir etki yaratmaz.

Lisan Seçimi menüsünde toplam 10 ayrı dil seçeneği bulunmaktadır.



Su Sertliği seviyesini,

- 1- Kireçsiz,
- 2- Çok az kireçli
- 3- Az kireçli
- 4- Orta kireçli
- 5- Kireçli

6- İleri derecede kireçli  
Kademelerinden sizin şebekenizin özelliğine uygun olan seviyeye ayarlamanız gerekmektedir. Şebeke suyunuzun sertlik seviyesini makinanızla birlikte verilen sertlik ölçüm kitini kullanarak belirleyebilirsiniz. Daha detaylı bilgi için kılavuzun Su Yumuşatıcısı Sistemin Ayarlanması başlığı altındaki bilgileri okuyunuz.

Ses Seviyesi ayarı ile makinanızın program bittiğinde sizi sesli olarak uyarmasını sağlayabilirsiniz.

Seçiminizi,

0- Kapalı

1- Orta

2- Yüksek aralığında yapabilirsiniz.

Ekran Parlaklığı seçiminizi, 1 - 3 aralığında yapabilirsiniz.

Kontrast seçiminizi, 1 - 3 aralığında yapabilirsiniz.

Melodi seçiminizi, 1 - 4 aralığında yapabilirsiniz.

Ekran modu menüsünde Eko ve Normal olmak üzere iki seçenek vardır. Eko modu seçildiğinde makine otomatik olarak bir müddet sonra ekran parlaklığını düşürerek enerji tasarrufu sağlayacaktır. Normal modu tercih edilirse ekran parlaklığında bir değişiklik olmaz.

### Fabrika Ayarları

Sonradan yaptığınız ayarları fabrika çıkış ayarlarına getirmek için,

1. “Ayarlar Menüsü “ ne girin (Fonksiyon ve Erteleme tuşlarına 3 saniye süre ile birlikte basın)
2. Ana menüde Fonksiyon Tuşuna; “Fab. Ayarlar Dön ?” yazısı çıkana kadar basın.

## Fab. Ayarlarına Dön?

3. Fabrika Ayarlarına Dön menüsünün alt menüsü yoktur, ayarları sıfırlamak için "Onay Tuşu" na basmanız yeterlidir.
4. " \*\* **Kaydedildi !** \*\* " mesajı İngilizce çıktıktan sonra menüden çıkınız.

Fabrika ayarları menüsü seçildiğinde :  
Lisan = İngilizce  
Ekran Parlaklığı = 2  
Kontrast = 2  
Ekran Modu = Normal  
Ses Seviyesi = 1  
Su Sertliği =3  
Melodi = 3 olacaktır.

## Yıkama Zamanı Programlama Erteleme

Seçtiğiniz programın başlama zamanını 18 saate kadar erteleyebilirsiniz.

Erteleme ayarı program başladıktan sonra yapılamaz. Erteleme zamanını ayarlayabilmek için seçilen programın çalışmaya başlamamış olması gerekir.

1. Erteleme Tuşuna (5) basılarak " Erteleme Menüsüne" giriniz.
2. Ekran Bilgi Satırında "0:00" saat ibaresi görülür ve Kum Saati (19) yanıp sönmeye başlar.
3. Erteleme süresini Seçim Tuşları (> - <) (7) ile istediğiniz zamana ayarlayınız. ">" tuşu ile erteleme süresi 30'ar dakika artırılır, "<" Seçim Tuşu ile erteleme 30'ar dakika azaltılır.

Başla / Bekle / İptal tuşuna (3) basarak erteleme zamanının geri sayıma başlamasını sağlayınız. Kum saati zaman bitimine kadar sürekli yanacaktır. Kalan Zaman Göstergesinde Erteleme

Zamanı gösterilmeye başlanır. Geri sayım bittiğinde seçtiğiniz program çalışmaya başlayacaktır. Ekranda çalışan programın tamamlanması için gerekli süre gösterilmeye başlanacaktır.

Erteleme Menüsünde, zaman erteleme yapmadan "Ana menüye" (program seçim ekranına) dönmek için Erteleme Tuşuna (5) tekrar basmanız yeterli.

Erteleme menüsünde iken Onay Tuşunun hiçbir fonksiyonu yoktur, basılması halinde sistem hiçbir tepki vermez.

## Ertelemede iken program veya fonksiyon değişikliği yapmak isterseniz;

Başla / Bekle / İptal tuşuna basarak makineyi beklemeye alınız. Geri sayım durur ve Kum Saati göstergesi yanıp sönmeye başlar. (Makineyi bekleme konumuna almadan tuşlara bastığınızda "Erteleme Devrede" uyarısı ile karşılaşacaksınız)

Geri sayım durdurduktan sonra, Program Seçimi ve Programa Ek Fonksiyon Ekleme başlıklarında anlatıldığı gibi yıkama programınızı değiştirebilir, ek fonksiyon ekleyip çıkartabilirsiniz.

Başla / Bekle / İptal tuşuna tekrar basarak Erteleme için geri sayımı tekrar başlatınız.

## Makine Ertelemede iken iptal işlemi veya yeni zaman ayarı yapmak isterseniz,

Erteleme zamanını yeniden ayarlamak istiyorsanız; Başla / Bekle / İptal tuşuna basıp geri sayımı durdurun. Erteleme Tuşuna basıp " Erteleme Menüsüne" girin. Seçim Tuşlarını (> - <) kullanarak

tekrardan Erteleme Zaman ayarını yapın. Başla / Bekle / İptal tuşuna (3) basarak erteleme zamanının tekrar geri sayıma başlamasını sağlayın.

Zaman ertelemeyi iptal etmek için Başla / Bekle / İptal tuşuna 3 saniye basın. Ekranda "Program İptali...X" ile kaç saniye daha tuşa basılması gerektiği bilgisi verilir. Bu şekilde erteleme geri sayımı iptal edilir.

## Program İptal İşlemi

Programın iptal edilmesi için Başla / Bekle / İptal tuşuna 3 saniye kesintisiz basınız. Ekranda "Program İptali...X" ile kaç saniye daha tuşa basılması gerektiği bilgisi verilir. İşlem başladıktan 1 dk sonra program sonundaki " \* Bitti \* " uyarısı çıkar. Daha sonra makinenizde yeni program, fonksiyon veya zaman ayarı seçimi yapabilirsiniz.

İptal ettiğiniz programın kaldığı adımına bağlı olarak makine içinde ve/veya yıkanan parçalar üzerinde deterjan veya parlaticı kalabilir.

## Program Aşaması Takibi

Çalıştırdığınız programın bulunduğu yıkama evresini ekrandaki Program Evreleri Takip Göstergelerinden (17) izleyebilirsiniz.



- " " Ön Yıkama Evresi takip göstergesi
- " " Ana Yıkama Evresi takip göstergesi
- " " Durulama Evresi takip göstergesi
- " " Kurutma Evresi takip göstergesi
- " " Program Bitiş göstergesi

“ Süper Mini 20’ ” ve “ Hızlı 35 ” programlarında Ekstra Kurutma fonksiyonu seçilmemişse kurutma adımı göstergesi yanmaz.

Durulama sonrasında tabakların ve makinenin içinde kalan suyun tamamen uzaklaştırılması ve su yumuşatıcının temizlenmesi için makineniz yaklaşık 15 dakika beklemede kaldıktan sonra yeniden çalışmaya başlayarak kurutma göstergesini yakacaktır.

Program bittiğinde ekranda " \* Bitti \* " yazar ve Program Bitiş göstergesi yanar. Kalan zaman göstergesinde " 00:00 " yazar.

"Ses seviyesini 0" a getirerek makinenizin sinyal sesini kapatmamışsanız, makineniz sizi seçtiğiniz melodi ile uyarır. Başla / Bekle / İptal Tuşu haricinde herhangi bir tuşa basarak veya kapıyı açarak sesli uyarıyı durdurabilirsiniz. Ya da 2 dakika Beklerseniz uyarı kendiliğinden sonlanacaktır.

## Çocuk (Tuş) Kilidi

Makinenizin çalışması sırasında sizden başka birinin program akışını ve erteleme zamanını etkilemesine ve değiştirmesine engel olabilirsiniz.

Program çalıştırdıktan sonra "Erteleme" ve "Onay" tuşlarına aynı anda 3 sn basılır. Bu esnada ekranda "Tuşlar Kilitleniyor..X" ile kaç saniye daha tuşa basılması gerektiği bilgisi verilir. Bu sürenin sonunda bütün tuşların kilidi aktif hale gelir ve ekranda "Tuş Kilitlendi" yazıp göstergesi yanar (12). Çocuk kilidi seçili iken tüm tuşlar işlevsiz hale gelir.



## Program Bilgileri ve Ortalama Tüketim Değerleri Tablosu

Program No	1	2	3	4	5	6	7	8	9	10
Program Adı	Oto 40°C-65°C	Ön Yıkama	Süper-Mini	Hızlı 35	Hassas 40°C	Ekonomi 50°C*	Expres	Yoğun 65°C	Extra Hijyen	Karma Bulaşık
Yıkama Sıcaklığı	40°C-65°C	-	35°C	35°C	40°C	50°C	60°C	65°C	70°C	70°C
Yemek Artığı Türü	Bulaşıkların kirlilik düzeyini belirleyerek, yıkama süresinin sıcaklığı ve miktarı ile yıkama süresini otomatik olarak ayarlar	Ön yıkama programı birkaç gün makedede bekletilen bulaşıkların sudan geçirilmesi içindir.	Bekletilmemiş kahve, süt, çay, pasta, salatalar	Bekletilmemiş kahve, süt, çay, soğuk, etler, sebzeler	Bekletilmemiş kahve, süt, çay ve kristaller	Bekletilmemiş kahve, süt, çay, soğuk, etler, sebzeler	Bekletilmemiş çorbalar, soslar, hamur işleri, yumurta, pınav, patates ve fırın yemekleri, kızartmalar	Çorbalar, soslar, hamur işleri, yumurta, pınav, patates ve fırın yemekleri, kızartmalar	Uzun süre bekletilmiş, yoğun kırı ve/veya hijyenik yıkama istenilen bulaşıklar (tençere, tava) aynı anda yıkar	Üst sepette hassas eşyaları (cam, kristal), alt sepette ise diğer bulaşıkları (tençere, tava) aynı anda yıkar
Kirlilik Düzeyi	Orta-Çok	-	Az	Az	Az	Orta	Orta	Çok	Çok	Çok
Deterjan Miktarı A=25 cm <sup>3</sup> /15 cm <sup>3</sup> B=5 cm <sup>3</sup>	A	Deterjan kullanmayınız	B **	A	A	A+B	A+B	A+B	A+B	A+B
Program Akışı	Bulaşıkların kirlilik düzeyini belirleyerek, yıkama süresinin sıcaklığı ve miktarı ile yıkama süresini otomatik olarak ayarlar	Ön Yıkama ▼ Son	Yıkama ▼ Soğuk Durulama ▼ Sıcak Durulama ▼ Son	Yıkama ▼ Soğuk Durulama ▼ Sıcak Durulama ▼ Son	Ön Yıkama ▼ Yıkama ▼ Soğuk Durulama ▼ Sıcak Durulama ▼ Kurutma ▼ Son	Ön Yıkama ▼ Yıkama ▼ Soğuk Durulama ▼ Sıcak Durulama ▼ Kurutma ▼ Son	Yıkama ▼ Soğuk Durulama ▼ Sıcak Durulama ▼ Kurutma ▼ Son	Ön Yıkama ▼ Yıkama ▼ Soğuk Durulama ▼ Sıcak Durulama ▼ Kurutma ▼ Son	Ön Yıkama ▼ Yıkama ▼ Soğuk Durulama ▼ Durulama ▼ Sıcak Durulama ▼ Kurutma ▼ Son	Ön Yıkama ▼ Yıkama ▼ Soğuk Durulama ▼ Durulama ▼ Sıcak Durulama ▼ Kurutma ▼ Son
Program Süresi (dakika)	80-154	15	20	30	73	181	58	129	124	126
Su Tüketimi (litre)	10,4-14,2	4	7,4	10,4	13,4	9	10,2	16,2	17,8	18,6
Elektrik Tüketimi (kW saat)	0,90-1,42	-	0,6	0,8	0,88	1,05	1,32	1,26	1,97	1,77

Tablo verilen kullanım değerleri standart koşullarda hesaplanır. O yüzden pratik koşullarda sapmaların ortaya çıkması mümkündür.

(\*) Kontrol enstitüsü referans programı EN 50242 normuna uygun olan kontroller, su sertlik gidericisinin dolu tuz bölgesi, parlatıcı için olan dolu yedek depo ve test programıyla birlikte uygulanmalıdır.

(\*\*) Sadece toz deterjan kullanılmalıdır.

## 6 Bakım ve Temizlik

### Genel Bilgiler

Makinenizin düzenli aralıklarla temizlenmesi halinde makinenin ömrü uzar ve sık karşılaşılan sorunlar azalır. Pervaneleri ve filtreleri en az haftada bir kere temizleyiniz.

⚠ Makinenizi temizlemeden önce fişini çekiniz ve musluğu kapatınız.

Makinenizin dış yüzünü ve kapı contalarını hassas bir temizlik malzemesi ve nemli bir bez yardımıyla hafifçe siliniz. Kontrol Panosunu ise yalnızca hafif nemli bir bezle siliniz. Temizlerken sert malzeme kullanmayınız.

### Filtreler

Makinenizin verimli çalışması için filtre ve pervaneleri ortalama haftada bir kere temizleyiniz. Filtreler üzerinde yemek artığı kalıp kalmadığını kontrol ediniz. Yemek artığı kalmışsa filtreleri çıkartıp musluk altında iyice temizleyiniz.

Makinenizde üç ayrı filtre bulunmaktadır.

1. Metal / Plastik filtre
2. Kaba filtre
3. Mikro filtre

Mikro filtre ve kaba filtre grubunu söküp temizlemek için öncelikle saat yönünün tersine çevirip yukarı doğru çekerek alınız (A). Metal/plastik filtreyi çekip çıkarınız (B). Daha sonra, kaba filtre üzerindeki iki dili içeri doğru bastırarak kaba filtreyi çekip alınız (C).

Üç filtreyi de musluk altında, bir fırça yardımı ile temizleyiniz. Metal/plastik filtreyi yerine takınız. Kaba filtreyi mikro filtre içerisine yerleştiriniz. Doğru yerleştikten emin olunuz. “Klik” sesi gelene kadar kaba filtreyi saat yönünde çeviriniz. Filtrelerin doğru takılması önemlidir.

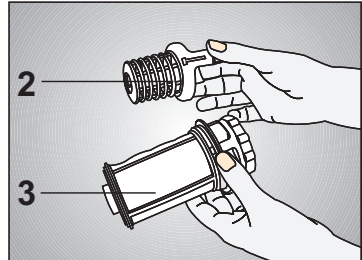
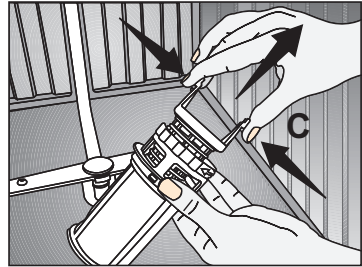
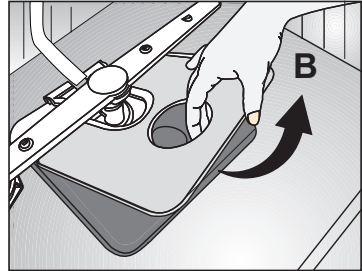
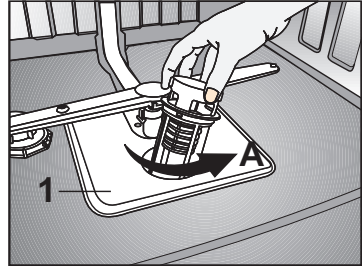

## UYARI:

- Makine, filtresiz kullanılmamalıdır.
- Filtrelerin doğru takılmaması, yıkama etkinliğini azaltacaktır.
- Filtre temizliği, makinenin düzgün çalışması açısından çok önemlidir.

## Hortum Filtresi

Şehir şebekesinden veya su tesisatınızdan zaman zaman gelebilecek kirlerin (kum, kil, pas, vb) makinenize zarar vermemesi için su giriş hortumundaki filtre yardımıyla engellenir. Filtreyi ve hortumu zaman zaman kontrol ediniz ve gerektiği taktirde temizleyiniz. Filtreyi temizlemek için önce musluğu kapatınız ve hortumu sökünüz. Filtreyi hortumdan çıkarttıktan sonra musluk altında temizleyiniz. Temizlediğiniz filtreyi, yeniden hortum içindeki yerine yerleştiriniz. Hortumu yerine takınız.

## Pervaneler

Alt (1) ve Üst pervane (2) deliklerinin tikanıp tıkanmadığını kontrol ediniz. Tıkanıklık varsa pervaneleri çıkarıp temizleyiniz. Alt pervaneyi yukarı çekerek (A,B), üst pervanenin somununu sola doğru çevirerek çıkarabilirsiniz (C,D).

**i** Üst pervaneyi yerine takarken somunun tam olarak sıkıldığından emin olunuz.

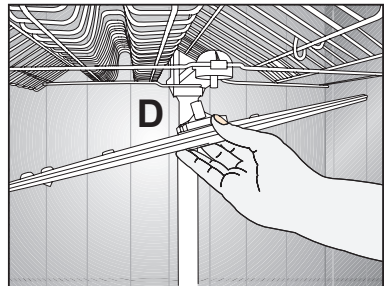
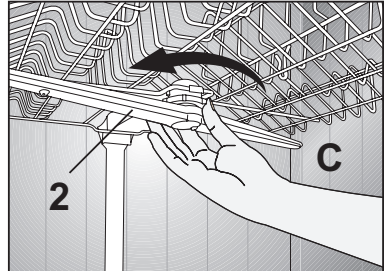
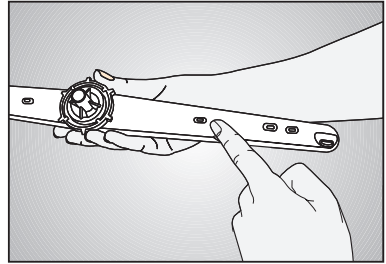
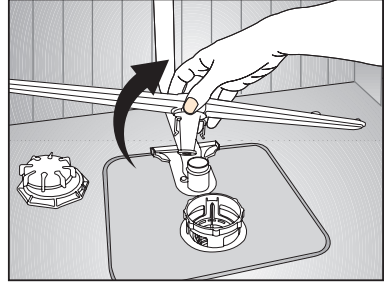
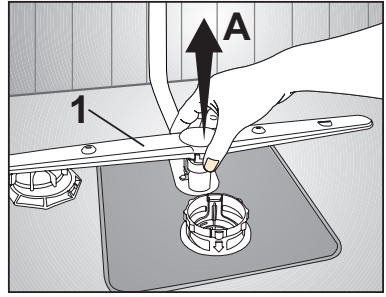

Makinenizin en üst kısmındaki Tavan Pervanesinin deliklerinin tıkanıp tıkanmadığını kontrol ediniz. Tıkanıklık varsa çıkarıp temizleyiniz.

Yerinden çıkarmak için hafifce (1) yukarı doğru bastırıp, (2) saat yönünde çeviriniz.

Yerine geri takmak için pervaneyi yuvasına oturtup yukarı doğru hafifce bastırarak saat yönü tersinde sıkılaşıyana kadar döndürünüz. Pervane serbest kaldığında rahatça döndüğünü kontrol ediniz.

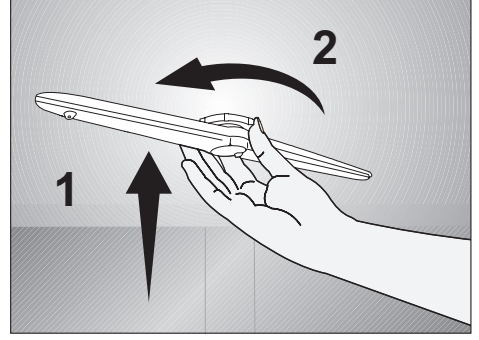

## 7 Çağrı Merkezi

Çağrı merkezini aramadan önce yapılması gerekenler.  
Makineniz çalışmıyor ise;

- Elektrik fişinin takılı olup olmadığını kontrol ediniz
- Evinizdeki sigortaları kontrol ediniz.
- Su giriş musluğunun açık olduğundan emin olunuz.
- Makinenizin kapısını kapattığınızdan emin olunuz.
- Açma/Kapama tuşununa basarak makineyi açtığınızdan emin olunuz.
- Su giriş ve makinenizdeki filtrelerin tıkanık olmadığından emin olunuz.

Bu kontrollerden sonra sorun devam ediyorsa Çağrı Merkezini arayınız.

### Tüketici Hizmetleri

Değerli Müşterimiz,  
Sizlere iyi ürün vermek kadar, iyi hizmet vermenin de önemine inanıyoruz. Bu nedenle siz bilinçli tüketicilere çok geniş kapsamlı yeni hizmetler sunmaya devam ediyoruz.

Aşağıdaki önerilere uymanızı rica ederiz.

1. Ürününüzü aldığınızda Garanti belgesini Yetkili Servise onaylattırınız.
2. Ürününüzü kullanma kılavuzu esaslarına göre kullanınız.
3. Ürününüzle ilgili hizmet talebiniz olduğunda Çağrı Merkezi telefon numaralarından Çağrı Merkezimize başvurunuz.
4. Hizmet için gelen teknisyene "teknisyen kimlik kartı" nı sorunuz.
5. İşiniz bittiğinde servis teknisyeninden "HİZMET FİŞİ" istemeyi unutmayınız. Alacağınız Hizmet fişi, ilerde ürününüzde meydana gelebilecek herhangi bir sorunda size yarar sağlayacaktır.
6. Kullanım ömrü: 10 yıldır. (Ürünün fonksiyonunu yerine getirebilmesi için gerekli yedek parça bulundurma süresi)

*Arçelik tarafından verilen bu garanti, Bulaşık Makinesi'nin normalin dışında kullanılmasından doğacak arızaların giderilmesini kapsamadığı gibi, aşağıdaki durumlar da garanti dışıdır:*

- 1. Kullanma hatalarından meydana gelen hasar ve arızalar;*
- 2. Ürünün müşteriye tesliminden sonraki yükleme, boşaltma ve taşıma sırasında oluşan hasar ve arızalar;*
- 3. Voltaj düşüklüğü veya fazlalığı, hatalı elektrik tesisatı, ürünün etiketinde yazılı voltajdan farklı voltajda kullanma nedenlerinden meydana gelecek hasar ve arızalar;*
- 4. Yangın ve yıldırım düşmesi ile meydana gelecek arızalar ve hasarlar;*
- 5. Ürünün kullanma kılavuzlarında yer alan hususlara aykırı kullanılmasından kaynaklanan arızalar.*

*Yukarıda belirtilen arızaların giderilmesi ücret karşılığında yapılır.*

*Ürünün kullanım yerine montajı ve nakliyesi ürün fiyatına dahil değildir.*

*Garanti belgesinin tekemmül ettirilerek tüketiciye verilmesi sorumluluğu, tüketicinin malı satın aldığı satıcı, bayi, acenta ya da temsilciliklere aittir. Garanti belgesi üzerinde tahrifat yapıldığı, ürün üzerindeki orijinal seri numarası kaldırıldığı veya tahrif edildiği takdirde bu garanti geçersizdir.*

*Ürününüzün CE uygunluk değerlendirmesi Arçelik A.Ş. tesislerinde yapılmıştır.*

*Ürününüz Arçelik A.Ş. tesislerinde üretilmiştir.*

*Arçelik A.Ş. Bulaşık Makinesi İşletmesi*

*Altınordu Caddesi No:3 Organize Sanayi Bölgesi Sincan 06935 Ankara*

Çağrı Merkezi  
**444 0 888 0216 585 8 888**

Diğer Numara

Arçelik Çağrı Merkezi Ankara Asfaltı Yanı,  
34950 Tuzla/ İstanbul  
Telefon:(0216) 585 8 888 Faks:(0216) 423 23 53

# ***bulařık makinesi***

ARÇELİK Bulařık Makinesi 'nin, kullanma kılavuzunda gösterildiđi řekilde kullanılması ve Arçelik 'in yetkili kıldıđı Servis elemanları dıřındaki řahıřlar tarafından bakım, onarım veya bařka bir nedenle mtdahale edilmemiř olması řartıyla, btttin parçaları dahil olmak üzere tamamı malzeme, iřçilik ve üretim hatalarına karřı ürünün teslim tarihinden itibaren 3 (ÜÇ) YIL SÜRE İLE GARANTİ EDİLMİŐTİR.. Garanti kapsamı içinde gerek malzeme ve iřçilik, gerekse montaj hatalarından dolayı arızalanması halinde yapılan iřlemler için, iřçilik masrafı, deđiřtirilen parça bedeli ya da bařka bir ad altında hiçbir ücret talep edilmeyecektir. Garanti süresi içinde yapılacak onarımlarda geçen süre, garanti süresine ilave edilir. Tamir süresi 30 iř gündür. Bu süre mamulün yetkili servis atölyelerimize, yetkili servis atölyelerimizin bulunmaması durumunda Yetkili Satıcılarımıza veya Firmamıza bildirildiđi tarihten itibaren bařlar. Ürünün arızasının 15 iř günü içerisinde giderilememesi halinde Arçelik A. Ő. ürünün tamiri tamamlanıncaya kadar, benzer özelliklere sahip bařka bir ürünü, müřterinin kullanımına tahsis edecektir.

Arızanın giderilmesi konusunda uygulanacak teknik yöntemlerin tespiti ile deđiřtirilecek parçaların saptanması tamamen firmamıza aittir. Arızanın giderilmesi ürünün bulunduđu yerde veya Yetkili Servis atölyelerinde yapılabilir. Müřterimizin buna onayı řarttır.

Ancak;

Tüketicinin onarım hakkını kullanmasına rađmen malın;

-Ürünün teslim tarihinden itibaren garanti süresi içinde kalmak kaydıyla bir yıl içerisinde, aynı arızayı ikiden fazla tekrarlaması veya farklı arızaların dörtten fazla ortaya çıkması veya belirlenen garanti süresi içerisinde farklı arızaların toplamının altından fazla olmasıyla üründen yararlanamamanın süreklilik kazanması,

-Tamiri için gereken azami sürenin ařılması

-Yetkili Servis atölyelerince; mevcut olmaması halinde sırasıyla Yetkili satıcımız, bayi, acente temsilciliđimizden birisinin bölgeye en yakın servis yetkilisiyle birlikte veya firmamız yetkilisince düzenlenecek raporla arızanın tamirinin mümkün bulunmadıđının belirlenmesi durumunda, ücretsiz olarak deđiřtirme iřlemi yapılacaktır.

Garanti belgesi ile ilgili olarak çıkabilecek sorunlar için Sanayi ve Ticaret Bakanlıđı, Tüketicinin ve Rekabetin Korunması Genel Müdürlüğü'ne bařvurulabilir. Bu Garanti Belgesi 'nin kullanılması 4077 sayılı Tüketicinin Korunması Hakkında Kanun ile bu Kanun'a dayanılarak yürürlüğe konulan Garanti Belgesi Uygulama Esaslarına Dair Tebliđ uyarınca, T.C. Sanayi ve Ticaret Bakanlıđı, Tüketicinin ve Rekabetin Korunması Genel Müdürlüğü tarafından izin verilmiřtir.

ARÇELİK A.Ő.

GENEL MÜDÜR

GENEL MÜDÜR YRD.

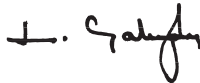

Seri No:

Tip:

Teslim Tarihi, Yeri:

Fatura Tarihi, No:

Satıcı Firma Ünvanı:

Adres:

Tel-Faks:

Satıcı Firma (Kaře ve İmza):

Bu belge, Sanayi ve Ticaret Bakanlıđı'nın 57199 no'lu ve 18.07.2008 izin tarihli belgesine göre düzenlenmiřtir. Bu bölümü, ürünü aldıđımız Yetkili Satıcı imzalayacak ve kařeleyecektir.