

**Geschirrspüler**

**BEKO**

Sehr geehrter Kunde,

Bitte lesen Sie diese Anleitung vor der Installation und vor der ersten Inbetriebnahme des Geschirrspülers durch. Die folgenden Hinweise dienen zum Vermeiden von Unfallrisiken und/oder zum Vermeiden von Schäden am Gerät.

Bewahren Sie diese Anleitungen zum späteren Nachschlagen an einem sicheren Ort auf.

Diese Bedienungsanleitung ist für mehrere Geräteausführungen konzipiert, so dass nicht alle hier aufgeführten Ausstattungsmerkmale des Geräts zutreffen.

## **Symbole und Erläuterungen**

In der Bedienungsanleitung verwenden wir die folgenden Symbole:

 Wichtige Informationen und nützliche Tipps zum Gebrauch.

 Warnung vor Situationen, die eine Gefahr für Leben und Besitz darstellen können.

 Warnung vor elektrischer Spannung und Stromschlägen.

## INHALTSVERZEICHNIS

<b>1 Lernen Sie Ihr Gerät kennen</b>	<b>3</b>	<b>5 Reinigung und Pflege</b>	<b>23</b>
Geräteansicht	3	Reinigung der Siebe	23
		Reinigung der Sprüharme	24
<b>2 Sicherheitshinweise</b>	<b>4</b>	<b>6 Fehlerbeseitigung:</b>	<b>25</b>
Vor dem Aufstellen	4	Was tun, wenn der	
Vor Inbetriebnahme	4	Geschirrspüler	
Bei Kindern im Haushalt	4	nicht läuft	25
Technische Eigenschaften	4	Das Spülergebnis	
Beim täglichen Einsatz	5	unbefriedigend ist	25
Bei Störfällen	5	Service	31
Was nicht in den Geschirrspüler darf	5		
<b>3 Montageanleitung</b>	<b>6</b>		
Sicherheitshinweise zur Installation	6		
Aufstellen des Geschirrspülers	6		
Wasseranschluss	7		
Zulaufschlauch anschließen	7		
Wasserablauf	8		
Elektrischer Anschluss	8		
Entsorgung	8		
<b>4 Nehmen Sie Ihr Gerät in Betrieb</b>	<b>9</b>		
Salz einfüllen	9		
Bei Erstinbetriebnahme:	10		
Klarspüler einfüllen	11		
Reinigungsmittel einfüllen	11		
Spülmittel	12		
Mehrzweckspülmittel	13		
Geschirr einordnen	13		
Unterer Geschirrkorb			
Vorschlag zum Einräumen	14		
Vorschlag zum Einräumen	19		

# 1 Lernen Sie Ihr Gerät kennen

## Geräteansicht

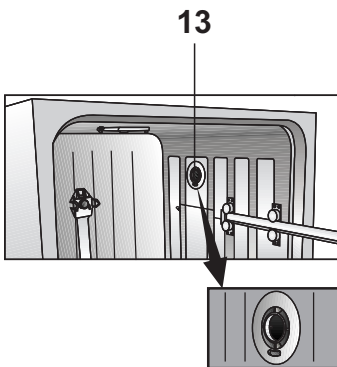
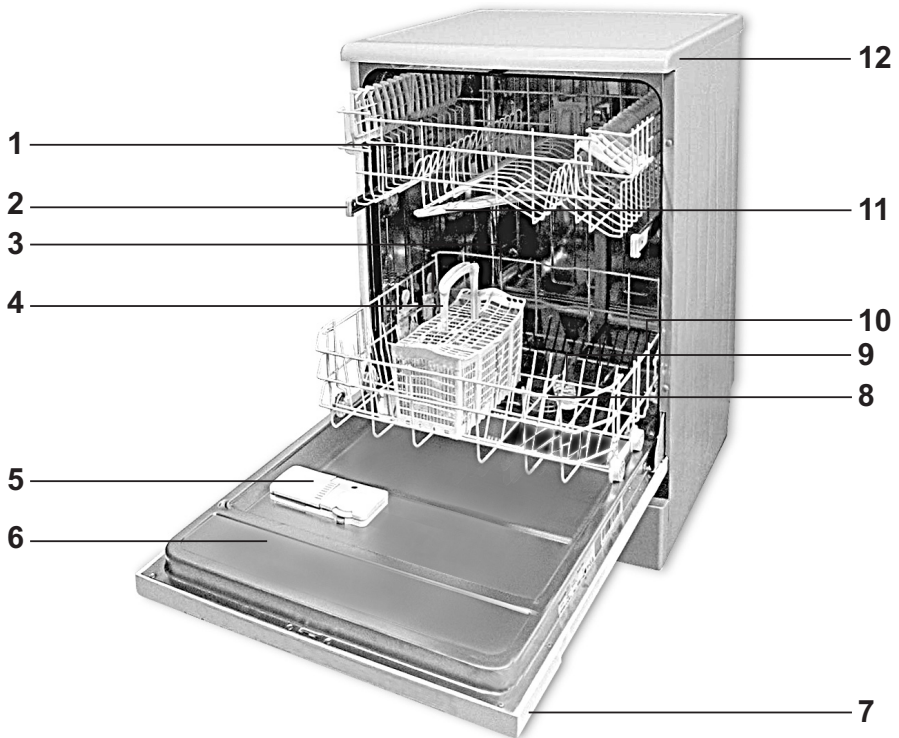

1. Oberer Geschirrkorb mit Etagere
2. Führungsschiene für den oberen Geschirrkorb
3. Salzbehälter
4. Besteckkorb
5. Reinigungsmittelbehälter
6. Tür
7. Bedienblende
8. Siebe
9. Unterer Sprüharm
10. Unterer Geschirrkorb
11. Oberer Sprüharm
12. Gehäuse (abhängig vom Modell)
13. Trockensystem mit Lüfter (abhängig vom Modell)

## Technische Eigenschaften

**Zulässiger Wasserdruck:** 0,3 – 10 bar  
(= 3 – 100 N/cm<sup>2</sup> = 0,01-1,0Mpa)

**Elektrischer Anschluss:** 220-240 Volt,  
10 Amp (siehe Typenschild)

**Leistung:** 1900-2200 W

**Heizleistung:** 1800 W



**Dieses Gerät entspricht  
folgenden EU-Richtlinien:**

**2006/95/EC:** Niederspannungsrichtlinie

**2004/108/EC:** EMV Richtlinie

**DIN EN 50242:** Elektrischen

Geschirrspüler für den

Hausgebrauch Messverfahren f.

Gebrauchseigenschaften

Die in dieser Anleitung enthaltenen Informationen unterliegen unangekündigten Änderungen, die dem technischen Fortschritt Rechnung tragen.

## Hinweise für Prüfinstitutionen

Die notwendigen Informationen zum Leistungstest erhalten Sie auf Anfrage.

Richten Sie Ihre Anfrage bitte an:

**dishwasher@standardloading.com**

Bitte vergessen Sie nicht,

Modellbezeichnung und

Artikelnummer des Gerätes sowie Ihre

Kontaktinformationen in der E-Mail

anzugeben. Modellbezeichnung und

Artikelnummer finden Sie auf dem

Typenschild an der Seite der Tür.

## 2 Sicherheitshinweise

### Vor dem Aufstellen

Überprüfen Sie Ihr Gerät auf Transportschäden. Nehmen Sie ein beschädigtes Gerät nicht in Betrieb. Fragen Sie im Zweifelsfall beim Lieferanten nach.

### Vor Inbetriebnahme

- Beachten Sie hierzu die Anweisungen zur Installation auf Seite 6.
- Die Steckdose zum Anschluss des Gerätes muss vorschriftsmäßig installiert sein. Nur dann ist im Schadensfall ein Schutz vor elektrischen Schlag gewährleistet.
- Vergewissern Sie sich vor Inbetriebnahme, dass die auf dem Typenschild angegebenen Daten mit den Angaben Ihrer Stromversorgung übereinstimmen.
- Bei der Installation muss der Geschirrspüler vom Netz getrennt sein.
- Der Anschluß des Gerätes darf

nicht über ein Verlängerungskabel erfolgen. Verlängerungskabel gewähren nicht die nötige Sicherheit (z.B. Überhitzungsgefahr)

- Benutzen Sie immer den Originalstecker, der mit der Maschine zusammen geliefert wird.
- Nach dem Aufstellen des Gerätes muss der Netzstecker frei zugänglich sein.

### Bei Kindern im Haushalt

- Lassen Sie Kinder nicht mit dem Geschirrspüler spielen.
- Reinigungsmittel können Verätzungen in Augen, Mund und Rachenraum verursachen. Beachten Sie die Sicherheitshinweise der Reinigungsmittelhersteller.
- Lassen Sie Kinder nicht unbeaufsichtigt, während das Gerät geöffnet ist. Es könnten sich noch Reste vom Reiniger in der Maschine befinden.
- Das Wasser im Geschirrspüler ist

kein Trinkwasser. Verätzungsgefahr

- Legen Sie lange und spitze Gegenstände (z.B. Servicegabel, Brotmesser) immer mit der Spitze nach unten in den Besteckkorb oder flach auf den oberen Geschirrkorb, um mögliche Verletzungen zu vermeiden

### **⚠ Beim täglichen Einsatz**

- Verwenden Sie Ihr Gerät ausschließlich im Haushalt für den bestimmungsgemäßen Gebrauch: Spülen von Haushaltsgeschirr
- Benutzen Sie in der Maschine keine chemischen Lösungsmittel; es besteht Explosionsgefahr.
- Dieses Gerät darf nicht von Personen (einschließlich Kindern) bedient werden, die unter geistigen oder körperlichen Behinderungen leiden oder die nicht über ausreichende Erfahrungen in der Bedienung solcher Geräte verfügen. Eine Ausnahme kann gemacht werden, wenn solche Personen unter Aufsicht eines Verantwortlichen mit dem Gerät arbeiten und/oder gründlich in die Bedienung eingewiesen wurden.
- Setzen und stellen Sie sich, oder keine anderen Lasten auf die geöffnete Türe. Das Gerät kann kippen.
- Öffnen Sie nicht die Türe, während die Maschine läuft. Heißes Wasser oder Dampf kann entweichen.
- Lassen Sie die Türe nicht offen stehen, es erhöht die Unfallgefahr.
- Falls Sie das Gerät versetzen müssen, halten Sie das Gerät dabei aufrecht und stützen Sie es von der Rückseite. Neigen Sie das Gerät nicht zur Vorderseite: Die Elektronik im Inneren kann dabei feucht und beschädigt werden.

### **⚠ Bei Störfällen**

- Reparaturen und Eingriffe dürfen nur von qualifizierten Fachkräften des Kundendienstes durchgeführt werden.
- Trennen Sie bei Störungen und Reparaturen das Gerät vom Netz:
  - ziehen Sie den Netzstecker oder
  - schalten Sie die Sicherung ab.
- Ziehen Sie den Netzstecker nicht an der Anschlussleitung, sondern am Stecker. Drehen Sie den Wasserhahn ab.

### **Was nicht in den Geschirrspüler darf**

- Rostempfindliche Stahlteile
- Bestecke mit Holz- oder Horngriffen
- Bestecke mit Perlmutter- oder Porzellangriffen
- Nicht hitzebeständige Kunststoffteile
- Keine geklebten Geschirr- oder Besteckteile
- Keine Kupfer-, Zinn- oder Aluminiumgegenstände
- Empfindliche Dekorgläser und Porzellantteile
- Bleikristallgläser
- Kunst- und Kunsthandwerkartikel
- Aluminium und Silber neigen zu Verfärbungen
- Glas- und Kristallartikeln können im Laufe der Zeit ihren Glanz verlieren
- Schwämme und Haushaltstücher

**i** Spülen Sie in Ihrer Maschine kein Geschirr, das mit Zigarettenasche, Kerzenwachs, Lack, Farben oder Chemikalien verschmutzt ist.

**i** Achten Sie beim Kauf von neuen Geschirrtteilen auf die Eignung für den Geschirrspüler. (Hinweiszeichen spülmaschinenfest)

## 3 Montageanleitung

### Sicherheitshinweise zur Installation

Überprüfen Sie Ihr Gerät bevor Sie es in Betrieb nehmen auf Transportschäden.

Sollte das Gerät beschädigt sein, setzen Sie sich bitte mit Ihrem Lieferanten in Verbindung.

 Schließen Sie ein beschädigtes Gerät auf keinen Fall an.

Um das Gerät ordnungsgemäß anzuschließen, müssen die nachfolgenden Anweisungen befolgt werden.

Vergewissern Sie sich, dass vor Inbetriebnahme die auf dem Typenschild angegebenen Daten mit der Netzspannung und Stromart Ihrer Anschlüsse übereinstimmen.

 Der Anschluss der Maschine darf nur an eine vorschriftsmäßig installierte Schutzkontaktsteckdose erfolgen. Achten Sie auf eine vorschriftsmäßige Erdung. Die Schutzkontaktsteckdose muss sich nahe der Spülmaschine befinden und frei zugänglich sein.

 Verwenden Sie keine Vielfachsteckdosen und Verlängerungskabel. Es besteht Brandgefahr durch Überhitzung.

 Ein Festanschluss darf nur durch eine qualifizierte Elektrofachkraft erfolgen.

 Kontrollieren Sie Netzkabel,

Zu- und Ablaufschlauch. Lassen Sie beschädigte Teile nur vom Kundendienst oder autorisierten Elektrofachkräften austauschen.

### Aufstellen des Geschirrspülers

- Wählen Sie einen geeigneten Standort für Ihren Geschirrspüler. Achten Sie dabei auf einen sicheren und waagerechten Stand der Maschine.
- Bodenunebenheiten können mittels der Schraubfüße ausgeglichen werden. Bei richtiger Aufstellung lässt sich die Türe problemlos schließen.
- Wasser- und Ablaufleitungen müssen frei beweglich verlegt werden, um ein Abknicken oder Einquetschen zu verhindern.
- Die Maschine darf nicht in Räumen mit Temperaturen unter 0° Celsius angeschlossen werden.

### Achtung Kippgefahr für freistehende Geräte

Ihre Geschirrspülmaschine ist für die Benutzung als freistehendes Standgerät entwickelt worden. Diese Funktion erfüllt dieses Gerät in fast allen Fällen des täglichen Gebrauchs. Es kann jedoch in ungünstigen Fällen durch Beladung und Handhabung zu Situationen kommen, bei denen die Geschirrspülmaschine kippt. Um auch diese ungünstigen Fälle abzusichern, sollten Sie die Geschirrspülmaschine entweder an benachbarten Geräten oder an Wand oder Fußboden befestigen.

## Wasseranschluss

- Es gibt zwei verschiedene Arten von Wasserzulaufschläuchen:
  - Kaltwasserzulaufschlauch (bis zu 25°C)
  - Warmwasserzulaufschlauch (bis zu 60°C) Bitte überprüfen Sie welcher Schlauch für Ihr Modell geeignet ist.

Wenn Sie vorhaben, Ihren Geschirrspüler an natürliche Energiequellen oder an die zentrale Warmwasserleitung anzuschließen, überprüfen Sie ob ihr Wasserzulaufschlauchtyp dafür geeignet ist, indem Sie auf die Temperaturwerte auf dem Schlauch kontrollieren. Wenn Ihr Schlauch nicht geeignet ist, rufen Sie den autorisierten Service an, damit der Schlauch gewechselt wird.

- Der Geschirrspüler darf nicht an offene Warmwassergeräte und Durchlauferhitzer angeschlossen werden.

### Zulässiger Wasserdruck:

Niedrigster zulässiger Wasserdruck: 0,3 bar = 3 N/cm<sup>2</sup> = 30 kPa  
bei einem Wasserdruck unter 1 bar wenden Sie sich bitte an Ihren Installateur.

Höchster zulässiger Wasserdruck: 10 bar = 100N/cm<sup>2</sup> = 1MPa  
bei einem Wasserdruck höher als 10 bar muss ein Druckminderventil eingebaut werden (erhältlich im Fachhandel)

## Zulaufschlauch anschließen

Achten Sie darauf den Zulaufschlauch

nicht zu knicken oder quetschen. Verwenden Sie keinen gebrauchten Zulaufschlauch.

Schließen Sie den Zulaufschlauch mit der Schlauchverschraubung an einen Wasserhahn mit Außengewinde (3/4 Zoll) an.

Verwenden Sie bei Bedarf ein Einsatzsieb, um Ablagerungen aus den Leitungen zu filtern. Kontrollieren Sie die Dichtheit des Anschlusses.

**!** Schließen Sie aus Sicherheitsgründen nach jedem Spülvorgang den Wasserhahn.

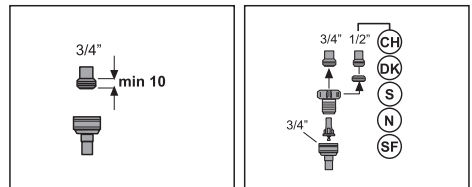

## AQUASAFE+ (abhängig vom Modell)

Das AQUASAFE+- System schützt Sie vor Wasserschäden, die eventuell am Zulaufschlauch entstehen können.

**!** Tauchen Sie den Ventilkasten des Systems nicht ins Wasser, er beinhaltet elektrische Bauteile.

**!** Ziehen Sie bei Beschädigung den Netzstecker.

**!** Verkürzen oder verlängern Sie keinesfalls den Schlaucheinsatz, da er elektrische Leitungen und Bauteile enthält.

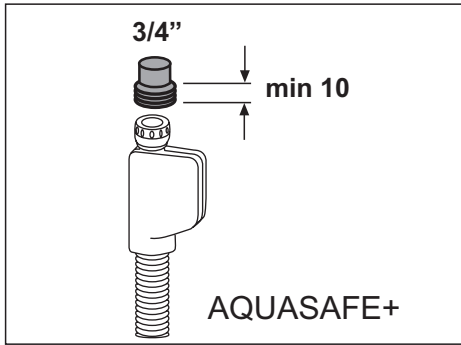

## Wasserablauf

Ablaufschlauch anschließen.

Achten Sie darauf den Ablaufschlauch nicht zu knicken oder quetschen.

Kontrollieren Sie den festen Sitz des Ablaufschlauches.

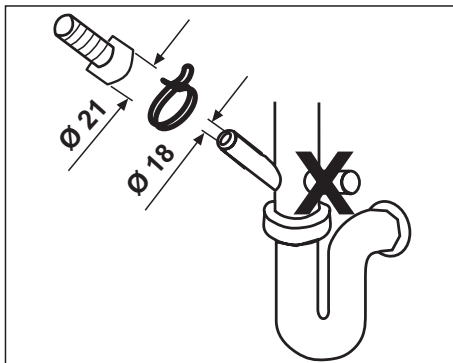
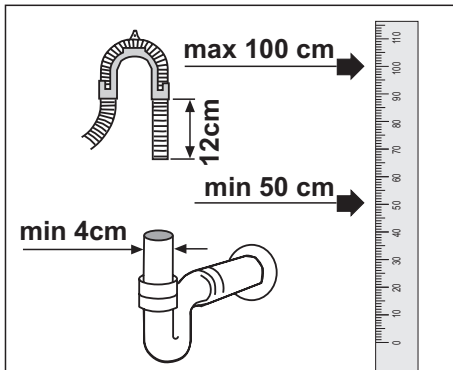

## Verlängerungsschläuche

Bei einer eventuell nötigen Schlauchverlängerung muss ein gleichwertiger Ablaufschlauch verwendet werden.

ⓘ Die Gesamtlänge darf max. 4m betragen. Der Reinigungsvorgang der Maschine ist ansonsten beeinträchtigt.

## Syphonanschluß

ⓘ Die Abflusshöhe muss zwischen 50 und 100 cm über dem Boden liegen.

Befestigen Sie den Ablaufschlauch mit Schlauchschellen am Syphon.

## Elektrischer Anschluss

Angaben über Netzspannung, Stromart und die erforderliche Absicherung sind dem Typenschild zu entnehmen.

Das Typenschild befindet sich auf der Innenseite der Tür.

Der Stecker muss nach Aufstellung der Gerätes frei zugänglich sein.

Spannungsführende Teile und betriebsisolierte Leitungen dürfen nach dem Einbau nicht zu berühren sein.

## Entsorgung

### Verpackungsmaterial

Die Verpackung wird aus recycelbaren Materialien hergestellt. Zu erkennen sind diese Materialien an dem Recyclingsymbol und Angaben des Wertstoffes (PE, PS, POM).

Entfernen Sie das Verpackungsmaterial, und entsorgen Sie es vorschriftsmäßig, ehe Sie das Gerät in Betrieb nehmen.

 Verpackungsmaterial kann für Kinder gefährlich werden. Wertstoffe können an den örtlichen Entsorgungsstellen abgeliefert werden. Weitere Auskünfte erhalten Sie bei den Behörden und Entsorgungsstellen.



### **Altgerät - Hinweise zum Umweltschutz**

Dieses Produkt darf am Ende seiner Lebensdauer nicht über den normalen Haushaltsabfall entsorgt werden, sondern muss an einem Sammelpunkt für das Recycling von elektrischen und elektronischen Geräten abgegeben werden. Das Symbol auf dem Produkt, der Gebrauchsanleitung oder der Verpackung weist darauf hin.

Die Werkstoffe sind gemäß ihrer Kennzeichnung wiederverwertbar. Mit der Wiederverwendung, der stofflichen Verwertung oder anderen Formen der Verwertung von Altgeräten leisten Sie einen wichtigen Beitrag zum Schutze unserer Umwelt.

Bitte erfragen Sie bei der Gemeindeverwaltung die zuständige Entsorgungsstelle.

 Um Gefahren zu vermeiden, machen Sie bitte das ausgediente Gerät bis zum Abtransport unbrauchbar. Ziehen Sie den Netzstecker und durchtrennen Sie das Anschlusskabel. Machen Sie den Türverschluss unbrauchbar.

## **4 Nehmen Sie Ihr Gerät in Betrieb**

---

 Die Wasser und Stromanschlüsse des Geschirrspülers müssen den Installationsvorschriften dieses Handbuchs entsprechen.

### **Salz einfüllen**

 Verwenden Sie für Ihre Spülmaschine nur spezielles Salz, das für Geschirrspüler geeignet ist. Für Schäden bei Verwendung von ungeeignetem Salz übernimmt der Hersteller keine Haftung.

Verwenden Sie grobkörniges Salz. Verwenden Sie keinesfalls Speise- oder Tafelsalz. Diese Salze enthalten Elemente, die im Wasser nicht gelöst werden und die Funktion des Enthärtungsbehälters schädigen.

Nehmen Sie dazu den unteren Geschirrkorb aus der Maschine.

Öffnen Sie den Schraubverschluss des Salzbehälters gegen den Uhrzeigersinn drehend (Abb **A**, **B**).

## Bei Erstinbetriebnahme:

Gießen Sie in den Salzbehälter zunächst 1 Liter Wasser (Abb C).

Füllen Sie jetzt das Salz mit Hilfe des mitgelieferten Salztrichters ein (Abb D).

Füllen Sie soviel Salz ein, bis der Behälter gefüllt ist. Die Füllmenge beträgt ca. 2 kg.

Damit sich das Salz schneller im Wasser löst, rühren Sie mit einem Löffel um.

Schließen Sie den Deckel fest zu

Beginnen Sie unmittelbar nach dem Salzauffüllen mit einem Spülprogramm. Der Spülvorgang verhindert Schäden an der Maschine, die durch eventuelles Überlaufen der Salzlösung entstehen können. Nach dem ersten Spülvorgang erlischt die Kontrollanzeige für Spezzialsalz

**i** Je nach Teilchengröße der unterschiedlichen Salzmarken, Eigenschaften von Tabs und der Wasserhärte kann es ein paar Stunden dauern, bis sich das Salz im Wasser löst.

Daher kann die Salz-Anzeige noch eine Weile weiterleuchten, nachdem Sie das Salz in das Gerät gefüllt haben. (Bei Modellen mit Salz-Anzeige.)

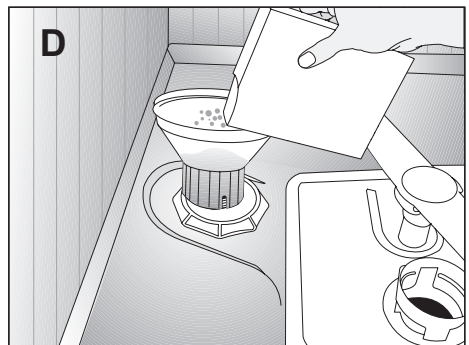
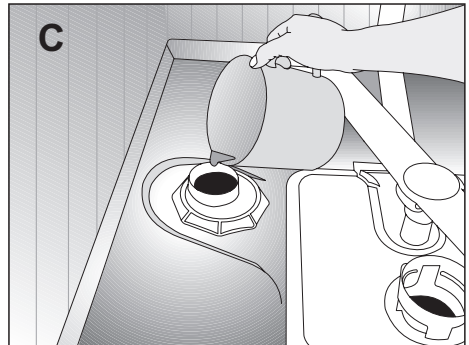
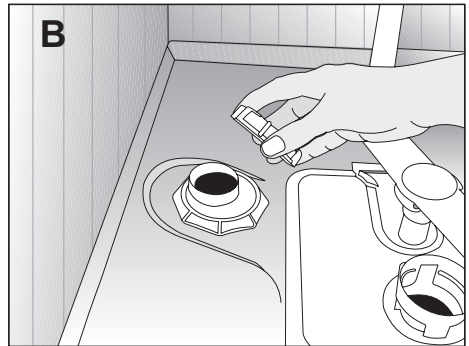
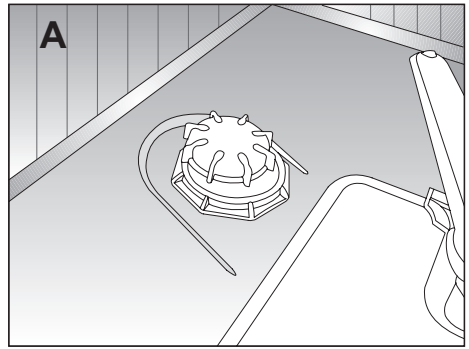

## Klarspüler einfüllen

Klarspüler lassen Spülwasser besser ablaufen und verhindern Wasserflecken oder Kalkstreifen am Geschirr. Verwenden Sie nur Klarspüler, die für die Verwendung in Spülmaschinen geeignet sind.

**i** Wenn Sie „2 in 1“ oder „3 in 1“ – Reiniger/Tabs verwenden, benötigen Sie keinen zusätzlichen Klarspüler mehr.

Öffnen Sie den Klarspülbehälter durch Drücken des Sperrriegels (**B**)

Füllen Sie vorsichtig Klarspüler bis zur Anzeige MAX. ein. Schließen Sie den Deckel wieder bis er einrastet (**3**).

Wischen Sie verschütteten Klarspüler sorgfältig ab. Bei zuviel Klarspüler bildet sich übermäßig Schaum, der die Reinigung beeinträchtigen kann.

## Dosiermenge für Klarspüler einstellen

Die Dosierung des Klarspülers kann in Stufen von 1 bis 6 eingestellt werden (**4**). Die Einstellung wurde werkseitig auf Position 3 vorgenommen.

Verändern Sie die Dosierung nur, wenn nach dem Spülen:

- Wasserflecken auf dem Geschirr zu sehen sind: Dosierung höher einstellen
- Schlieren auf dem Geschirr zu sehen sind: Dosierung niedriger einstellen

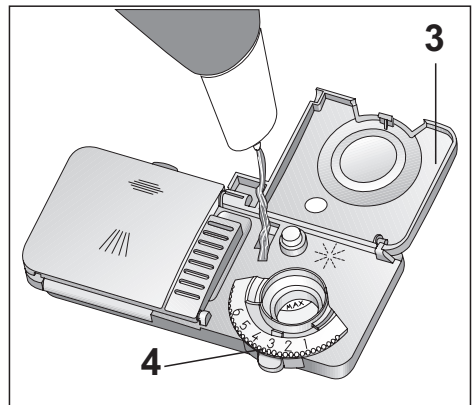
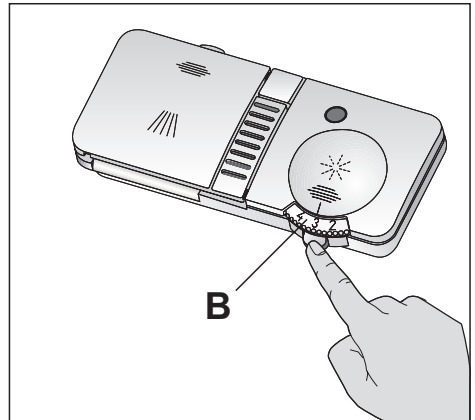

## Reinigungsmittel einfüllen

**i** Verwenden Sie nur Reinigungsmittel, die für die Verwendung in Geschirrspülern geeignet sind.

**⚠** Geben Sie keine Lösungsmittel in das Gerät – es besteht Explosionsgefahr!

Öffnen Sie den Reinigungsbehälter indem Sie den Sperrriegel nach rechts schieben (**A**).

In der Vertiefungsmulde des Reinigungsmittelbehälters helfen

Markierungslinien zur richtigen Dosierung des Reinigers.

Der Reinigungsmittelbehälter fasst insgesamt 40 cm<sup>3</sup> Reinigungsmittel (1).

Bei voll beladener Spülmaschine und stark verschmutztem Geschirr, empfehlen wir den Behälter bis 25 cm<sup>3</sup> aufzufüllen. Bei weniger verschmutztem Geschirr genügt üblicherweise eine Füllmenge bis 15 cm<sup>3</sup>.

Steht Ihr Geschirr bereits längere Zeit ungespült in der Maschine, füllen Sie zusätzlich Reinigungsmittel bis zur Markierung in den Nebenbehälter (2).

Angaben zur Reinigungsmittelmenge für die einzelnen Programme können Sie der Programmtabelle entnehmen.

Abweichungen sind je nach Verschmutzungsgrad des Geschirrs und Wasserhärte an Ihrem Wohnort möglich.

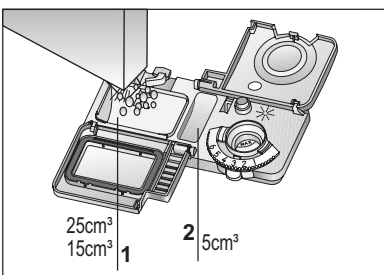
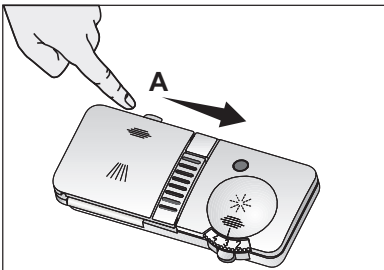

## Spülmittel

Bitte verwenden Sie spezielle Spülmittel für Spülmaschinen.

⚠ Lagern Sie geöffnete Spülmittelpackungen an einem kühlen und trockenen Ort, der nicht von Kindern erreicht werden kann.

⚠ Wir raten von der Verwendung von Chlor- und Phosphat-haltigen Spülmitteln ab, da dadurch zusätzliche Belastungen unserer Umwelt entstehen. Spülmittel auf Enzymbasis sind bereits unterhalb 50 °C wirksam und bieten dieselbe Reinigungsleistung wie andere Mittel bei höheren Temperaturen.

Füllen Sie das Spülmittel erst kurz vor dem Einschalten der Maschine in den Spülmittelbehälter ein.

Ausführliche Informationen zum von Ihnen verwendeten Spülmittel erhalten Sie vom jeweiligen Hersteller.

📌 Bei Kurzprogrammen ohne Vorreinigung benutzen Sie grundsätzlich Spülmittel in Pulverform. Füllen Sie das Spülmittelpulver in das in der Abbildung gezeigte Fach Nummer 2 (mit Gitter), schließen Sie den Deckel des Spülmittelbehälters. Dieses Fach fasst 6 g Spülmittelpulver, wenn es komplett gefüllt ist.

📌 Benutzen Sie bei Kurzprogrammen keine Spülmittel in fester Tablettenform („Tabs“), da diese eine gewisse Zeit und Temperatur zum Auflösen brauchen.

Bei Programmen mit Vorreinigung und hoher Temperatur können Sie Spülmittel in Tablettenform benutzen; achten Sie darauf, dass der Deckel des

Spülmittelbehälters fest geschlossen ist.

Zu große Mengen Spülmittelpulver lösen sich eventuell nicht komplett auf und können Kratzer an Gläsern und ähnlichem Geschirr verursachen.

## **Mehrzweckspülmittel**

Spülmaschinen arbeiten optimal, wenn Sie separate Spülmittel, Klarspüler und Enthärtungssalz verwenden.

Neuartige Produkte, so genannte Mehrzweckspülmittel, enthalten zusätzlich zum eigentlichen Spülmittel oft Salz zur Wasserenthärtung und/oder Klarspüler. Einige Varianten dieser Spülmittel können auch spezielle Chemikalien enthalten; zum Beispiel zum Schutz von Glas und Edelstahl.

Gängige Mehrzweckspülmittel:

2-in-1: Diese Produkte enthalten Spülmittel und zusätzlich Klarspüler oder Salz zur Wasserenthärtung.

3-in-1: Diese Produkte enthalten Spülmittel, Klarspüler und Salz zur Wasserenthärtung.

4-in-1: Solche Produkte enthalten Spülmittel, Klarspüler, Wasserenthärtungssalz und zusätzliche Mittel zum Schutz von Gläsern.

5-in-1: Diese Produkte enthalten Spülmittel, Klarspüler, Wasserenthärtungssalz und zusätzliche Inhaltsstoffe zum Schutz von Gläsern und Edelstahl.

Mehrzweckspülmittel liefern nur unter speziellen Anwendungsbedingungen befriedigende Ergebnisse. Beachten Sie immer die Anweisungen des Herstellers, wenn Sie solche Spülmittel einsetzen.

Wenden Sie sich an den Spülmittelhersteller, falls Ihr Geschirr nach dem Abschluss des Spülprogramms nicht richtig trocken ist und/oder Sie Kalkflecken, insbesondere an Gläsern, feststellen sollten.

Wenn Sie lieber andere Spülmittel einsetzen:

Achten Sie darauf, dass stets genügend Salz und Klarspüler eingefüllt ist.

Stellen Sie die Wasserenthärtung auf die höchste Stufe ein und lassen Sie die Maschine einmal leer (ohne Geschirr) durchlaufen.

Nach diesem Leerspülgang schauen Sie bitte in die Anleitung und stellen die Wasserenthärtung auf Ihre lokalen Wasserverhältnisse ein.

Stellen Sie die Klarspülerdosierung entsprechend ein.

Je nach Modell müssen Sie die Salz- und/oder Klarspüler-Anzeige wieder einschalten, wenn diese zuvor ausgeschaltet wurde.

## **Geschirr einordnen**

### **Allgemeine Hinweise:**

Bevor Sie Geschirr einräumen

- Grobe Speisereste entfernen
- Alle Gefäße wie Tassen, Gläser, Töpfe mit der Öffnung nach unten in die Maschine stellen (es kann sich kein Wasser ansammeln)
- Geschirr- und Besteckteile dürfen nicht übereinanderliegen
- Gläser dürfen sich nicht berühren
- Die Sprüharme dürfen nicht behindert werden.
- Stellen Sie alle großen und

stark verschmutzte Teile in den Unterkorb.

- Kleine und leichte Teile lassen sich im Oberkorb einordnen.
- Lange und schmale Teile werden in die Mitte der Körbe gelegt.

**⚠** Messer und andere Gebrauchsgegenstände mit scharfen Spitzen und Kanten müssen wegen Verletzungsgefahr waagrecht in den Oberkorb gelegt werden.

**i** Bitte überladen Sie Ihre Maschine nicht und beachten Sie die Hinweise für nicht spümaschinengeeignetes Geschirr. Nur so erhalten Sie optimale Spülergebnisse bei angemessenem Energieverbrauch.

**i** Nehmen Sie das Geschirr zuerst aus dem unteren Korb, wechseln Sie anschließend zum oberen Korb.

## Unterer Geschirrkorb Vorschlag zum Einräumen

Räumen Sie in den unteren Geschirrkorb Teller, Schüsseln, Töpfe etc. ein.

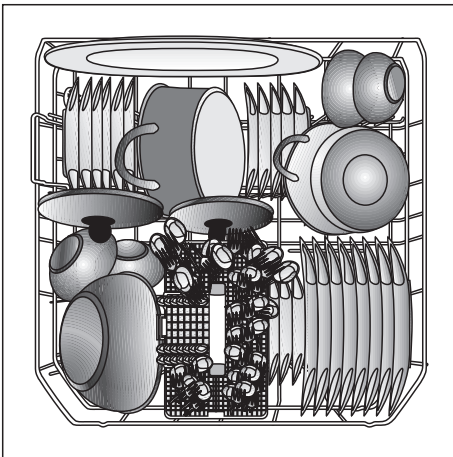

## 4 umklappbare Einsätze (abhängig vom Modell)

Im unteren Korb Ihres Geschirrspülers befinden sich vier klappbare Tellereinsätze, mit deren Hilfe Sie zusätzlich Platz für Schüsseln und große Kochtöpfe schaffen können. Die Einsätze lassen sich einzeln (1, 2, 3, 4) oder gemeinsam umklappen, wenn Sie besonders viel Platz benötigen. Einfach auf den Handgriff (A) drücken und nach unten wegklappen.

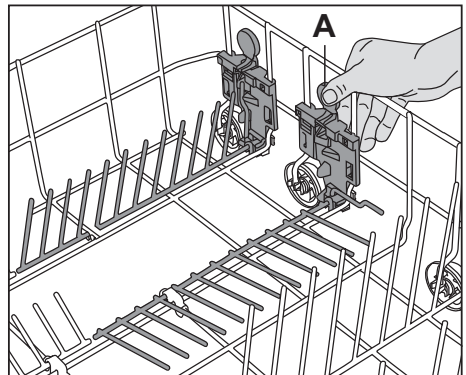
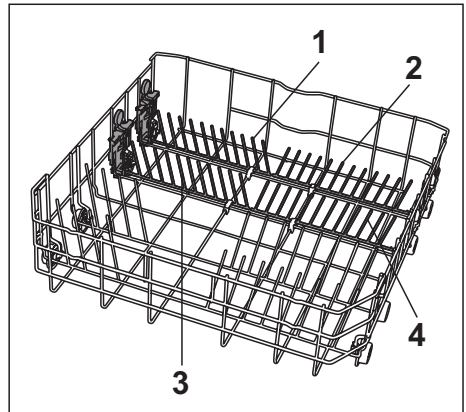

## 2 umklappbare Einsätze (abhängig vom Modell)

Im unteren Korb Ihres Geschirrspülers befinden sich zwei klappbare Tellereinsätze, mit deren Hilfe Sie zusätzlich Platz für Schüsseln und große Kochtöpfe schaffen können. Die Einsätze lassen sich einzeln (1, 2) oder gemeinsam umklappen, wenn Sie besonders viel Platz benötigen. Einfach auf den Handgriff (A) drücken und nach unten wegklappen.

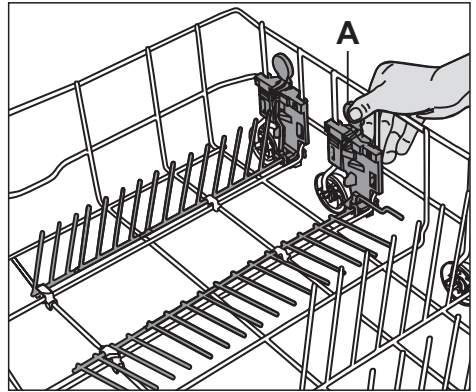
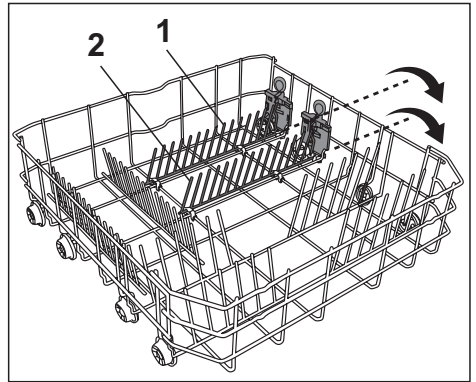

## Flaschenhalter (abhängig vom Modell)

Für die Reinigung Ihrer Flaschen. Zum Herausnehmen des Flaschenhalters ziehen Sie beide Halterungen in entgegengesetzter Richtung auseinander (H).

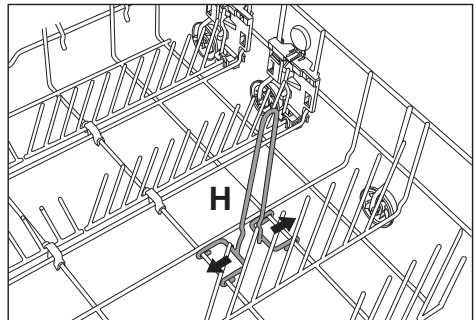

## Variabler Besteckkorb (abhängig vom Modell)

Der variable Besteckkorb kann entsprechend der Menge und dem Verschmutzungsgrad des Bestecks in 3 Teile geteilt werden.

Die kleinen Besteckkorbteile können Sie in den Oberkorb einsetzen.

Drehen Sie dazu den Riegel am Griff zur Seite (A).

Ziehen den kleineren Besteckkorb nach oben aus den Halterungen (B).

Möchten Sie die Teile wieder zusammensetzen gehen Sie in umgekehrter Reihenfolge vor.

Verwenden Sie für Ihr Besteck den Gittereinsatz (C), damit alle Teile im Besteckkorb ausreichend vom Wasser umspült werden.

Für größere Besteckteile (z.B. Schneebesen) kann der Gittereinsatz abgenommen werden (C).

Um das Einräumen zu erleichtern, kann der Besteckkorb herausgenommen werden.

Lange Besteckteile wie Schöpfkellen, Kochlöffel usw. legen Sie im oberen Geschirrkorb auf die Etagere.

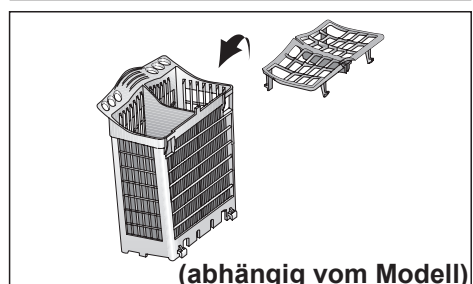
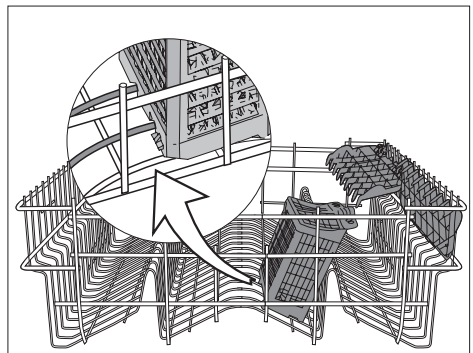
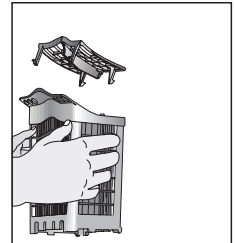
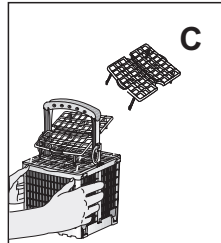
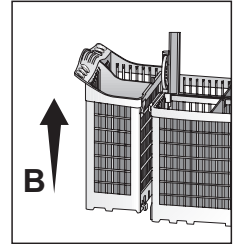
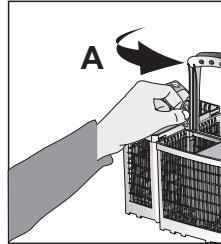
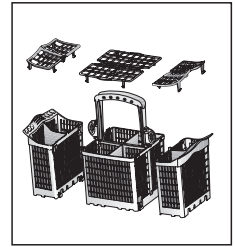
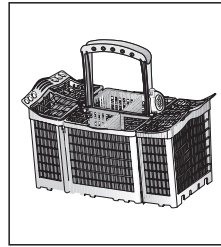

(abhängig vom Modell)

## Variabler Besteckkorb (abhängig vom Modell)

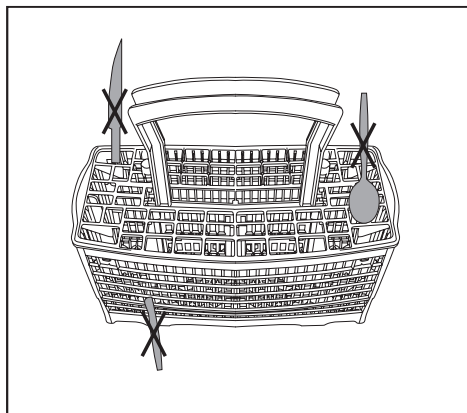
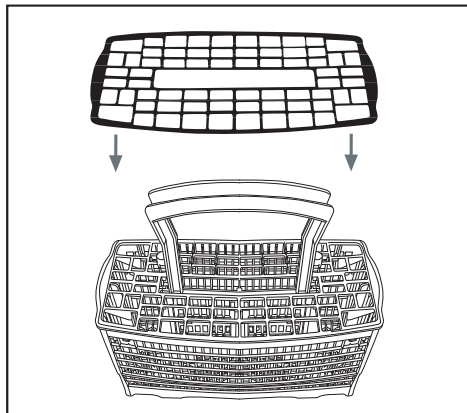

## Entnehmbarer Besteckkorb (abhängig vom Modell)

Der Besteckkorb kann an einer beliebigen Stelle platziert werden, um so Platz für größeres Geschirr zu schaffen. Der Besteckkorb kann über die Zacken links (A) und rechts (B) geschoben werden.

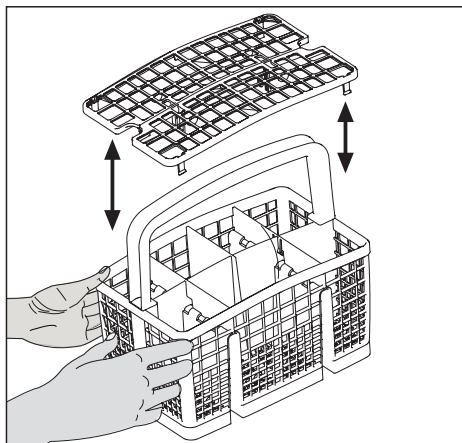
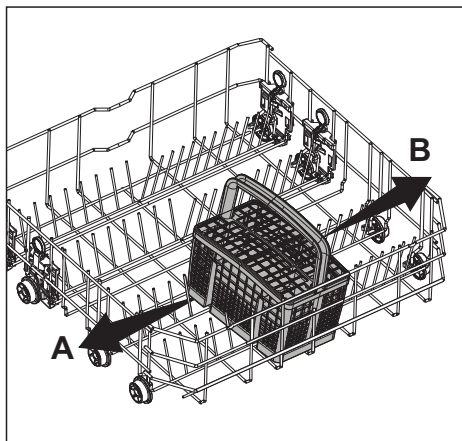

## Höhenverstellbare Ablage im Unterkorb (abhängig vom Modell)

Auf diesen Einsatz im unteren  
Geschirrkorb können Sie zusätzlich  
Gläser und langstielige Besteckteile  
einräumen.

Wenn Sie den Einsatz nicht  
benötigen, klappen Sie die Ablage im  
abgebildeten Winkel nach oben um  
(A).

Schieben Sie den ganzen Einsatz nach  
oben (B). Stellen Sie den Einsatz in  
aufrechte Position (C). Schieben Sie  
anschließend den Einsatz nach unten  
und verriegeln ihn mit dem Halter (D).

Möchten Sie den Einsatz wieder  
benutzen, gehen Sie in umgekehrter  
Reihenfolge vor.

Für die Höheneinstellung schieben Sie  
die Ablage nach oben und klappen Sie  
sie in Position (G) auf.

Überprüfen Sie zum Schluß, ob der  
Sprüharm frei beweglich ist.

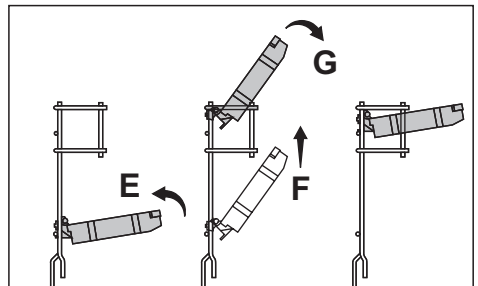
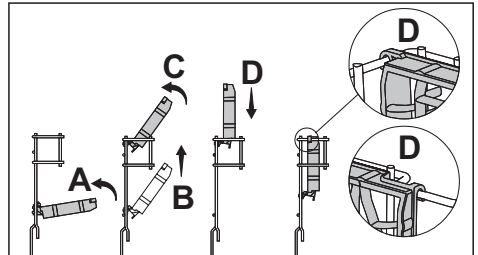
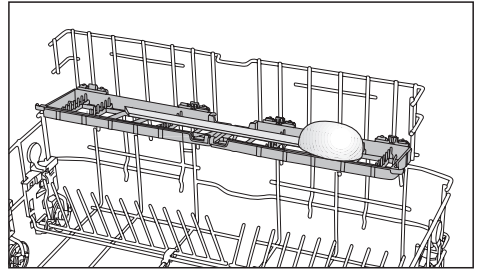
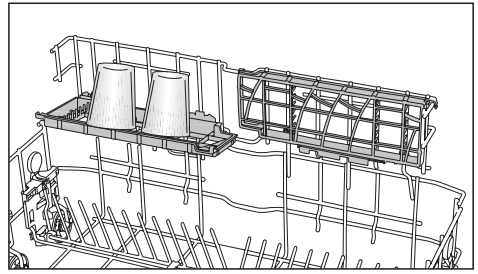

## Vorschlag zum Einräumen

Räumen Sie in den oberen Geschirrkorb Dessertteller, Tassen, Gläser etc. ein.

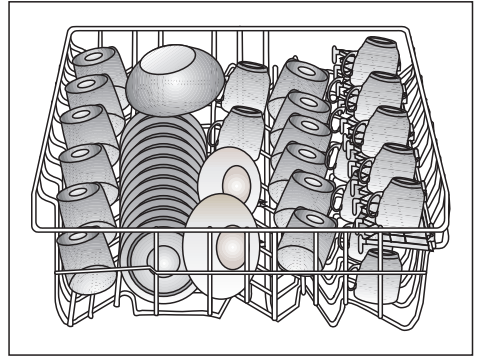

### Oberer Geschirrkorb mit variabler Höhenverstellung (abhängig vom Modell)

Der Oberkorb ist mit einer Hebevorrichtung ausgestattet, mit deren Hilfe Sie den Korb in der Höhe verstellen können, selbst wenn dieser beladen ist, ohne ihn herausnehmen zu müssen.

Werkseitig ist der Oberkorb auf die niedrige Position eingestellt. Um den Oberkorb in die höhere Position (**A**) zu bringen, ergreifen Sie diesen an einer Seite und ziehen ihn vorsichtig nach oben. Um auch die andere Seite des Oberkorbes anzuheben, greifen Sie nun die andere Seite und gehen auf die gleiche Weise vor (**A**).

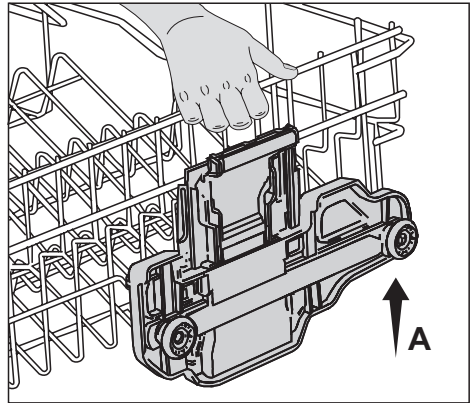

Um den Oberkorb abzusenken, greifen Sie den Korbhebel auf einer Seite und senken den Korb vorsichtig, ohne den Hebel loszulassen, ab. (**B**). Wiederholen Sie diesen Vorgang mit dem Hebel auf der anderen Seite des Korbes. Achten Sie darauf, dass beide Seiten des Korbes stets auf gleicher Höhe einrasten.

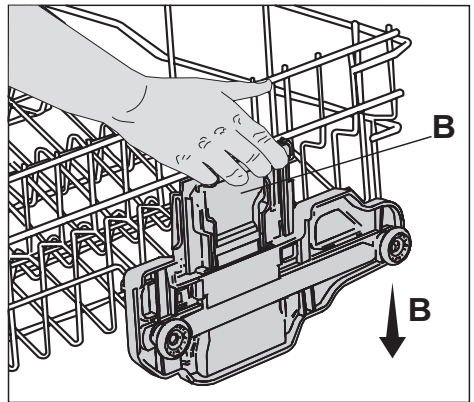

## Oberer Geschirrkorb mit variabler Höhenverstellung (abhängig vom Modell)

Der Oberkorb ist mit einer Hebevorrichtung ausgestattet, mit deren Hilfe Sie den Korb in der Höhe verstellen können, selbst wenn dieser beladen ist, ohne ihn herausnehmen zu müssen.

Werkseitig ist der Oberkorb auf die niedrige Position eingestellt. Um den Oberkorb in die höhere Position (**A**) zu bringen, ergreifen Sie diesen an einer Seite und ziehen ihn vorsichtig nach oben. Um auch die andere Seite des Oberkorbes anzuheben, greifen Sie nun die andere Seite und gehen auf die gleiche Weise vor (**A**).

Zum Absenken des oberen Korbes drücken Sie den seitlichen Hebel am Korb ein, halten ihn gedrückt und senken den Korb vorsichtig ab, ohne den Hebel (**B**) loszulassen. Wiederholen Sie diesen Schritt mit dem Hebel auf der anderen Seite des Korbes. Achten Sie darauf, dass beide Seiten in derselben Höhe einrasten.

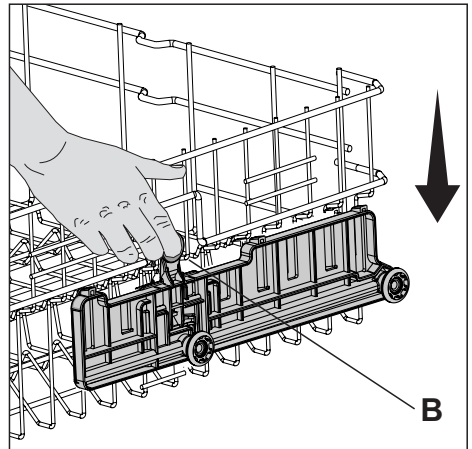
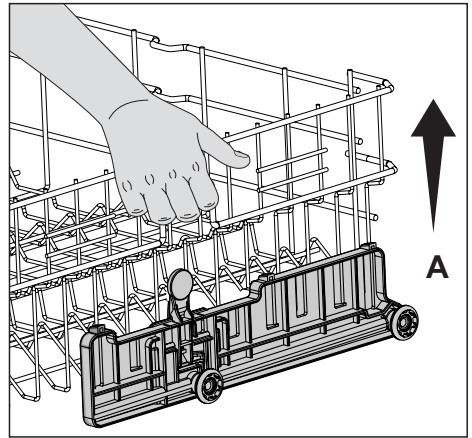

## Höhenverstellung bei unbeladenem Geschirrkorb (abhängig vom Modell)

Bei diesem Modell kann der obere Geschirrkorb in der Höhe verstellt werden, wenn die anderen Führungsrollen in der höheren Ebene verwendet werden. Die Führungsrollen sind in zwei Ebenen angebracht.

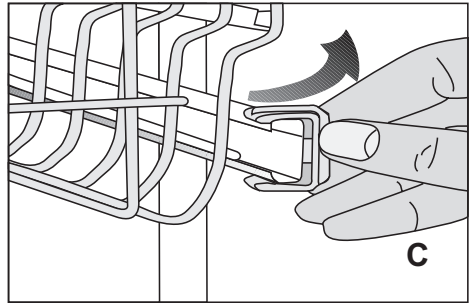

Öffnen Sie die Halterungen an der Führungsschiene des oberen Geschirrkorb durch Drehen nach außen (C).

Ziehen Sie den Korb heraus (D).

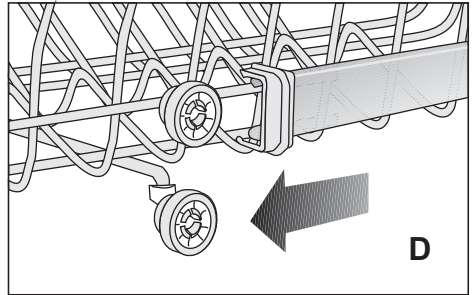

Führen Sie den Geschirrkorb in der gewünschten Höhe mit den Führungsrollen wieder in die Schiene ein (E).

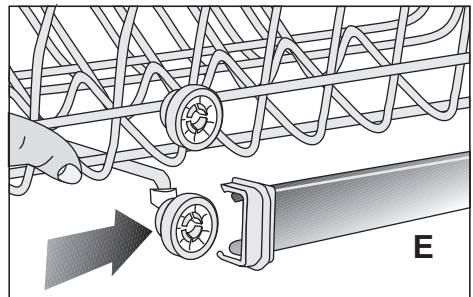

Schieben Sie die Halterungen wieder in die richtige Position.

## Klapphalterungen (abhängig vom Modell)

Im oberen Korb befinden sich Klapphalterungen, die zusätzlichen Platz zur Aufnahme von Tassen oder Gläsern schaffen.

Ziehen Sie die erste Klapphalterung einfach heraus, verschieben Sie sie nach links (A) oder rechts (B) in die gewünschte Position. Wenn Sie die Halterungen nicht benötigen, klappen Sie sie einfach wieder ein.

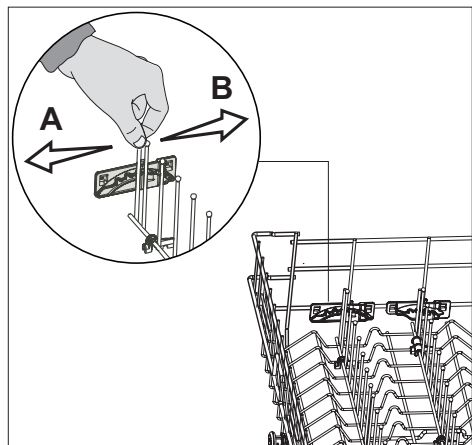

## **Glashalter (abhängig vom Modell)**

Wenn Sie langstielige oder hohe Gläser in das Gerät stellen, lehnen Sie diese an die Glashalter, an den Rand des Korbes oder die Ablage; nicht jedoch gegen andere Geschirr- oder Glasteile. Lehnen Sie langstielige Gläser nicht aneinander - sie bewegen sich während des Reinigungsvorgangs und können dabei beschädigt werden.

Wenn Sie größere Teile in den oberen Korb geben, lösen Sie die Befestigung des Glashalters von der Stange des Korbes, an der sie angebracht ist. Dadurch gewinnen Sie mehr Platz für Ihr Geschirr.

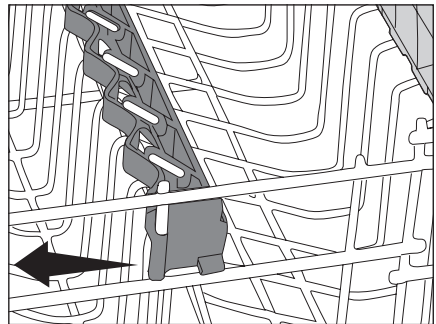
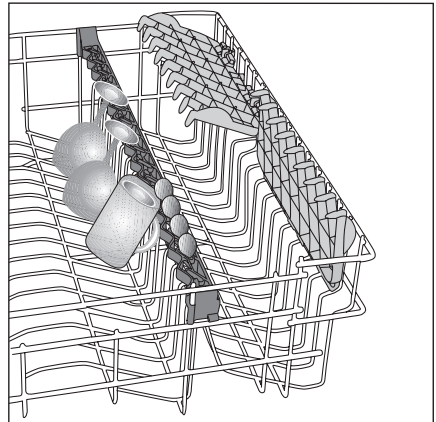

## **Obere Korblade (abhängig vom Modell)**

Sie können bequem zusätzliche Teelöffel, Kuchengabeln und Messer in die Lade geben, die sich am oberen Korb Ihres Gerätes befindet.

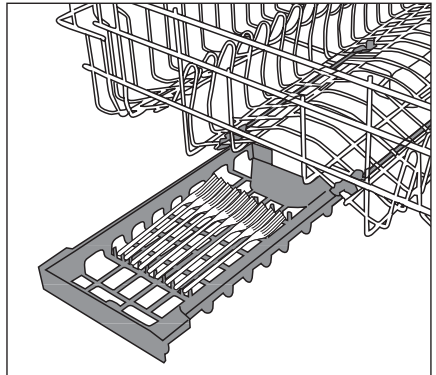

## **Etagere (abhängig vom Modell)**

Je nach Gläser- und Tassengröße kann die Höheneinstellung der Etagere geändert werden (C,D,E).

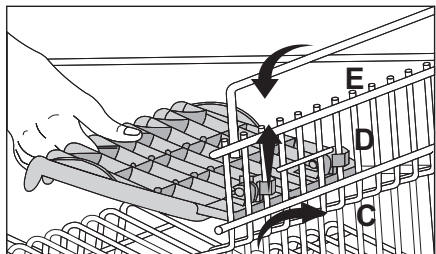

## 5 Reinigung und Pflege

Eine regelmäßige Reinigung Ihrer Spülmaschine verlängert die Lebensdauer und vermindert die Entstehung von Störungen.

⚠ Ziehen Sie den Netzstecker und schließen Sie den Wasserhahn, bevor Sie Ihre Maschine reinigen. Benutzen Sie einen schonenden Haushaltsreiniger für die Außenseite und die Türabdichtung. Reinigen Sie die Bedienblende nur mit einem feuchten Tuch und klarem Wasser.

### Reinigung der Siebe

Reinigen Sie Siebe und Sprüharme regelmäßig. Verschmutzungen beeinträchtigen das Spülergebnis.

1. Flächensieb
2. Grobfilter
3. Microfilter

1. Nehmen Sie den unteren Geschirrkorb aus der Maschine.
2. Drehen Sie den Grobfilter nach rechts und ziehen ihn nach oben heraus (A).
3. Nehmen Sie das Flächensieb heraus (B).
4. Drücken Sie auf die beiden Zungen des Grobfilters und nehmen Sie den Microfilter heraus (C).
5. Reinigen Sie die Siebe gründlich unter fließendem Wasser. Nehmen Sie gegebenenfalls eine Bürste zu Hilfe.
6. Flächensieb wieder einsetzen
7. Setzen Sie den Microfilter und Grobfilter wieder in das Flächensieb ein. Drehen Sie ihn im Uhrzeigersinn bis er einrastet.

❗ Lassen Sie Ihren Geschirrspüler nicht ohne Filter laufen. Achten Sie auf einen korrekten Einbau Ihrer Siebe. Reinigen Sie die Siebe regelmäßig.

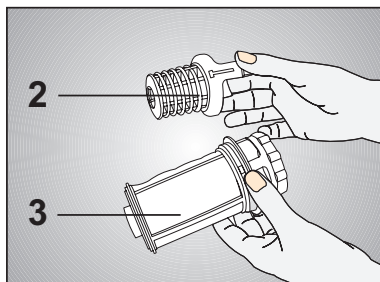
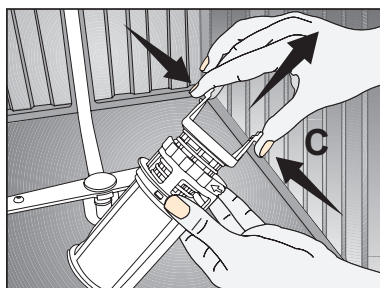
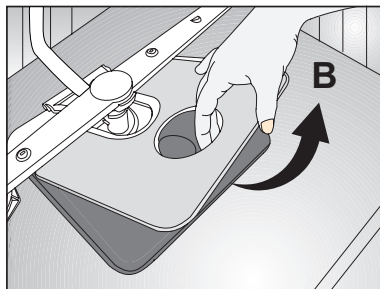
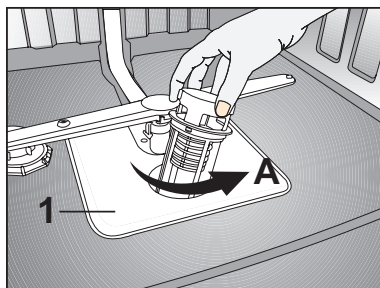

## Reinigung der Sprüharme

Verunreinigungen oder Kalkrückstände können die Düsen der Sprüharme blockieren. Kontrollieren Sie deshalb regelmäßig die Austrittsdüsen.

- 1 - Unterer Sprüharm
- 2 - Oberer Sprüharm

1. Nehmen Sie den unteren Geschirrkorb aus der Maschine.
2. Ziehen Sie den unteren Sprüharm nach oben ab (**A**).
3. Lösen Sie die Befestigungsschraube des oberen Sprüharms und ziehen den Sprüharm ab (**B**).
4. Reinigen Sie die Sprüharme unter fließendem Wasser.
5. Setzen Sie die Sprüharme wieder ein.

**i** Achten Sie auf den festen Sitz der Befestigungsschrauben.

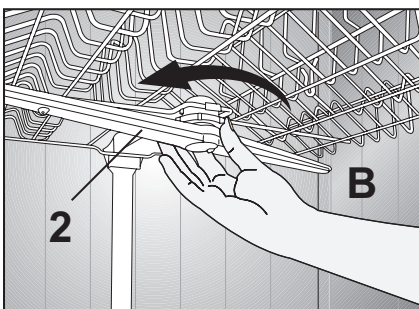
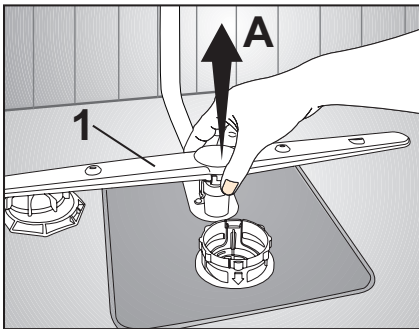

## Reinigung des Siebeinsatzes im Wasserzulauf

### (abhängig vom Modell)

Verschmutzungen bedingt durch Ablagerung in Wasserleitungen werden mit einem Sieb am Wasserzulauf verhindert. Überprüfen Sie das Sieb und den Wasserzulauf von Zeit zu Zeit.

1. Schließen Sie den Wasserhahn und schrauben Sie die Wasserzuleitung ab.
2. Nehmen Sie das Sieb heraus und reinigen Sie es am Wasserhahn.
3. Setzen Sie das gereinigte Siebteil wieder ein.
4. Befestigen Sie die Wasserzuleitung wieder am Wasserhahn.

## 6 Fehlerbeseitigung:

### Was tun, wenn der Geschirrspüler nicht läuft

- Überprüfen Sie, ob der Netzstecker eingesteckt wurde.
- Überprüfen Sie, ob die Sicherungen im Haus in Ordnung sind.
- Stellen Sie sicher, dass der Wasserhahn für Wasserzulauf offen ist.
- Ist die Türe des Geschirrspülers richtig geschlossen?
- Haben Sie die Ein / Aus-Taste gedrückt?
- Ist der Filter am Wasserzulauf und Geschirrspüler verstopft?

### Das Spülergebnis unbefriedigend ist



### Unzureichend gereinigtes Geschirr

#### Falsche Platzierung

- Platzieren Sie das Geschirr wie in der Anleitung beschrieben.

#### Programmauswahl

- Bei Geräten mit Programmauswahl wählen Sie ein längeres Programm, das mit höheren Temperaturen arbeitet.

#### Blockierte Sprüharme

- Überzeugen Sie sich vor dem Programmstart davon, dass sich die oberen und unteren Sprüharme von Hand frei drehen lassen.

#### Verstopfte Filter

- Nehmen Sie das gesamte Filtersystem von Zeit zu Zeit wie in der Anleitung beschrieben heraus und reinigen Sie es unter fließendem Wasser.

#### Falsch eingesetzte Filter

- Platzieren Sie das Filtersystem nach dem Reinigen wie in der Anleitung beschrieben.

#### Verstopfte Sprüharmöffnungen

- Nehmen Sie die Sprüharme von Zeit zu Zeit heraus und reinigen Sie sie wie in der Anleitung beschrieben.

#### Überladene Körbe

- Überladen Sie die Körbe nicht.

#### Falsch gelagertes Spülmittel

- Wenn Sie ein pulverförmiges Geschirrspülmittel verwenden, lagern Sie es nach dem Öffnen der Verpackung nicht an feuchten Stellen. Bewahren Sie das Geschirrspülmittel in einem geschlossenen Behälter auf. Spülmittel in Tablettenform kann besonders einfach gelagert werden.

### **Ungeeignetes Geschirrspülmittel**

- Wenn Sie ein pulverförmiges Geschirrspülmittel verwenden: Passen Sie die Spülmittelmenge an den Verschmutzungsgrad des Geschirrs und/oder an das jeweilige Programm an. Optimale Ergebnisse erzielen Sie mit Spülmittel in Tablettenform.

### **Zu wenig Klarspüler**

- Erhöhen Sie die Klarspülerdosierung oder füllen Sie Klarspüler nach.

### **Deckel des Spülmittelbehälters nicht geschlossen**

- Achten Sie grundsätzlich darauf, dass der Deckel des Spülmittelbehälters nach dem Einfüllen des Geschirrspülmittels fest geschlossen wird.

## **Unzureichendes Trocknen**

### **Falsche Platzierung**

- Platzieren Sie das Geschirr wie in der Anleitung beschrieben.

### **Zu wenig Klarspüler**

- Erhöhen Sie die Klarspülerdosierung oder füllen Sie Klarspüler nach.

### **Geschirr wurde sofort nach dem Abschluss des Programms aus der Maschine entnommen**

- Lassen Sie das Geschirr nach dem Abschluss des Spülprogramms noch eine Weile in der Maschine. Öffnen Sie die Tür etwas, warten Sie, bis der Dampf entwichen ist. Nehmen Sie das Geschirr erst dann aus der Maschine, wenn es nur noch lauwarm ist. Nehmen Sie zuerst das Geschirr aus dem unteren Korb heraus.

### **Programmauswahl**

- Bei Geräten mit Programmauswahl wählen Sie ein längeres Programm, das mit höheren Temperaturen arbeitet.



## **Tee-, Kaffee- und Lippenstiftflecken**

### **Programmauswahl**

- Bei Geräten mit Programmauswahl wählen Sie ein längeres Programm, das mit höheren Temperaturen arbeitet.

### **Falsch gelagertes Spülmittel**

- Wenn Sie ein pulverförmiges Geschirrspülmittel verwenden, lagern Sie es nach dem Öffnen der Verpackung nicht an feuchten Stellen. Bewahren Sie das Geschirrspülmittel in einem geschlossenen Behälter auf. Spülmittel in Tablettenform kann besonders einfach gelagert werden.

### **Besteck mit beschädigten Oberflächen**

- Beschädigtes Besteck und beschädigtes Geschirr sollte nicht in der Spülmaschine gereinigt werden.



## **Kalkflecken, stumpfes Aussehen**

### **Zu wenig Klarspüler**

- Erhöhen Sie die Klarspülerdosierung oder füllen Sie Klarspüler nach.

### **Unzureichende Wasserenthärtung**

- Bei Produkten mit Wasserenthärtungssystem sollte die Wasserenthärtung dem Härtegrad des Wassers angepasst werden. Geben Sie nötigenfalls Salz in den Salzbehälter.

### **Salz tritt aus\***

- Füllen Sie das Salz mit Hilfe des mitgelieferten Salztrichters ein. Achten Sie darauf, dass der Deckel des Salzbehälters nach dem Befüllen fest geschlossen wird. Lassen Sie ein Spülprogramm durchlaufen, um eventuelle Salzurückstände aus der Maschine zu entfernen. Kontrollieren Sie nach Abschluss des Programms den festen Sitz des Salzbehälterdeckels.

## **Metallisches Aussehen mit bläulichen Regenbogenfarben**

### **Zu viel Klarspüler**

- Vermindern Sie die Klarspülerdosierung.



## **Milchiges Aussehen, metallische Verfärbungen in Regenbogenfarben bei Gläsern, wenn man sie gegen das Licht hält**

### **Glas-Korrosion durch zu weiches Wasser**

- Bei Produkten mit Wasserenthärtungssystem sollte die Wasserenthärtung dem Härtegrad des Wassers angepasst werden. Bei weichem Leitungswasser (< 5 dH) benutzen Sie kein zusätzliches Salz. Bei Geräten mit Programmauswahl wählen Sie Programme mit höheren Temperaturen (zum Beispiel 60 bis 65 °C).



## Verkratzte/beschädigte Glasteile

### Aluminiumhaltiges Geschirr

- Aluminiumhaltiges Geschirr sollte nicht in Spülmaschinen gereinigt werden.

### Salz tritt aus \*

- Füllen Sie das Salz mit Hilfe des mitgelieferten Salztrichters ein. Achten Sie darauf, dass der Deckel des Salzbehälters nach dem Befüllen fest geschlossen wird. Lassen Sie ein Spülprogramm durchlaufen, um eventuelle Salzurückstände aus der Maschine zu entfernen. Kontrollieren Sie nach Abschluss des Programms den festen Sitz des Salzbehälterdeckels.

### Geringe Wasserenthärtungseinstellung, falsches Salz

- Bei Produkten mit Wasserenthärtungssystem sollte die Wasserenthärtung dem Härtegrad des Wassers angepasst werden. Geben Sie nötigenfalls Salz in den Salzbehälter.

### Falsch gelagertes Spülmittel

- Wenn Sie ein pulverförmiges Geschirrspülmittel verwenden, lagern Sie es nach dem Öffnen der Verpackung nicht an feuchten Stellen. Bewahren Sie das Geschirrspülmittel in einem geschlossenen Behälter auf. Spülmittel in Tablettenform kann besonders einfach gelagert werden.

### Überladene Körbe

- Um Kratzer und sonstige Beschädigungen von Glasteilen durch Anstoßen an andere Teile zu vermeiden, überladen Sie die Körbe nicht.



## Rost, Schwärzung und beschädigte Oberflächen

### Salzbehälter nicht richtig geschlossen \*

- Salz kann metallische Oberflächen oxidieren. Füllen Sie das Salz mit Hilfe des mitgelieferten Salztrichters ein. Achten Sie darauf, dass der Deckel des Salzbehälters nach dem Befüllen fest geschlossen wird. Lassen Sie ein Spülprogramm durchlaufen, um eventuelle Salzurückstände aus der Maschine zu entfernen. Kontrollieren Sie nach Abschluss des Programms den festen Sitz des Salzbehälterdeckels.

### Gerät nicht ordnungsgemäß geerdet

- Überprüfen Sie die ordnungsgemäße Erdung Ihres Gerätes. Andernfalls kann statische Elektrizität im Inneren des Geschirrspülers zu Beschädigungen der Schutzschicht von Metalloberflächen und somit zu Schwärzung und anderen Schäden führen.



## Spülmittel verbleibt im Spülmittelbehälter

### Feuchtes Geschirrspülmittel

- Achten Sie darauf, dass der Spülmittelbehälter komplett trocken ist, bevor Sie Geschirrspülmittel einfüllen.

### Geschirrspülmittel wurde lange vor dem Starten des Spülprogramms in die Maschine gegeben

- Füllen Sie das Geschirrspülmittel immer erst kurz vor dem Starten des Spülprogramms ein.

### Spülmittelbehälterdeckel vorzeitig geöffnet

- Achten Sie darauf, dass sich der Deckel des Spülmittelbehälters nicht öffnet, wenn Sie Geschirr in die Maschine geben; andernfalls kann vorzeitig Wasser eindringen.

### Falsch gelagertes Spülmittel

- Wenn Sie ein pulverförmiges Geschirrspülmittel verwenden, lagern Sie es nach dem Öffnen der Verpackung nicht an feuchten Stellen. Bewahren Sie das Geschirrspülmittel in einem geschlossenen Behälter auf. Spülmittel in Tablettenform kann besonders einfach gelagert werden.

### Verstopfte Sprüharmöffnungen

- Nehmen Sie die Sprüharme von Zeit zu Zeit heraus und reinigen Sie sie; siehe Abbildung.

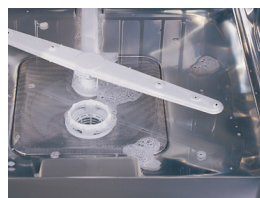

## Wasser verbleibt nach dem Spülen in der Maschine

### Verstopfte Filter

- Nehmen Sie das gesamte Filtersystem von Zeit zu Zeit wie in der Anleitung beschrieben heraus und reinigen Sie es unter fließendem Wasser.

### Blockierter/verdrehter Ablaufschlauch

- Schließen Sie den Ablaufschlauch wie in der Anleitung beschrieben an.

## Geruchsentwicklung

### Neuer-Geschirrspüler-Geruch

- Ein neuer Geschirrspüler verfügt über einen besonderen Geruch. Dieser verschwindet nach einigen Spülgängen.

### **Verstopfte Filter**

- Nehmen Sie das gesamte Filtersystem von Zeit zu Zeit wie in der Anleitung beschrieben heraus und reinigen Sie es unter fließendem Wasser.

### **Geschirr wurde länger im Geschirrspüler belassen**

- Wenn Sie den Geschirrspülmittel nicht gleich einschalten, entfernen Sie zunächst grobe Verschmutzungen vom Geschirr, lassen Sie die Tür des Gerätes leicht offen stehen. Lassen Sie alle paar Tage einen möglichst kurzen Spülgang ohne Geschirr durchlaufen.

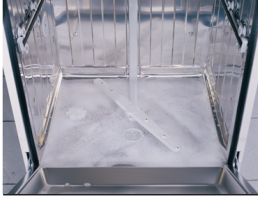

### **Schaumbildung**

### **Mit der Hand vorgereinigtes Geschirr wurde in das Gerät gegeben, ohne dass Spülmittelreste entfernt wurden.**

- Normale Spülmittel neigen zu übermäßiger Schaumbildung. Geschirr muss nicht mit der Hand vorgereinigt werden, bevor Sie es in die Maschine geben. Es reicht aus, grobe Verschmutzungen mit einem Papiertuch oder mit einer Gabel zu entfernen.

### **Klarspüler wurde in der Maschine verschüttet**

- Achten Sie beim Befüllen des Klarspülerbehälters darauf, nichts zu verschütten. Entfernen Sie verschütteten Klarspüler mit einem Tuch.

### **Klarspülerbehälter wurde nicht oder nicht richtig geschlossen**

- Der Klarspülerbehälter muss nach dem Einfüllen von Klarspüler grundsätzlich wie in der Anleitung beschrieben geschlossen werden.

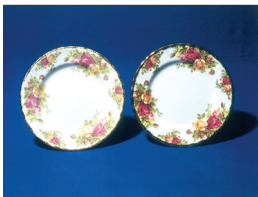

### **Dekor verschwindet**

### **Gläser und Porzellangeschirr mit Dekor Benutzung.**

- Gläser und Porzellangeschirr mit Dekor ist nicht für die Reinigung in der Spülmaschine geeignet. Die Hersteller solcher Produkte raten von der maschinellen Reinigung ab.

\*: bei Produkten mit Salzbehälter

## **Service**

Sollte einmal eine Störung bei Ihrem Gerät auftreten, prüfen Sie zunächst die Hinweise und Ratschläge in der Bedienungsanleitung.

Lässt sich das Problem dadurch nicht beheben, steht Ihnen unser Kundendienst zur Verfügung.

Bitte notieren Sie sich die Modellbezeichnung und Artikelnummer des Geräts vom Typenschild, dieses befindet sich an der Seite der Tür.

