

Машина за мијење садови

BEKO

Драг купувачу,



Ве молиме внимателно да го прочитате ова упатство за работа пред инсталирањето на машината и пред првата употреба. Информациите кои се содржани овде служат за спречување незгоди и оштетувања на машината.

Чувајте го упатството за понатамошна употреба.

Ова упатство за работа е напишано за повеќе различни типови на машини и некои од споменатите додатоци може да не се однесуваат за вашата машина.

Симболи и легенда

Следните симболи се вклучени во упатството за корисникот:

-  Важни информации и совети во однос на употребата.
-  Предупредувања за опасни состојби во однос на безбедноста по животот и по имотот.
-  Предупредување за електричното напојување и опасност од струен удар.

СОДРЖИНА

1 Запознајте ја вашата машина	3	5 Како да ја чистите машината	23
Преглед на машината	3	Чистење на филтрите	23
		Чистење на прскалките	24
2 Безбедносни инструкции	4	6 Решавање проблеми:	25
Пред инсталација	4	Што да се стори ако машината	
Пред првата употреба	4	за садови не работи	25
Заштита од деца	4	Резултатите од миење се	
Технички карактеристики	4	незадоволителни	25
За секојдневно користење	5	Сервис	31
Во случај на проблем	5		
Што Не Треба Да Миете Во Вашата Машина	5		
3 Упатство за склопување	6		
Заштитни мерки при инсталација	6		
Инсталација на машината	6		
Конекција на вода	7		
Конектирање на цреводо за довод на вода	7		
Одвод на вода	8		
Електрично поврзување	8		
Одстранување	8		
4 Како да ја користите машината	9		
Полнење на машината со сол	9		
Кога го отворате првпат:	10		
Полнење на диспанзерот со додаток за плакнење	11		
Полнење на диспанзерот со детергент	11		
Детергент	12		
Повеќенаменски детергенти	13		
Полнење на машината	13		
Долна корпа Сугестии за полнење на машината	14		
Горна корпа Сугестии за полнење на машината	19		

1 Запознајте ја вашата машина

Преглед на машината

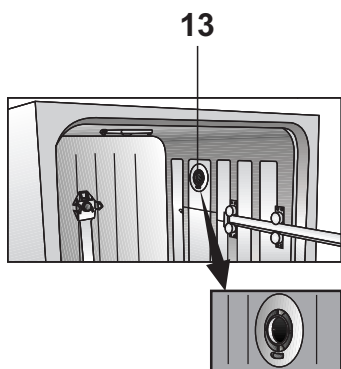
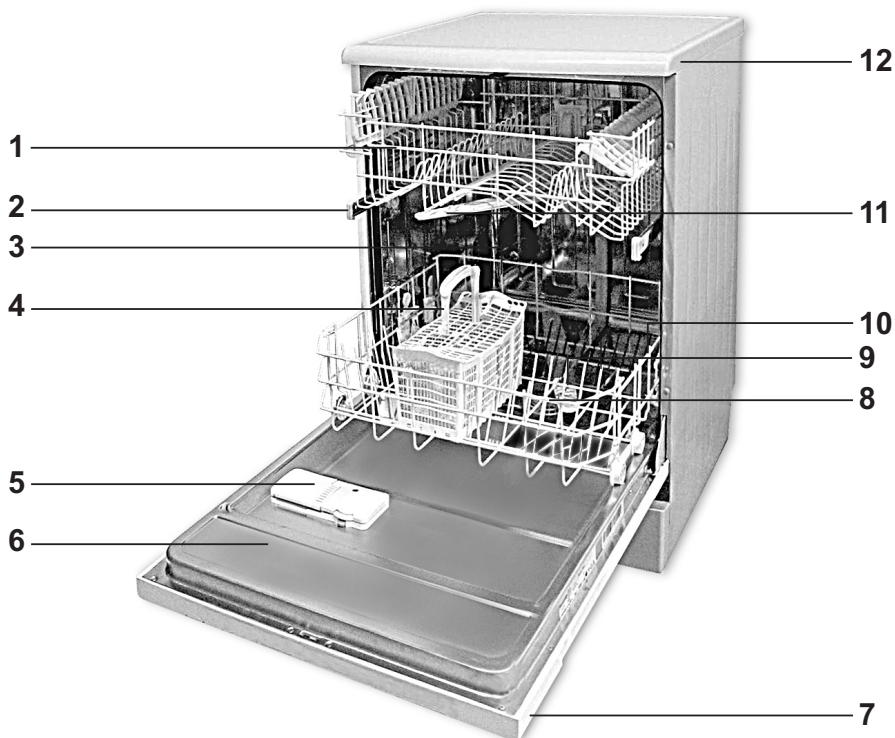

1. Горна корпа со полица
2. Пруга за горната корпа
3. Сад за сол
4. Корпа за прибор за јадење (виљушки, лажици, нож..)
5. Оддел за детергент
6. Врата
7. Контролна табла
8. Филтри
9. Долни прскалки
10. Долна крпа
11. Горни прскалки
12. Мобилен капак (во зависност од моделот)
13. Систем за сушење со турбо вентилатор (во зависност од моделот)

Технички карактеристики

Дозволен притисок на вода: 0,3 – 10 bar (= 3 – 100 N/cm² = 0,01-1,0Мра)

Електрична конекција: 220-240 Volts, 10 Amps

Вкупна снага: 1900-2200 W

Топлотна можност: 1800 W



Уредот кореспондира со следниве ЕУ директиви: 2006/95/ЕС: Директива за

ниска волтажа

2004/108/ЕС: EMV Директива

DIN EN 50242: Електрична машина за садови за домашна употреба. Тет процедури за практична употреба.

Бидејќи константно се стреми кон подобрување на производите може да се менуваат спецификациите и дизајнот пред претходна најава.

Забелешка за инситуите за тестирање

Доколку сакате информации за тест на перформансот, пишете на:

dishwasher@standardloading.com

Ве молиме не заборавајте да го запишете кодот на моделот и кодот на залихата кога ќе пратите електронска пошта. Кодот на моделот може да го најдете на задната страна на уредот.

2 Безбедносни инструкции

Пред инсталација

Проверете најпрво да не е машината оштетена. Никога не инсталирајте и употребувате оштетена машина. Доколку се двоумите, контактирајте овластен сервис.

Пред првата употреба

- Погледнете ги забелешките за инсталација на страна 6.
- Електричната инсталација во вашиот дом мора да има заземјување.
- Производителот нема да сноси одговорност за оштети настанати поради неправилна инсталација без заземјување.
- Пред да ја употребувате машината, проверите ги податоците на таблицата дали се во согласност со податоците за струјно напојување во вашиот дом.
- За време на инсталацијата, машината мора да биде исклучена од штекер.
- Немојте да употребувате продолжен кабел при конектирањето. Продолжните кабли

не ја обезбедуваат потребната заштита (пример: опасност од прегрејување).

- Секогаш употребувајте го оригиналниот кабел кој ви е доставен со купувањето на машината.
- После инсталацијата, штекерот на кој е приклучена машината мора да биде лесно достапен.

Заштита од деца

- Не дозволувајте децата да си играат со машината.
- Детергентите за миене содржат абразивни сретства и сретства кои надразнуваат. Овие супстанции може да предизвикаат несакани ефекти по вашите очи, уши и грло. Може да бидат многу опасни ако се проголтаат.
- Не дозволувајте децата да си играат или да седат на предната врата кога е отворена. Водата во вашата машина за миене садови не е погодна за пиење.
- Поради таа причина не дозволувајте децата да бидат

во близина на машината кога е отворена предната врата.

- Долгите и остри прибори (пр. виљушки, ножеви...) поставувајте ги корпата за прибор за јадење со врвовите и остри страни надолу или во хоризонтална положба за да избегнете можни повреди.

⚠ За секојдневно користење

- Оваа машина за миење садови е наменета за миење на садови дома (за домаќинства).
- Никогаш не користете хемиски раствори во вашата машина; доведува до ризик од експлозија.
- Овој апарат не е наменет да го користат лица (вклучително и деца) со намалени психо-физички или ментални способности, или оние кои немаат доволно искуство и знаење, освен ако не се под надзор или ако не им се објасни употребата на апаратот од страна на лице што е одговорно за нивната безбедност.
- Никогаш не сипајте сретства различни од посебно произведената сол за омекнување во садот за сол.
- Никогаш не сипајте сретства различни од посебно произведените детергенти и сретства за плакнење во одредениот сад.
- Кога сакате да ја промените положбата на вашата машина, држете се до сите споменати предупредувања во ова поглавје откако стесе увериле дека машината е празна.
- Ако треба да го преместувате апаратот, сторете го тоа во исправена положба и држејќи го за задната страна. Закосувањето на апаратот напред може да ги намокри електричните делови и со тоа да ги оштети.

⚠ Во случај на проблем

- Сите поправки и одржувањето на машината треба да ги изведуваат стручни и овластени лица.
- Во случај на проблем или дефект, исклучете ја машината од штекер:
 - исклучете ја машината со извлекување на кабелот од главното напојување
 - исклучете го прекинувачот. Немојте да го влечете кабелот.
- Поправките од странана неовластени лица не само што се опасни туку ќе доведат и доневажност на гарантниот лист. Затворете ја славината за вода.

Што Не Треба Да Миете Во Вашата Машина

- Зарѓавени челични делови
- Прибор за јадење (виљушки, лажици, ножеви....) со дрвени рачки
- Прибор за јадење (виљушки, лажици, ножеви....) со порцелански рачки
- Пластични делови кои не се отпорни на топлина.
- Лепени садови
- Осетливи декоративни чаши и порцелански делови
- Кристални сервиси
- Рачно изработени предмети
- Алуминиумски и сребрени предмети кои се склони да ја губат бојата
- Чашите и кристалните предмети може со текот на времето да ја изгубат сјајноста
- Сунгери и крпи за садови

i Не треба да миете предмети на кои има пепел, восок од свеќа, бои или хемикалии.

i Кога купувате садови, проверете дали се соодветни за миење во машина за садови. (обележани се со знак дека се отпорни на миење во машина за садови)

3 Упатство за склопување

Заштитни мерки при инсталација

Пред инсталирањето и пред употребата на вашата машина, ве молиме проверете дали има можни транспортни оштетувања.

 Ако машината е оштетена, контактирајте го вашиот дилер. Никогаш не инсталирајте и употребувате оштетена машина.

Следните мерки мора да се следат во согласност за правилно користење на машината:

 Осигурајте се дека податоците за волтажата во вашиот дом кореспондираат со податоците кои се наведени на табелата на производот. Машината мора да биде заземјена.

 Немојте да користете продолжен кабел или троштек.

 Проверете го струјниот кабел да не е оштетен. Исто така и одводното црево како и цревото за довод на вода.

 Доколку се оштетени истите мора да бидат заменети од страна на квалификувано лице. Контактирајте сервисен центар.

Инсталација на машината

- Изберете погодно место за поставување на вашата машина. Локацијата мора да е стабилна и рамна (доколку не е рамна треба да се изврши нивелација со ногарките).

- Кога машината е поставена правилно вратата од машината се затвара без никакви потешкотии.
- Цревата за довод и одвод на вода мора да бидат поставени така да истите може да се движат слободно без да се свиткуваат или да се превиткуваат.
- Машината не треба да се поставува во соба каде температурата е пониска од 0 степени Целзиусови.

Конекција на вода

- Постојат два различни типа на цевки за довод:
 - Цевка за довод на ладна вода (до 25 степени Целзиусови)
 - Цевка за довод на топла вода (до 60 степени Целзиусови).Проверете која се користи кај вашиот модел на машина.

Ако сакате да приклучите на природен извор на енергија или на вода од централно греење, прво проверете ја вредноста на температурата означена на вашата цевка за довод на вода. Ако вашата цевка не е погодна повикајте овласетен сервис за заменување на цевката.

- Машината не мора да биде поврзана на отворен систем за топла вода или да тече низ греачи.

Дозволен притисок на вода:

Најнизок дозволен притисок на вода:
 $0,3 \text{ bar} = 3 \text{ N/cm}^2 = 30 \text{ kPa}$
Кога притисокот на водата е под 1 bar, контактирајте техничко лице.

Највисок дозволен притисок на вода:
 $10 \text{ bar} = 100 \text{ N/cm}^2 = 1 \text{ Mpa}$
Кога притисокот на водата е над 10 bar, вентил за редуцирање на притисокот мора да се инсталира (може да го купите во продавници за трговија).

Конектирање на цревето за довод на вода

Внимавајте цревето да не се превитува, свиткува или притиска.

Користете црево со навртување за да го поврзете доводот за вода со славината со мерки 3/4 инчи.

Ако е потребно употребите филтер за филтрирање на талогот во цевките

Внимание

Од безбедоносни причини, затварајте ја славината за вода после секој процес на миеење.

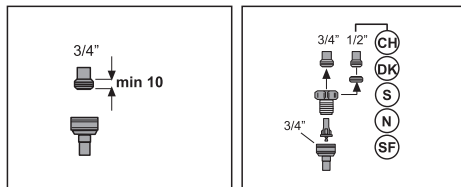

AQUASAFE+ (во зависност од моделот)

AQUASAFE+- системот заштитува од оштета од вода која може да биде предизвикана во цревето за вода.

⚠ Не ја потопувајте кутијата со вентили во вода, таа содржи електрични компоненти.

⚠ Во случај на оштета, исклучете го струјниот кабел.

⚠ Не ја скратувајте или продолжувае должината на вметнувачот на цревето. Тој содржи електрични кабли и компоненти.

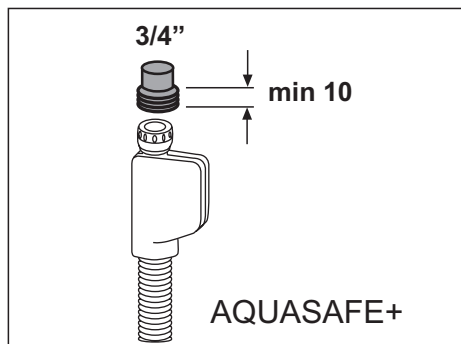

Одвод на вода

Конектирање на цревето за одвод на вода.

Осигурајте се дека цревето не е свиткано или притиснато.

Проверете дали цревето за одвод е цврсто поставено на место.

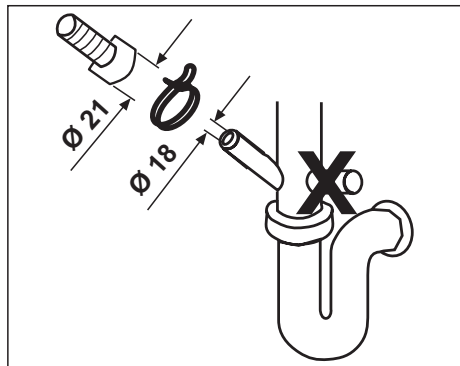
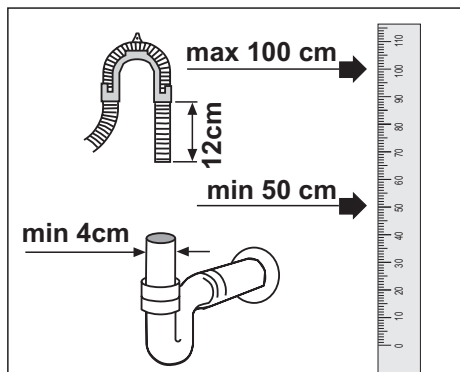

Продолжено црево

Ако е потребно продолжување на цревето, мора да употребите црево за одвод со ист квалитет.

☑ Максимум должината не смее да надмине 4m. Во споротивно, ќе има негативен резултат.

Конекција на сифон

☑ Висината на одводот мора да биде на висина помеѓу 50 и 100 цм над подот.

Употребете спојки за цревето при конекцијата со сифонот.

Електрично поврзување

Погледнете ги информациите кои се наоѓаат на таблицата за типот на енергија, волтажата, фреквенцијата и заштита на осигурачот.

Таблицата се наоѓа на внатрешната страна на вратата.

До штекерот мора да има слободен и лесен пристап.

Не мора да имате слободен пристап до струјните и изолационите кабли после инсталацијата.

Одстранување

Рециклирање

Пакувачките материјали и некои делови од вашата машина се направени од рециклирачки материјал. Тие материјали се маркирани со симбол за рециклирање и информации за типот на материјал (PE, PS, POM).

Отстранете ги пакувачките материјали и сместете ги на место кое е одредено со регулативите.

 Пакувачките материјали може да бидат опасни по децата. Некорисните делови може да се фрлат на локалниот отпад.

Искористени уреди – известување во однос на животната средина



Овој производ не смее да се фрла со редовниот отпад од домаќинството. Наместо тоа, уредите за отпад треба да се одложат со предавање на назначен собирен центар за рециклирање на отпадна електрична и електронска опрема. Тоа е посочено со симбол што се наоѓа на производот, на пакувањето или во упатството.

Употребените материјали може да

се рециклираат во согласност со означувањето. Повторна употреба, рециклирање на материјалите и понатамошно искористување на употребени производи се важен придонес во заштитата на животната средина.

Информирајте се во локалниот градски совет за тоа каде има собирен центар најблизу.

 Фрлете го отпадниот уред без да го разложувате за да избегнете можни опасности. Извлечете го напојувањето и пресечете го кабелот. Ослободете ги сите заклучувања на вратите.

4 **Како да ја користите машината**

 Поврзувањата за струја и вода мора да се во согласност со инструкциите во ова упатство.

Полнење на машината со сол

 За омекнување на водата користете само специјална сол наменета за машини за садови. Производителот не сноси одговорност од штетите поради користење на неадекватен тип на сол.

Користете само сол за машини за миене садови. Се препорачуваат умерени или крупни зрнести

соли што лесно се растопуваат. Не користете сол за јадење или некој друг вид. Овие соли не се растопуваат лесно во вода и ќе го оштетат механизмот за омекнување на водата.

Одстранување на долната корпа од машината.

Отворете го капачето од садот за сол вртејќи го во правец на часовникот (Сл. **A, B**).

Кога го отворате првпат:

Сипајте 1 литар вода во садот за сол (Слика. C).

Сипајте сол во садот со помош на доставен олук (Слика. D).

Сипете доволно сол да го наполнете садот. Садот собира приближно 2 kg

Затворете го капачето цврсто.

Стартувајте програм за перење штом ќе го наполнете садот со сол. Програмата за миење ќе спречи оштетување на машината која може да биде предизвикана од истурениот растворот на сол.

После првиот циклус на миење, индикаторот за нивото на сол ќе се исклучи.

За да го забрзате растворувањето на сол во водата, сипувајте ја солта со лажица.

i Во зависност од големината на различните типови сол кои се во продажба, нивното разложување во водата може да трае и повеќе часови.

Па, индикаторот за сол ќе свети повеќе по полнењето на машината со сол. (за моделите со индикатор за сол)

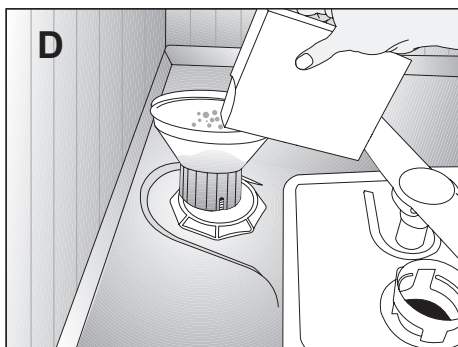
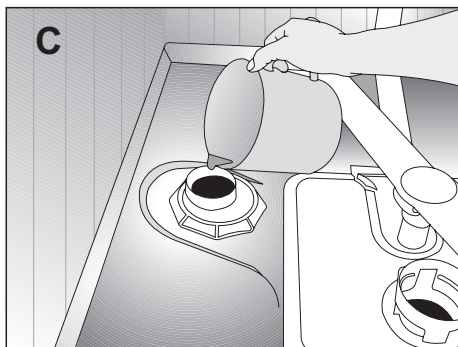
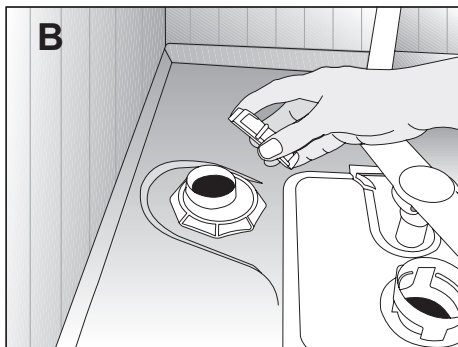
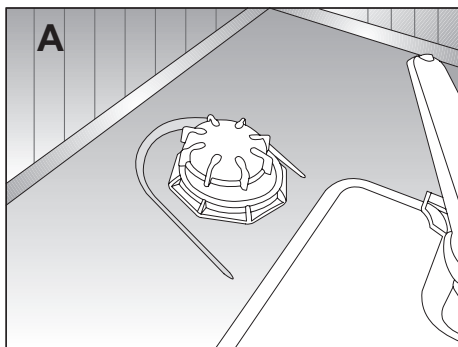

Полнење на диспанзерот со додаток за плакнење

Средството за плакнење овозможува подобро плакнење и превентива од дамки од вода или линии на садовите. Употребувајте само сретство за плакнење кое одговара за употреба во машини за садови.

! Ако употребувате „2 во 1“ или „3 во 1“ детергент / таблети, нема потреба да користите сретство за плакнење.

Отворете го диспанзерот за сретство за плакнење со притискање на бравата (B).

Внимателно сипајте средство до MAX ознаката.

Затворете го капакот (3).

Внимателно избришете ги пролеаните капки средство.

Преголема количина на сретство за плакнење ќе предизвика формирање на многу пена, која може да го спречи чистењето.

Поседување на дозерот за сретство за плакнење

Дозата на сретство за плакнење може да се подеси со регулаторот на диспанзерот помеѓу 1 и 6 (4). Вашата машина фабрички е подесена на позиција 3.

Променете ги подесувањата само ако после миењето се појават:

- Видливи дамки од вода:
Подесете го дозерот повисоко
- Линии видливи на садовите:
Подесете го дозерот пониско

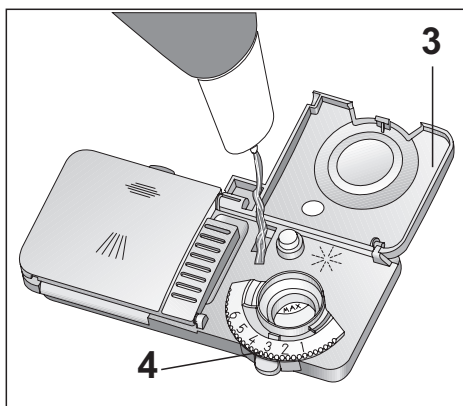
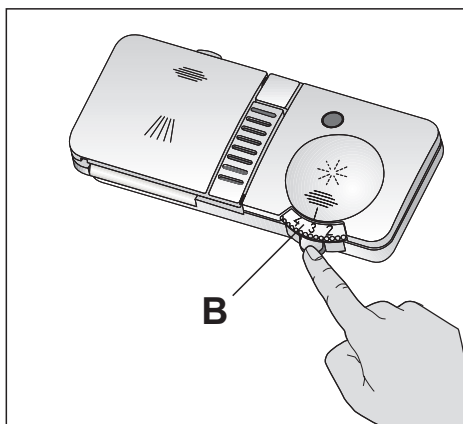

Полнење на диспанзерот со детергент

! Употребувајте само детергенти кои се погодни за употреба во машини за миење садови.

! Не користете растворувачи во одделот за миење бидејќи постои ризик од експлозија!

Отворете го одделението за детергент со свртување на бравата кон десно (A).

Одбележаните маркери во внатрешноста на одделението ви ја покажуваат правилната количина на детергент.

Одделението за детергент собира вкупно 40 см³ детергент (1).

Кога машината е целосно полна а садовите се многу нечисти, се препорачува да го наполнете одделението за детергент до маркираната линија -25 см³. Кога садовите се помалку нечисти, наполнете вообичаено околу 15 см³ детергент.

Доколку садовите се наоѓале во машината веќе одредено време без да бидат измиени, дополнително наполнете го малото одделение со детергент до горе (2).

Количината за посебните програми за миеење се дадени во табелата.

Одстапки постојат во зависност од степенот на нечистота на садовите како и од тврдоста на водата во вашиот крај.

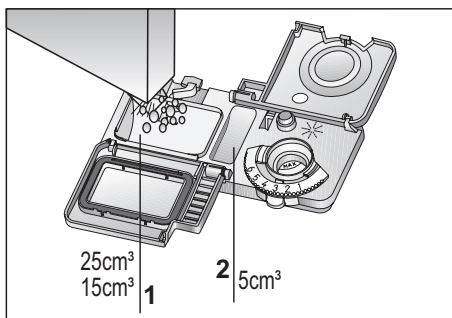
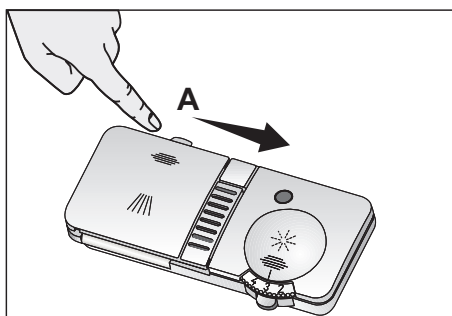

Детергент

Користете само детергенти коишто се специјално произведени за машини за миеење чинии на вашата машина.

⚠ Чувајте ги отворените пакувања со детергент на ладно и суво место каде што не може да дојдат во допир со деца.

⚠ Препорачуваме да не користите детергенти што содржат хлор и фосфати бидејќи се штетни за животната средина. Детергентите што содржат ензими се ефективни на температури под 50° C и помагаат да се постигне истиот ефект на миеење како и при поголеми температури.

Ставете детергент во кадичката за прашок токму пред да работите со машината.

Контактирајте со производителот за да добиете детални информации за детергентот што го користите.

i Секогаш користете детергент – прашок за кратки програми без предуперење. Наполнете детергент – прашок во кадичката бр. 2 со мрежест капак како што е прикажано на сликата и затворете го капакот на кадичката за детергент. Кога е целосно наполнета, оваа кадичка содржи 6 гр. детергент – прашок.

i Не користете детергенти – таблети за кратки програми бидејќи нивната растворливост се менува во зависност од температурата и времето.

Кај програми со предуперење и на висока температура кога може да користите детергент – таблета, проверете дали капакот на кадичката за детергент е цврсто затворен.

Прекумерна употреба на детергент – прашок може да предизвика тој да не се раствори целосно и да направи огреботини на стаклените садови.

Повеќенаменски детергенти

Најдобрите резултати за перење во машини за перење садови се добиваат со засебно користење детергент, помошно средство за плакнење и сол за омекнување на водата.

Новите производи на производителите на детергенти, како што ги нарекуваат „Повеќенаменски детергенти“ може да дејствуваат како сол за омекнување на водата и / или помошно средство за плакнење како дополние на дејството на детергент. Некои видови на овие детергенти може да содржат и специјално наменети хемиски средства за перење како што се заштита за стакло и за не’рѓосувачки челик.

Повеќенаменските детергенти кои најчесто може да се најдат на пазарот се:

2 во 1: Овие содржат детергент, помошно средство за плакнење или сол за омекнување

3 во 1: Овие содржат детергент, помошно средство за плакнење и сол за омекнување

4 во 1: Овие содржат заштита за стакло како дополнување на детергентот, помошното средство за плакнење и на солта за омекнување на водата

5 во 1: Овие содржат заштита за стакло и за не’рѓосувачки челик како дополнување на детергентот, помошното средство за плакнење и на солта за омекнување на водата

Повеќенаменските детергенти даваат задоволителни резултати само при одредени услови на употреба. Прочитајте го упатството

на производителот за детергентот на пакувањето кога користите такви детергенти.

Контактирајте со производителот на детергентот ако садовите се влажни и / или имаат траги на бигор, особено на чашите, по завршување на програмата за перење.

Кога ќе престанете да користите такви детергенти:

Проверете дали кадичките за сол и помошно средство за плакнење се полни.

Поставете ја тврдината на водата на највисок степен и пуштете ја машината да работи на празно еднаш.

По празното перење прочитајте го упатството за користење повторно и прилагодете го нивото за тврдина на водата за да соодветствува на водата што се користи.

Спроведете ги соодветните поставки за помошното средство за плакнење.

Во зависност од моделот, индикаторот за сол и / или индикаторот за помошното средство за плакнење треба повторно да се вклучат бидејќи претходно беа исклучени.

Полнење на машината

Општо

Пред да ја наполните машината со садови:

- Извадете ги поголемите остатоци од храна.
- Поставете ги сите садови како шољи, чаши и тави во машината со отворите кон доле (така да не може да се собира вода во нив).
- ањирите и приборот не ги

- поставувајте едни над други.
- Внимавајте чашите да не се допираат.
- Движењата на рачките за прскање не треба да бидат спречувани.
- Сите големи и многу нечисти предмети поставете ги во долната корпа.
- Малите и лесни прибори поставете ги во горната корпа.
- Долгите и тесни предмети се поставуваат во средината на корпата.

⚠ Ножовите и другиот прибор со остри делови мора да се постават хоризонтално во горната корпа за намалување на опасност од повреда.

i Ве молиме немојте да ја преполнувате машината и обрнете внимание на садовите кои ги поставувате вонеа. Само така може да постигнете оптимални резултати и да заштедете на енергија.

i Започнете со вадење на садовите од долната корпа, потоа продолжете со горната корпа.

Долна корпа Сугестии за полнење на машината

Употребете ја долната корпа за тањери, бокали, тенџериња...

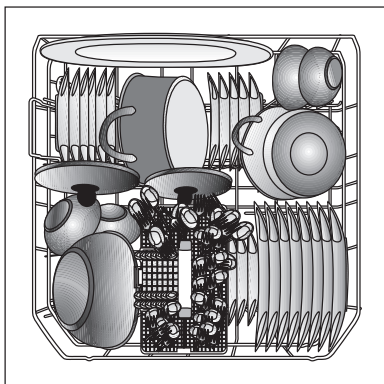

4 држачи

(во зависност од моделот)

Постојата четири одделни “држачи за тањери” во долната корпа. Дизајнирани се така да ви овозможуваат повеќе простор и акомодација за поголемите садови, тенџериња. Можете да ги споите држачите (1, 2, 3, 4) и да добиете еден или да ги комбинирате во зависност од потребата. Едноставно притиснете на дршките и свиткајте ги надолу (A).

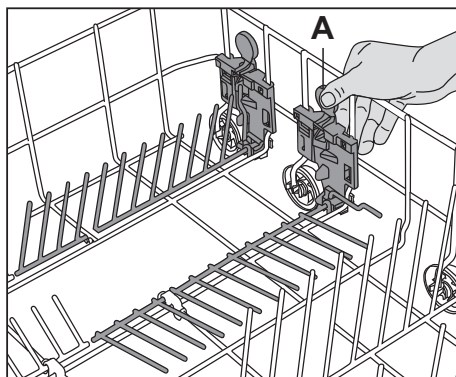
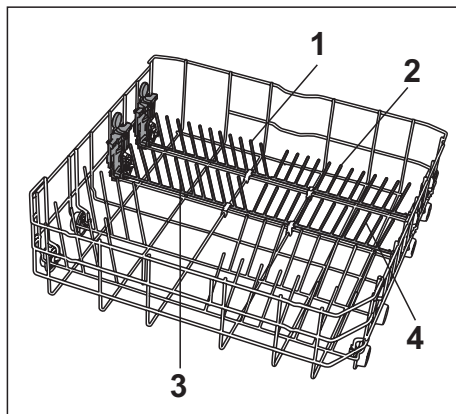

2 држачи

(во зависност од моделот)

Постојата четири одделни “држачи за тањери” во долната корпа. Дизајнирани се така да ви овозможуваат повеќе простор и акомодација за поголемите садови, тенџериња. Можете да ги споите држачите (1, 2) и да добиете еден или да ги комбинирате во зависност од потребата. Едноставно притиснете на дршките и свикајте ги надолу (А).

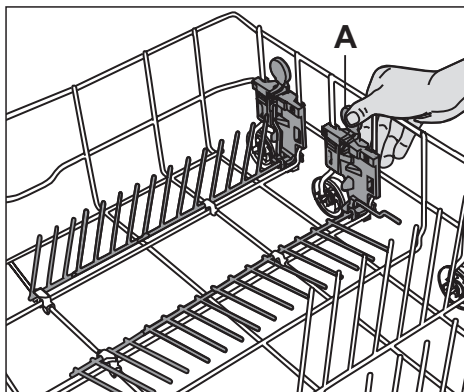
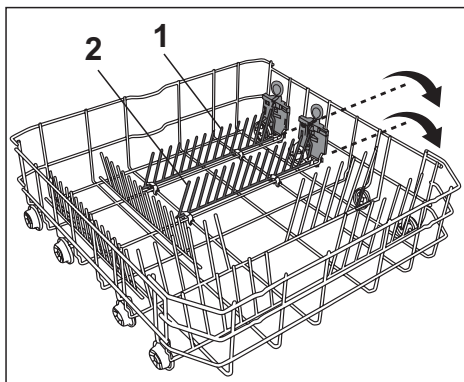

Држач за шишиња

(во зависност од моделот)

За чистење на вашите шишиња. За одстранување, повлечете ги двата држачи во спротивен правец (Н).

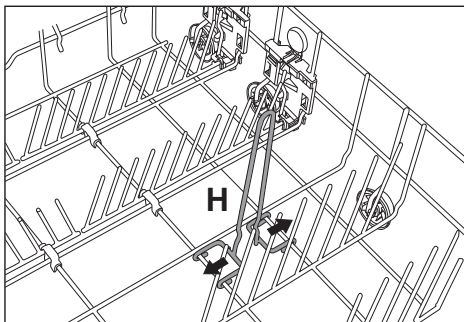

Корпа за прибор за јадење (во зависност од моделот)

Корпата за приборот за јадење може да се подели на 3 дела во зависност од количината на приборот и степенот на валканост.

Секција за мала корпа за прибор постои и во горната корпа.

За да се направи ова, притиснете го жлебот на рачката (A) надесно.

Извлечете ја нагоре малата корпа за прибор надвор од држачите (B).

За да ги вратите деловите на старо место, продолжете во спротивен правец.

Користете го додатокот (C) за корпата за прибор, така што сите садови во корпата да бидат опфатени со соодветно ниво вода.

За поголем прибор (пр. кутлаци), додатокот може да се одстрани (C).

За полнењето да биде полесно, корпата за прибор може да се одстрани.

Големиот прибор како кутлаци, лажици за готвење и сл. сместете го во одделот во горната корпа.

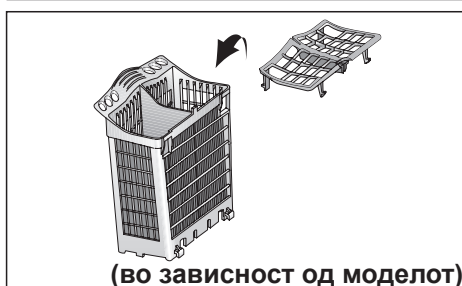
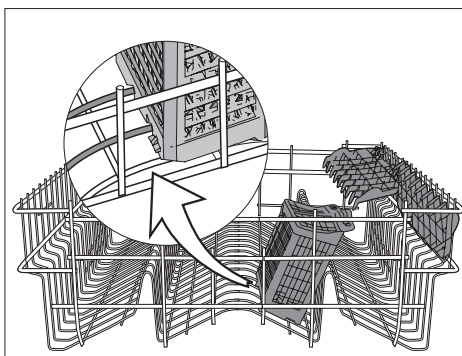
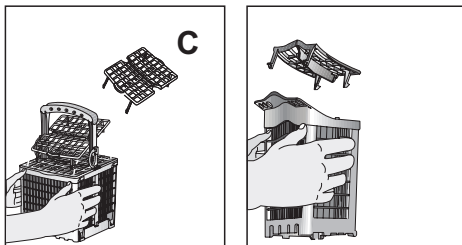
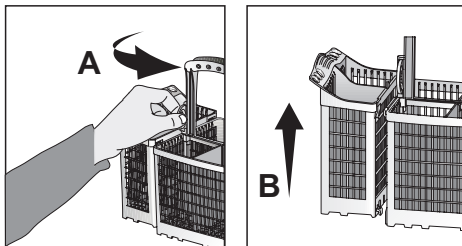
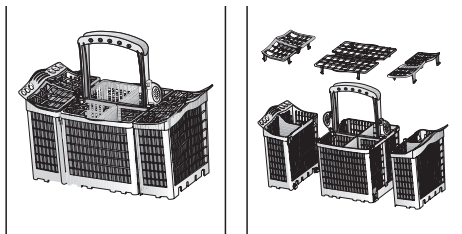

(во зависност од моделот)

Кошница за прибори (во зависнот од моделот)

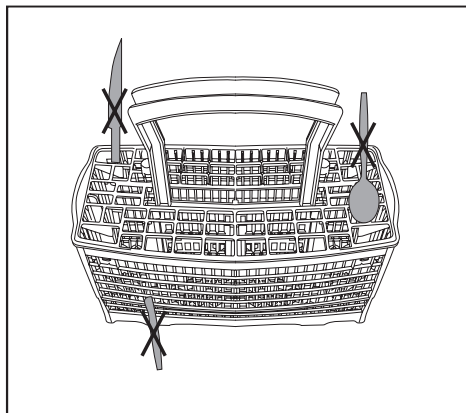
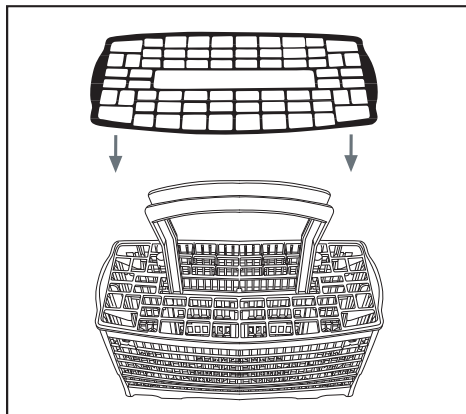

Подвижна телена кошница (в зависност од модела)

Проектирана да осигурава слободно располагање на съдове в зависност од размера им, подвижната телена кошница може да се плъзга по зъбците вляво (A) и вдясно (B).

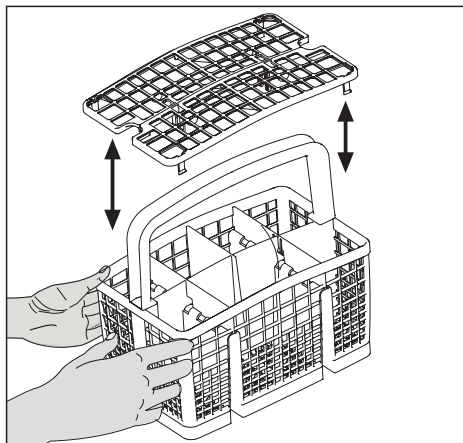
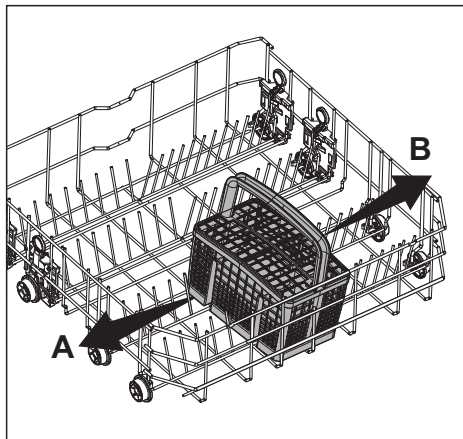

Додатна корпа со можност на менување на висината (во зависност од моделот)

Можете по потреба да го користите додатокот на долната корпа за чаши или прибор со долги рачки.

Ако додатокот не ви е потребен, навалете ја полицата под агол како што е прикажано (A).

Бутнете го целиот додаток напред (B). Наместете го додатокот во исправена позиција (C). Бутнете го додатокот надолу и заклучете го со држачот (D).

Кога ќе посакаете да ја корисите корпата повторно, направете го процесот во обратен правец.

За подесување на висината, повлечете ја полицата нагоре и свиткајте ја како во позиција (G).

Кога ќе завршите, тестирајте дали прскалката може слободно да се функционира.

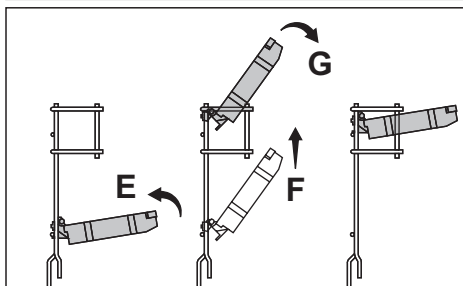
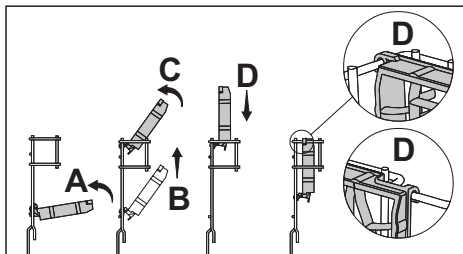
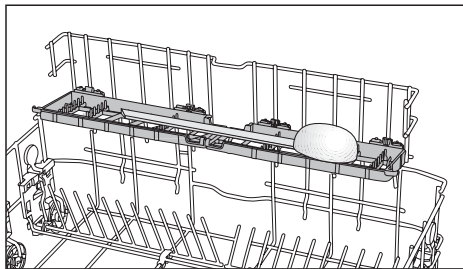
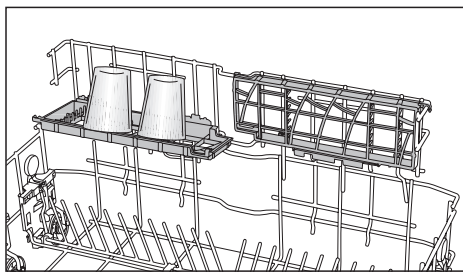

Горна корпа Сугестии за полнење на машината

Наполнете ја горната корпа со тањири за десерт, шољи, чаши.

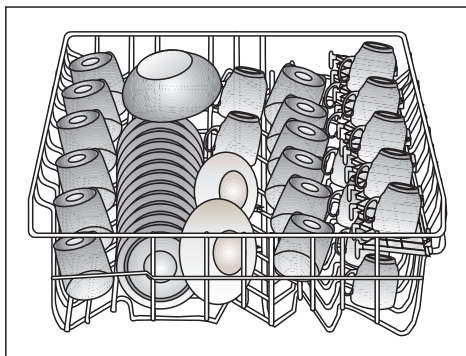

Горна корпа со можност за подесување на висината (во зависнот од моделот)

Горната корпа е опремена со механизам за подигнување кој овозможува да ја зголемите висината на корпата и кога е преполна и без да ја одстранувате од машината.

Висината на горната корпа фабрички е подесена на најниска позиција. За да ја подигнете горната корпа на “високо” (A), држете ја од една страна и внимателно подигнете ја нагоре. Да ја подигнете спротивната страна на корпата, направете го истото подигнување (A).

За спуштање на горната корпа, држете го лостот на корпата на едната страна и внимателно спуштајте ја корпата без да го отпуштите лостот (B). Повторете ја процедурата со лостот на спротивната страна на корпата. Осигурајте се дека двата лоста ќе бидат на иста висина.

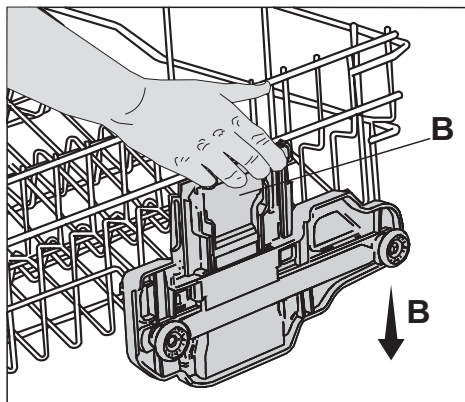
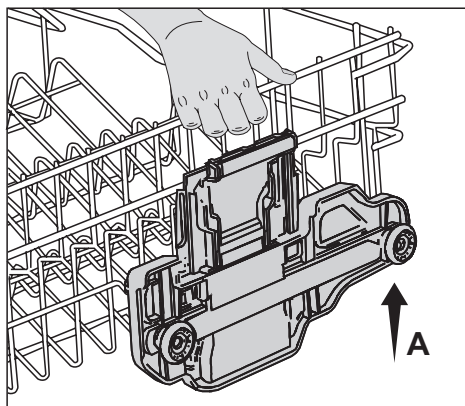

Горна корпа со можност за подесување на висината (во зависнот од моделот)

Горната корпа е опремена со механизам за подигнување кој овозможува да ја зголемите висината на корпата и кога е преполна и без да ја одстранувате од машината.

Висината на горната корпа фабрички е подесена на најниска позиција. За да ја подигнете горната корпа на “високо” (A), држете ја од една страна и внимателно подигнете ја нагоре. Да ја подигнете спротивната страна на корпата, направете го истото подигнување (A).

За да свалите горната решетка, хванете лоста от едната страна и внимателно свалете решетката, без да пускате лост (B). Повторете процедурата с лоста от другата страна на решетката. Уверете се, че и двата лоста са закрепени на една и съща позиција.

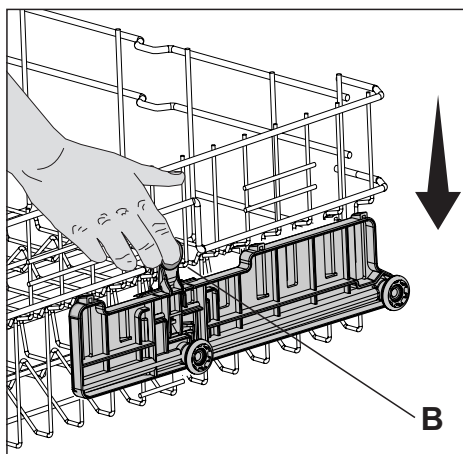
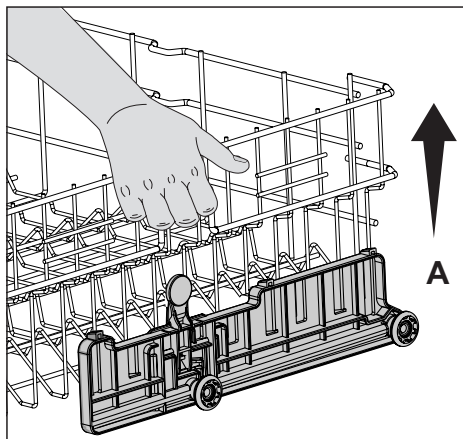

Подесување на висината со празна корпа

(во зависност од моделот)

Во овој модел, подесувањето на висината на горната корпа може да се промени со помош на тркалца кои се наоѓаат на две висински нивоа.

Ослободи ги резињата на десната и левата шина од горната корпа со повлекување во надворешен правец (C).

Комплетно извлекете ја корпата (D).

Сместете ја корпата на шините во сакана висина (E).

Вратете ги резињата во првобитната положба.

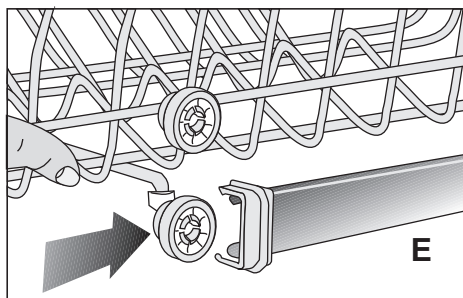
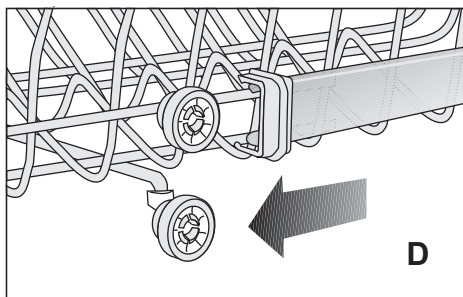
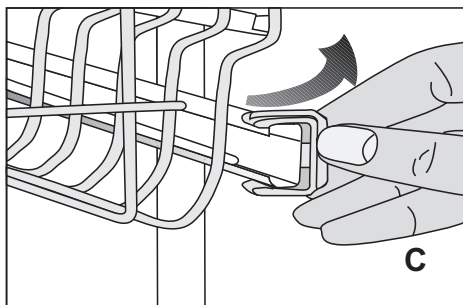

Огъваеми зъбци

(в зависност от модела)

В горната решетка има “огъваеми зъбци”, които ви осигуряват повече пространство за нареждане на чаши.

Просто издърпайте първия огъваем зъбец, местете го наляво (A) и надясно (B) за да промените позицията му. При нужда, издърпайте зъбците надолу докато изпаднат.

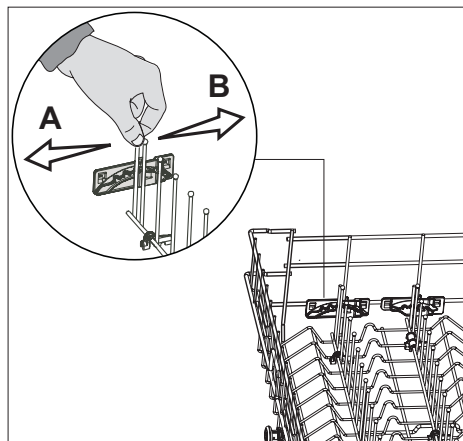

Потпора за чаши

(во зависност од моделот)

Кога поставувате чаши со долги дршки, потпрете ги на потпората за чаши, крајот на полицата но не на други садови. Не ги навалувајте чашите една врз друга бидејќи на тој начин се нестабилни и може да се оштетат за време на перењето.

Кога треба да поставите големи парчиња на горната полица, извадете го додатокот за потпора на чашите, со цел да обезбедите повеќе простор.

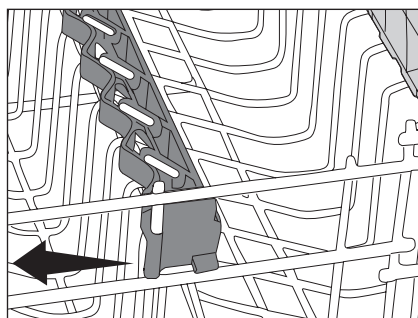
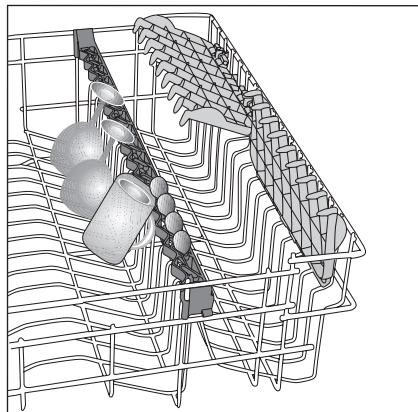

Полица на горната корпа

(во зависност од моделот)

Лесно може да сместите прибор за десерт, мали вилушки и ножеви во полицата која што е поставена во горната корпа на машината.

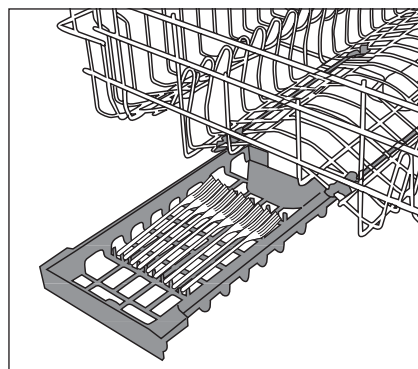

Полица

(во зависност од моделот)

Во зависност од големината на чашите и шољите, висината на полицата може да се подеси (C, D, E).

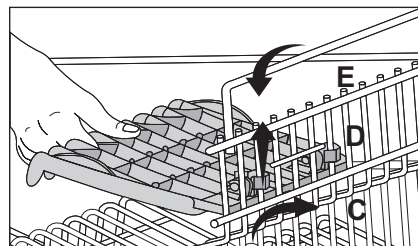

5 Како да ја чистите машината

Чистење на машината на одреден период осигурува поголем работен век на машината и го намалува ризикот на можни проблеми.

⚠ Секогаш исклучувајте ја машината и приклучокот за вода при нејзино чистење. Користете нежен материјал за чистење на надорешните и внатрешните површини. Контролниот панел чистете го само со влажно платно и чиста вода.

Чистење на филтрите

Редовно чистете ги филтрите и прскалиците. Валкана машина ќе има негативен ефект на резултатите од чистењето.

1. Главен филтер
 2. Ребраст филтер
 3. Микро филтер
-
1. Извадете ја долната корпа од машината.
 2. Свртете го ребрастиот филтер на десно и извлекете го нагоре (A).
 3. Извадете го ребрастиот филтер (B).
 4. Притиснете ги двата јазика на ребрастиот филтер и извлекете го микро филтерот (C).
 5. Исчистете ги филтрите под млаз вода. Користете четка по потреба.
 6. Заменете го ребрастиот филтер.
 7. Заменете го микро филтерот и ребрастиот филтер во главниот филтер. Вретете го во правец на часовникот додека не кликне.

ⓘ Не ја вклучувајте машината без филтер во неа. Осигурајте се дека филтрите се правилно оставени. Редовно чистете ги филтрите.

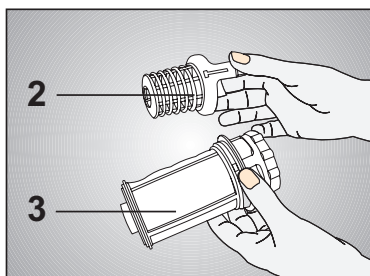
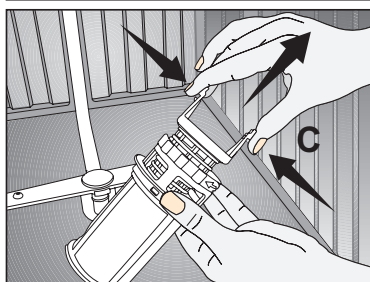
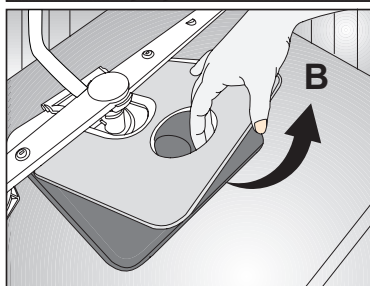
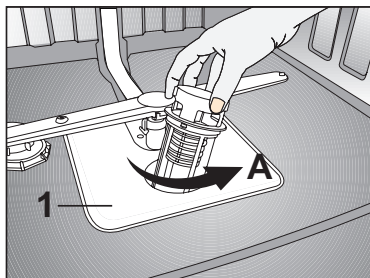

Чистење на прскалките

Нечистотијата и остатоците од калциум може да ги блокираат отворите на спреј рачките. Поради оваа причина, редовно проверувајте ги.

1. Долна прскалка
 2. Горна прскалка
1. Одстранете ја долната корпа од машината.
 2. Повлечете ја долната прскалка во исправена позиција (A).
 3. Олабевете ја стегата на горната прскалка и извлечете ја прскаката нагоре (B).
 4. Изплакнете ги прскалките под млаз вода.
 5. Монтирајте ги на своето место.

i Осигурајте се дека стегите се добро зацврстени.

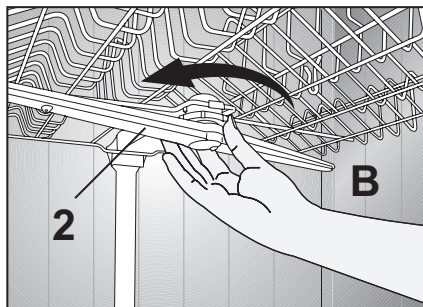
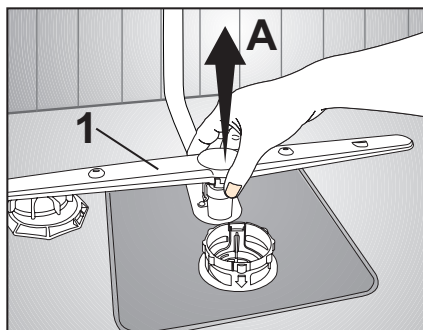

Чистење на влезниот филтер во цревето за довод (во зависност од моделот)

Филтерот во цревето за довод спречува влегување на нечистотија. Проверувајте го филтерот и доводот за вода од време на време.

1. Затворете ја славината и одвртете го цревето за довод.
2. Извадете го филтерот и исплакнете го под млаз вода.
3. Вратете го филтерот на своето место.
4. Зацврстете го цревето за довод за славината.

6 Решавање проблеми:

Што да се стори ако машината за садови не работи

- Проверете дали приклучокот за струја е правилно поврзан.
- Дали работат сите осигурувачи?
- Дали е пуштена водата докрај?
- Дали е затворена вратата на машината правилно?
- Дали сте го притиснале копчето On/Off (Вклучување / исклучување)?
- Дали се запушени филтерот за довод на вода и машината за садови?

Резултатите од миење се незадоволителни



Неизмиени садови

Поставување без ред

- Поставете ги садовите како што е опишано во упатството.

Избор на програма

- Кај производитите со одлика за избор на програми, изберете подолга програма која пере на повисоки температури.

Блокирани перки

- Пред да вклучите програма, проверете со рака дали долната и горната перка се вртат слободно.

Запушени филтри

- Од време на време, извадете го целиот систем со филтри како што е прикажано во упатството и измијте го под млаз вода.

Филтрите се изместени или не се ставени

- По миење на системот со филтри, заменете ги како што е прикажано во упатството.

Запушени отвори на перките

- Извадете ги и измијте ги перките од време на време како што е прикажано на сликата.

Преполни корпи

- Не преполнувајте ги корпите преку нивниот капацитет.

Детергентот се чува во несоодветни услови

- Ако користите детергент во прашок, не чувајте го на влажни места откако ќе ја отворите кутијата. Чувајте го во затворен сад, ако е можно. За лесно чување, препорачуваме да користите детергент во таблети.

Несоодветен детергент

- Ако користите детергенти во прашок, прилагодете ја количината на детергентот во согласност со степенот на извалканост на садовите

и / или дефинициите за програмите. Препорачуваме да користите детергент во таблети за најдобри резултати.

Несоодветно средство за плакнење

- Зголемете ја поставката за средство за плакнење или додајте средство за плакнење во одделот за ова средство.

Незатворен капак на одделот за детергент

- Секогаш проверувајте дали е капакот на одделот за детергент добро затворен по секое надополнување со детергент.

Сушење

Поставување без ред

- Поставете ги садовите како што е опишано во упатството.

Несоодветно средство за плакнење

- Зголемете ја поставката за средство за плакнење или додајте средство за плакнење во одделот за ова средство.

Вадење на садовите од машината веднаш по миењето

- Не вадете ги садовите од машината веднаш штом ќе заврши процесот на миење. Отворете ја делумно вратата и почекајте да излезе пареата. Извадете ги садовите штом тие ќе се изладат до степен на подносливост. Започнете со вадење на садовите од долната корпа.

Избор на програма

- Кај производите со одлика за избор на програми, изберете подолга програма која пере на повисоки температури.



Флеки од чај, кафе и кармин

Избор на програма

- Кај производите со одлика за избор на програми, изберете подолга програма која пере на повисоки температури.

Детергентот се чува во несоодветни услови

- Ако користите детергент во прашок, не чувајте го на влажни места откако ќе ја отворите кутијата. Чувајте го во затворен сад, ако е можно.
- За лесно чување, препорачуваме да користите детергент во таблети.

Употреба на сребрен прибор со оштетен површински квалитет

- Сребрениот прибор за јадење или кујнските садови со оштетен квалитет на површината не смее да се мијат во машина за садови.



Флеки од бигор, заматен изглед

Несоодветно средство за плакнење

- Зголемете ја поставката за средство за плакнење или додајте средство за плакнење во одделот за ова средство.

Недоволна количина на омекнувач за вода

- Кај производите што се опремени со поставка за омекнување на водата, истата треба да се постави правилно во согласност со тврдината на доводната вода. Додајте сол во одделот за сол, ако е потребно.

Протекување сол*

- Користете ја приложената инка за солта при полнење сол за омекнување. Проверете дали е капакот на одделот за сол цврсто затворен по завршување на процесот на полнење. Пуштете една програма за перење за да се исчисти солта што се истурила во машината. Проверете го капакот на одделот за сол откако ќе заврши програмата.

Метален изглед со синкава разлеана боја

Прекумерно средство за плакнење

- Намалете ја поставката за средството за плакнење.



Замаглен, белузлав и синкав / разнобоен изглед на стаклените садови кога се држат наспроти светлина

Корозија на стаклото заради мека вода

- Кај производите што се опремени со поставка за омекнување на водата, истата треба да се постави правилно во согласност со тврдината на доводната вода. Ако доводната вода е мека (<5dH), не користете сол. Кај производите со одлика за избор на програма, избирајте програми кои мијат на повисоки температури (на пр. 60-65°C).



Гребаници / пукнатини на стаклените садови

Кујнски садови што содржат алуминиум

- Кујнски садови што содржат алуминиум не смее да се мијат во машината за садови.

Протекување сол*

- Користете ја приложената инка за солта при полнење сол за омекнување. Проверете дали е капакот на одделот за сол цврсто затворен по завршување на процесот на полнење. Пуштете една програма за перење за да се исчисти солта што се истурила во машината. Проверете го капакот на одделот за сол откако ќе заврши програмата.

Ниска поставеност на омекнување на водата, несоодветна сол*

- Кај производите што се опремени со поставка за омекнување на водата, истата треба да се постави правилно во согласност со тврдината на доводната вода. Додајте сол во одделот за сол, ако е потребно.

Детергентот се чува во несоодветни услови

- Ако користите детергент во прашок, не чувајте го на влажни места откако ќе ја отворите кутијата. Чувајте го во затворен сад, ако е можно. За лесно чување, препорачуваме да користите детергент во таблети.

Преполни корпи

- Со цел да се избегнат гребаници или напукнувања на стаклените садови и друг стаклен прибор заради удирање едни од други при процесот на миење, а кој произлегува од нивната поставеност, не преполнувајте ги корпите преку нивниот капацитет.



Р'ѓа, мувла и оштетување на површината

Незатворен капак на одделот за солта*

- Солта може да предизвика оксидација на металните површини. Користете ја приложената инка за солта при полнење сол за омекнување. Проверете дали е капакот на одделот за сол цврсто затворен по завршување на процесот на полнење. Пуштете една програма за перење за да се исчисти солта што се истурила во машината. Проверете го капакот на одделот за сол откако ќе заврши програмата.

Заземјување

- Проверете дали машината за садови е поврзана за соодветно заземјување. Во спротивно, статичкиот електрицитет што се создава во машината може да го извади заштитниот слој на металните површини и да предизвика поцрнување и оштетување.



Остатоци од детергент во одделот за детергент

Влажен оддел за детергент

- Проверете дали одделот за детергентот е добро исушен пред да го наполните.

Ставање детергент во одделот за детергент многу порано пред перење

- Внимавајте, детергентот треба да се стави непосредно пред вклучување на перењето.

Спречување отворање или затворање на капакот на одделот за детергент при перење

- Проверете да не е отворен капакот на одделот за детергент при ставање на садовите со што ќе се спречи навлегување на водата од перките во него.

Детергентот се чува во несоодветни услови

- Ако користите детергент во прашок, не чувајте го на влажни места откако ќе ја отворите кутијата. Чувајте го во затворен сад, ако е можно. За лесно чување, препорачуваме да користите детергент во таблети.

Запушени отвори на перките

- Извадете ги и измијте ги перките од време на време како што е прикажано на сликата.

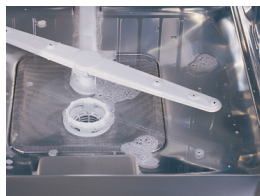

Вода останува во внатрешноста на машината по перење

Запушени филтри

- Од време на време, извадете го целиот систем со филтри како што е прикажано во упатството и измијте го под млаз вода.

Блокирање / превиткување на цревата за испуштање вода

- Поврзете го цревата за испуштање вода како што е опишано во упатството.

Мисис

Мирис на нова машина за садови

- Нова машина за садови има специфичен мирис. Ќе исчезне по неколку циклуси перења.

Запушени филтри

- Од време на време, извадете го целиот систем со филтри како што е прикажано во упатството и измијте го под млаз вода.

Оставање на садовите во машината за садови подолг период

- Ако не ја вклучувате машината за садови веднаш, ставете ги садовите во машината со извадена прекумерна нечистотија од нив и не затворајте ја вратата до крај. Секој втор ден, извршете перење без детергент на најкратката програма кај производитите со одлика за избор на програма.

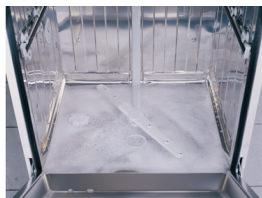

Пена

Ставање на садовите во машината без целосно сушење по нивно перење со детергент за рачно миење садови.

- Детергентите за рачно миење садови не содржат средство што спречува создавање пена. Нема потреба да ги измиете садовите рачно пред да ги ставите во машината. Доволно е да ја отргнете прекумерната нечистотија од површините со хартија или вилушка.

Истурање средство за плакнење при полнење

- Внимавајте да не ви се истури средство за плакнење при полнење. Исчистете го истуреното средство со салветка/крпа.

Оставање на капакот на одделот со средство за плакнење отворен

- Одделот со средство за плакнење треба секогаш да биде затворен како што е прикажано во упатството по полнењето.

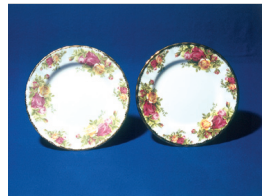

Бришење на декорациите

Употреба на чаши и порцелан со декорации

- Чашите со декорации и сјаен порцелан со декорации не се соодветни за миење во машина. Производителите на чаши и порцелан не препорачуваат овие садови да се мијат во машина за садови.

*: Кај производи со оддел за сол

Сервис

Ако уредот не работи правилно, проверете ги забелешките и советите што се содржат во упатството.

Ако тоа не го реши проблемот, персоналот на нашиот сервис ви стои на располагање за помош.

