

ARY 3490 E
B U L A Ş I K M A K İ N E S İ
KULLANMA KILAVUZU

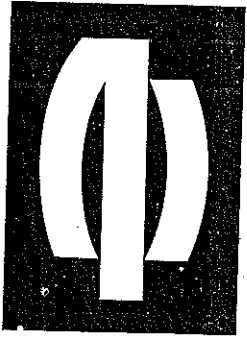

ARÇELİK

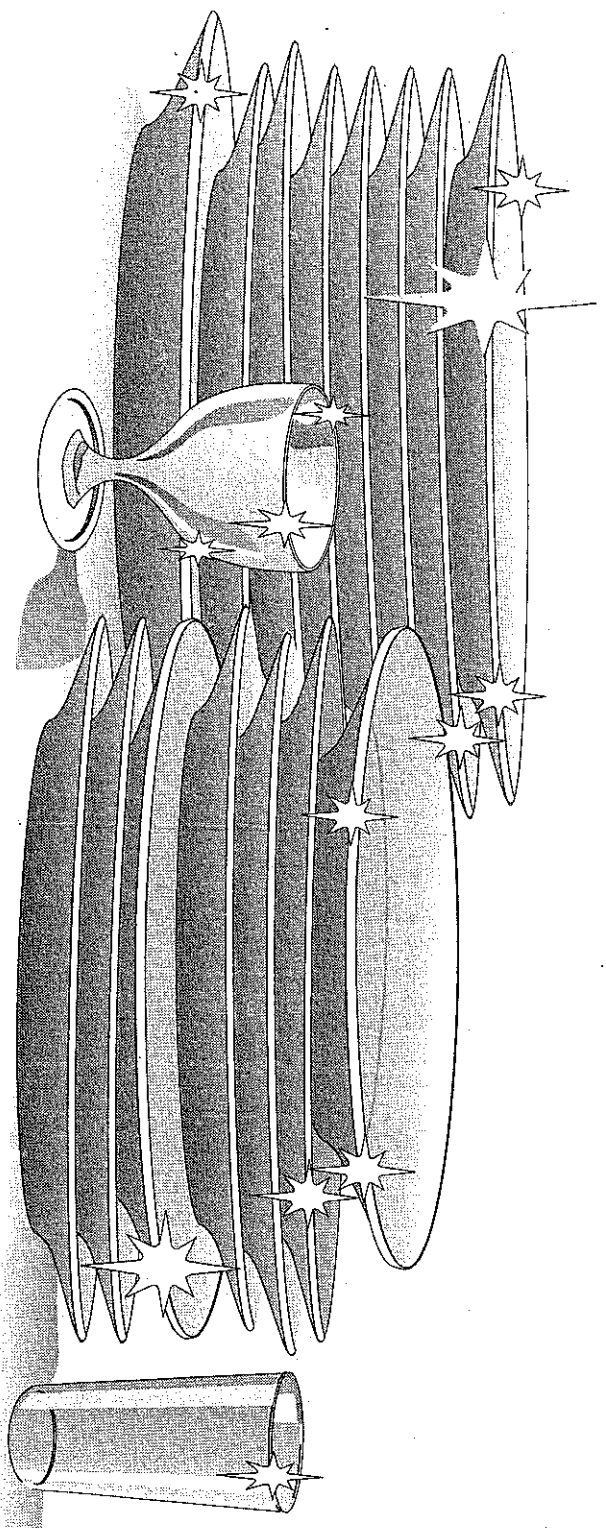

1. Bölüm / ARY 3490 E Bulaşık Makinesi'ni kullanmadan önce yapılması gereken işlemler ve güvenlik uyarıları



Bulaşık makineniz, 220 Volta göre ayarlıdır. Eğer, bulunduğunuz yerdeki şebeke gerilimi 110 Volt ise, araya 110/220 Volt ve 3000 Watt'lık bir transformator bağlatınız.



Evinizdeki sigortanın akım değeri 16 Amper'den az ise ehliyetli bir elektriciye, 16 Amperlik bir sigorta bağlatınız.

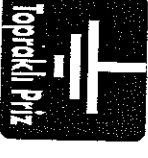

Topraklama tesisatını ehliyetli bir elektriciye yaptırınız. Topraklama yapılmadan kullanma halinde, ortaya çıkabilecek kullanım zararından firmamız sorumlu olmayacaktır.

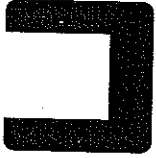

Bulaşık makineniz bir kez kurulduktan sonra, bağlantıların yapıldığı yerde kalması gerekir. Makinenizi sonradan değiştirmeyeceğiniz bir yere yerleştiriniz.



Yetkili servisimiz elektrik ve su tesisatınızın düzeltilmesi ve/veya yenilenmesinden sorumlu değildir. Elektrik ve su tesisatını makinenize uygun olarak düzelttikten ve/veya yeniledikten sonra montaj ve ilk kullanımı için yetkili servisimizi çağırınız.



Üretim esnasındaki kalite kontrol işlemleri nedeniyle makinenizde bir miktar su kalmış olabilir. Bunun makinenize hiçbir zararı yoktur.

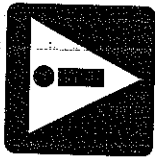

Makinenize belirtilenden farklı veya daha fazla bulaşık koymayınız. Aksi takdirde makinenizin iç gövdesinde sepet hareketlerinden ötürü oluşabilecek çizik ve paslanmalardan firmamız sorumlu olmayacaktır.

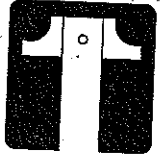

2. Bölüm / ARY 3490 E Bulaşık Makinesi'nin Teknik Özellikleri

Yıkama kapasitesi	: 12 kişilik, standart sofraya takım
Yükseklik	: 85 cm
Yükseklik (üst tablasız)	: 82 cm
Genişlik	: 60 cm
Derinlik	: 60 cm
Ağırlık	: 68 kg
Elektrik girişi	: 220 V, 50 Hz
Toplam güç	: 2200 W
Isıtıcı gücü	: 2000 W
Pompa gücü	: 200 W
Tahliye pompası gücü	: 30 W

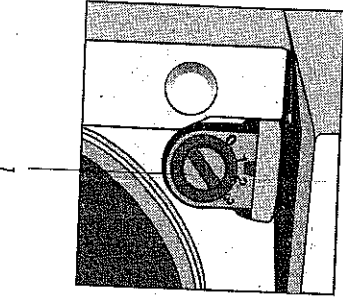
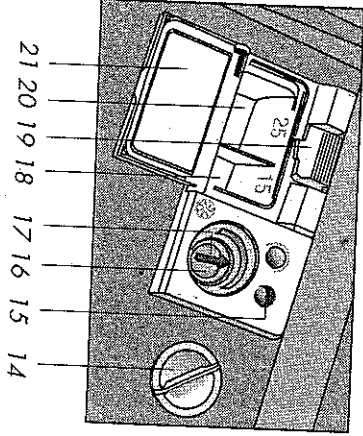

1. Su seviyesi ayar anahtarı
2. Üst sepet rayı
3. Rafın üst sepet
4. Üst pervane
5. Alt sepet bardak rafı
6. Alt pervane
7. Süzgeçler
8. Tuz bölmesi kapağı
9. Alt pervane yuvası
10. Isıtıcı
11. Alt sepet
12. Çatal bıçak sepeti
13. Deterjan kutusu
14. Parlatıcı bölmesi kapağı
15. Parlatıcı eksikliği uyarı gözü
16. Parlatıcı bölmesi
17. Parlatıcı miktarı ayar oku
18. Deterjan bölmesi (küçük)
19. Deterjan bölmesi kılıfı
20. Deterjan bölmesi (büyük)
21. Deterjan bölmesi kapağı

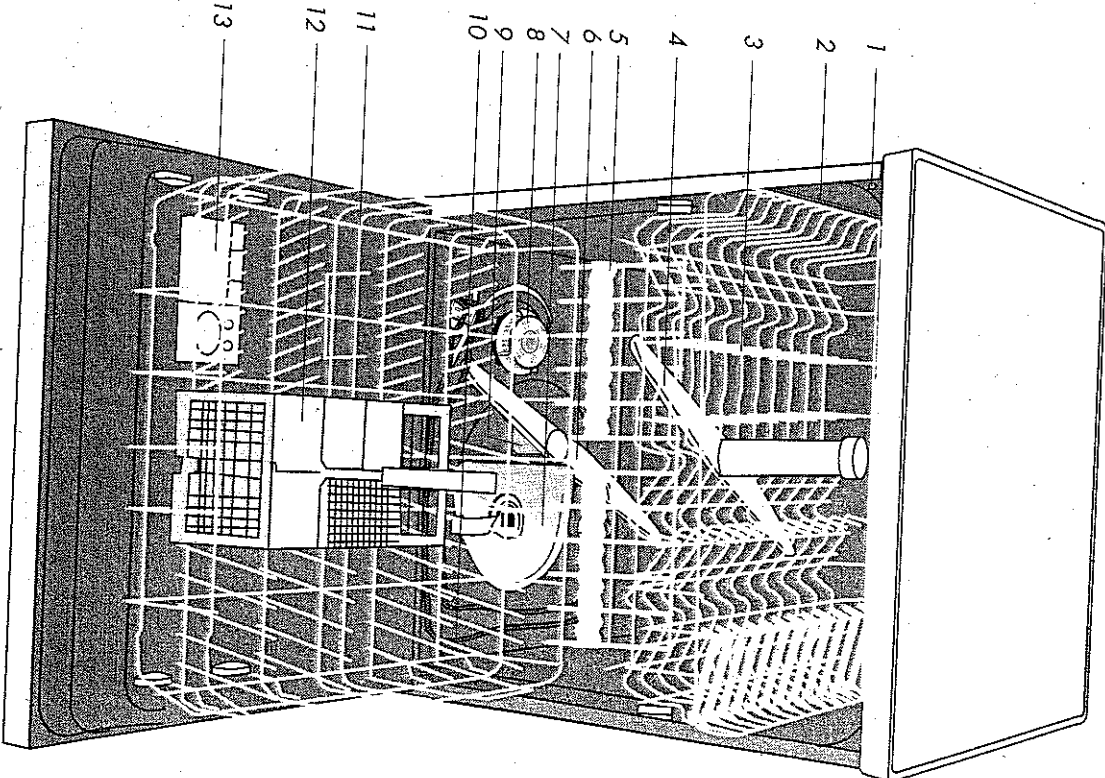

3. Bölüm / Makinenin ilk kullanıma hazırlanması

Makinenizin yerine yerleştirilmesi

Bulaşık makinenizi tezgahın altına ya da tezgahın altına olmak üzere iki şekilde yerleştirebilirsiniz. Her iki durumda da makinenizin yerinin, bağlantıları yapıldıktan sonra değiştirilmeyeceği düşünülerek seçilmesi gerekmektedir.

Su bağlantıları:

a) Su boşaltma hortumu: Su boşaltma hortumu doğrudan kirli su boşaltma deliğine ya da lavabonun giderine bağlanabilir. **1** Bu bağlantı yer düzleminden en az 50, en çok 100 cm yüksekte olmalıdır.

b) Su giriş hortumu: Makinenizin sadece soğuk su girişi vardır. Su giriş hortumu doğrudan su giriş musluğuna bağlanır. **2** Musluktan gelen basınç en az 0,3, en fazla 10 bar olmalıdır. Su basıncı 10 barın üzerinde ise araya basınç düşürücü valf konulmalıdır. Bağlantılar yapıldıktan sonra musluk sonuna kadar açılmalı ve su sızdırmazlığı kontrol edilmelidir. **Makineniz tatil, seyahat gibi nedenlerle uzun süre kullanılmıyacaksa güvenlik açısından su giriş musluğu kapatılmalıdır.**

Elektrik bağlantısı

Makinenizin topraklı fişi mutlaka uygun gerilim ve akımla beslenen topraklı prize takılmalıdır. **3**

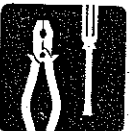
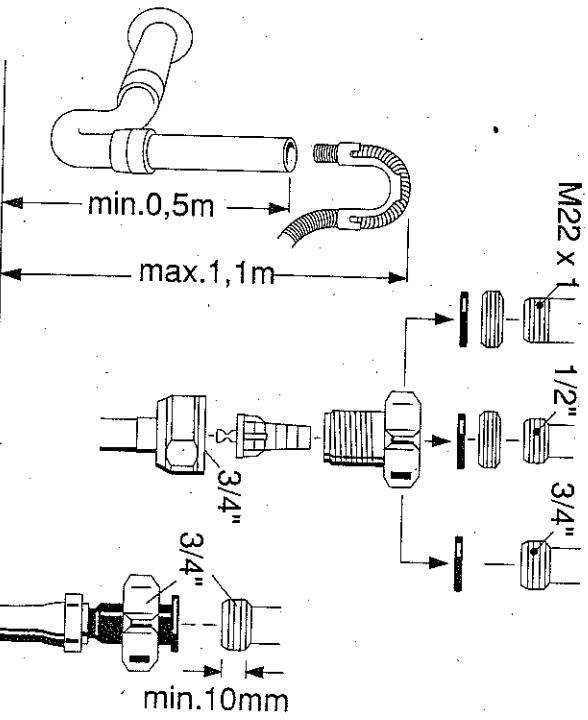
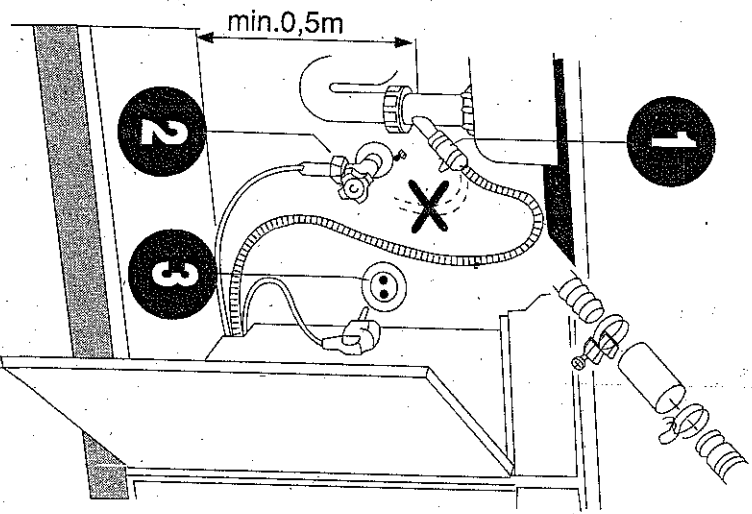
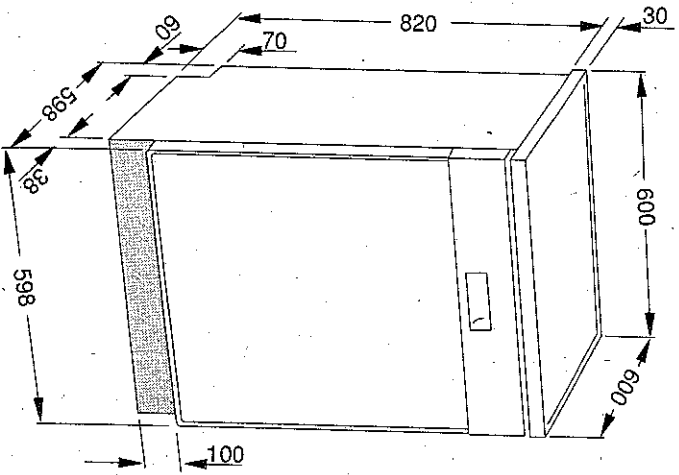

Makinenin tezgah altına yerleştirilmesi

Eğer makinenizi mutfak tezgahı altına yerleştirmek istiyorsanız, aşağıdaki işlemleri yapmanız gerekir.

Öncelikle tezgahınızın altında resimlerde belirtilen ölçülere uygun bir yer olup olmadığını ve su/elektrik tesisatının uygunluğunu kontrol ediniz. Eğer bunlar uygunsa ilk önce makinenizin üst tablasını sökünüz. **4** Tezgah yüksekliğinin makinenin girebileceği ölçüde olduğuna emin olduktan sonra **5**, ayarlı ayakları yerin eğimine göre ayarlayınız. **6** Hortumların ezilip bükülmesine izin vermeden önceki sayfada anlatıldığı gibi su bağlantılarını yapınız. **1** **2** **7**

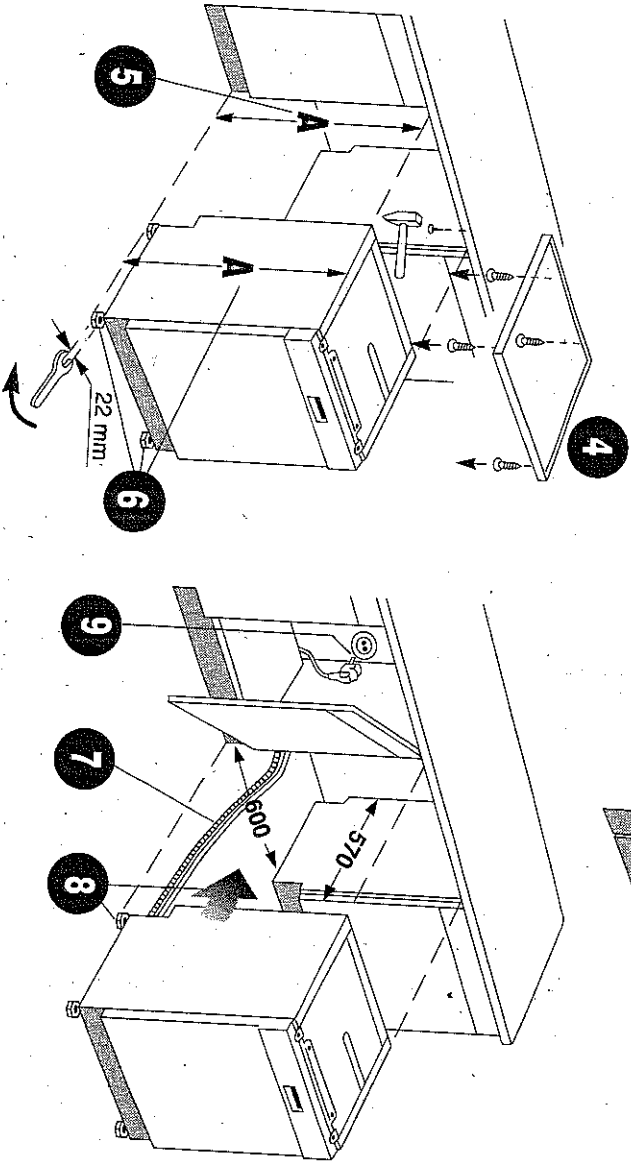

Makinenizi tezgah altına doğru iterek yerleştiriniz. **8** Elektrik bağlantısını yapınız. **9** Makineyi tezgaha sabitlemek için tezgaha üst tabla profil deliklerine karşılık gelecek şekilde vida delikleri açınız. **10** Makinenizi tezgaha vidalayınız. **11**

Su sertliğinin giderilmesi

Bulasık makinenizden verimli bir sonuç alınması, yıkama suyunun yumuşaklığıyla doğru orantılıdır. Bu nedenle makinenizde sebke suyundaki sertliği düşüren bir sistem bulunmaktadır. Bu sistem doğru ayarlandığında yıkama etkinliği artacaktır. Sistemi ayarlamak için makinenizle birlikte verilen deneme şeridinin talimatının izlenmesi yeterli olacaktır.

Uyarı! Kullandığınız suyun sertliği 60 F (Fransız Sertliği) üzerinde ise veya kuyu suyu kullanıyorsanız filtre ve su tasfiye cihazları kullanılmasını tavsiye olunur.

4. Bölüm / Makinenin günlük kullanımı hazırlaması

Yumuşatma tuzu kullanımı

Makinenizde sadece bulaşık makinesinde kullanılmak amacıyla üretilmiş özel yumuşatma tuzu kullanınız.

Tuz bölümüne yaklaşık iki kilo yumuşatma tuzu koyabilirsiniz.

Tuz bölümüne tablet koyarsanız, bölmeyi tam doldurmayınız. Küçük taneli ya da toz haldeki yumuşatma tuzu kullanmanızı öneririz. Makinenizde sofra tuzu ya da yemek tuzu gibi genellikle suda çözünmeyen öğeler içeren tuzları kullanmayınız. Aksi halde yumuşatıcı bölümünün işlevi zamanla azalabilir.

Bulaşık makinenizi çalıştırdığımızda, tuz bölümü suyla dolar. Bu nedenle yumuşatma tuzunu, makinenizi çalıştırmadan önce koyunuz; böylece makinenin içine dökülmüş tuzların da suda çözülerek dışarı atılması sağlanmış olursunuz.

Makinenizde bulunan yumuşatma tuzu miktarının yeterli olup olmadığını anlayabilmek için, panodaki tuz eksikliği uyarı lambasını kontrol ediniz.



Tuz uyarı lambası yanıyor ise tuz bölümüne yumuşatma tuzu ilave ediniz. Yumuşatma tuzunu koymak için önce alt sepeti çıkarınız ve tuz bölümü kapağını döndürerek açınız. Tuzu bölmenin içine dökünüz. Bölmeyi doldurduğunuzda kapağı yerine takıp, çevirerek sıkıca kapatınız.

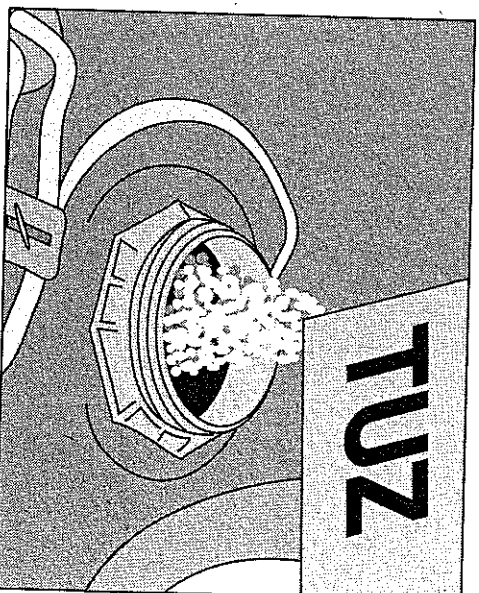
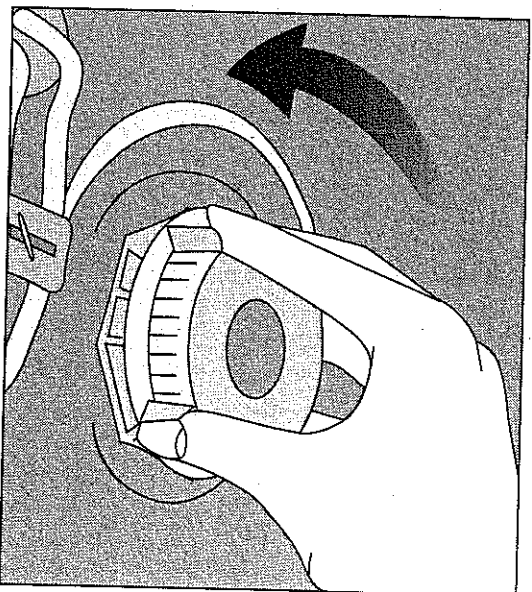

Yanmıyor

Yanıyor

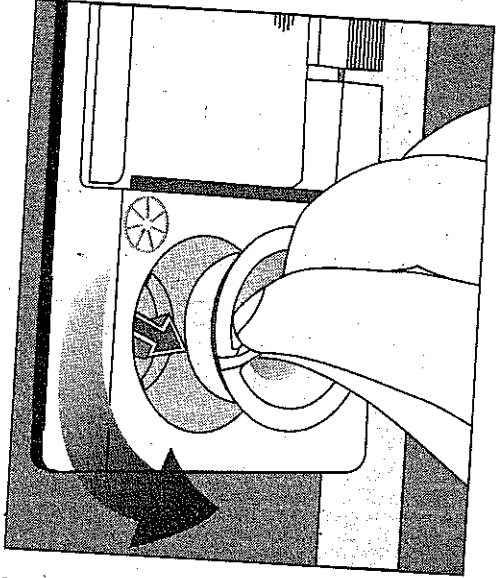

Parlatıcı Kullanımı

Bulaşık makinelerinde kullanıldığı anlamında parlatıcı, durulama etkinliğini arttırmak, böylece yıkanan parçaların üzerinde su ya da kireç izleri kalmamasını sağlamak amacı ile kullanılan özel bir bileşimdir ve makinенizin etkin yıkaması için gereklidir. Popüler kanının aksine yıkananların sadece daha parlak olarak çıkması değil, yeterli temizlikte çıkması için kullanılmaktadır. Bu nedenle parlatıcı bölümünde parlatıcı olmasına dikkat edilmesi ve bu parlatıcının sadece bulaşık makinelerinde kullanılmak üzere üretilmiş olması gerekmektedir.

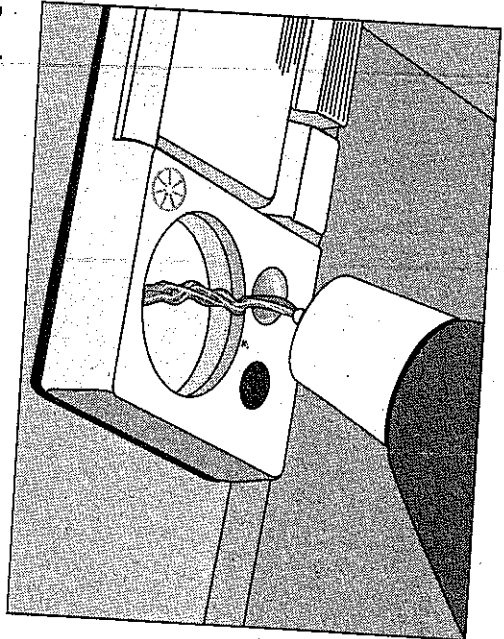

Parlatıcıyı koymak için, parlatıcı bölümü kapağını gevirecek çıkarınız. Bölmeyi ağzına kadar parlatıcı doldurunuz ve bölme kapağını takıp, döndürerek kapatınız.



Makinенize parlatıcı ilave etmek gerekip gerekmediğini panodaki parlatıcı eksikliği uyarı lambasını kontrol ederek anlayabilirsiniz. Parlatıcı uyarı lambası yanıyor ise parlatıcı ilave ediniz.

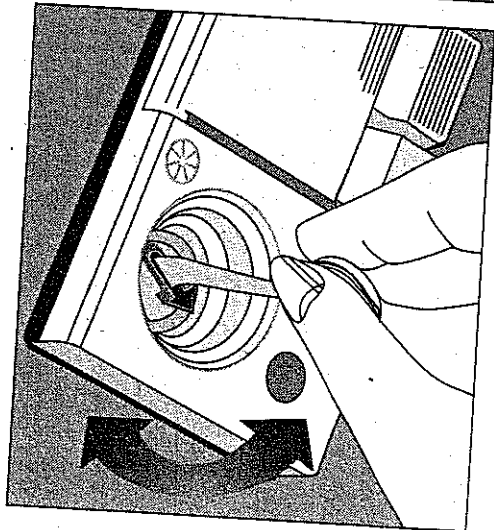

Parlatıcı miktarı ayarlayıcısı 1 ile 6 arasındaki konumlarda kullanılabilir. Bu ayar fabrika çıkışında 3 konumuna getirilmiştir. Yıkama sonrasında yemek takımları üzerinde iz kalıyorsa parlatıcı miktarı ayarını değiştiriniz. Parlatıcı miktarını ayarlamak için bir kasık yardımı ile ayarlayıcının konumunu değiştirebilirsiniz.

- Yıkama sonrasında yemek takımları üzerinde su izleri oluşuyorsa, ayarlayıcının derecesini arttırmak,
- Kireç tortusu kalıyorsa ayarlayıcının derecesini azaltılmak gerekir.

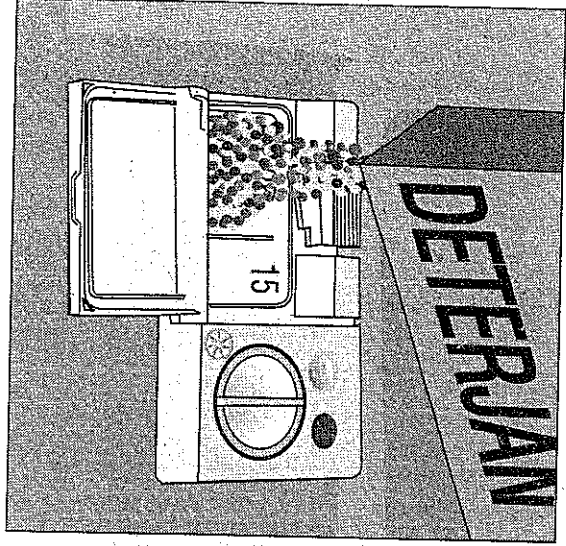

Deteryan kullanımı

Bulaşık makinanızda sadece bulaşık makineleri için üretilmiş özel toz deteryanları kullanınız.

Her yıkamadan önce deteryan bölümünü doldurunuz. Makineniz tam dolu ve/veya bulaşıklarınız çok kirli ise 25 cm³'lük, makineniz tam dolu değil ve/veya bulaşıklarınız az kirli ise 15 cm³'lük bölmei doldurunuz. **Hiçbir şekilde her iki bölmei birden ya da bir bölmei aşırı doldurmayınız. Çok fazla deteryan konulduğunda deteryan tamamen suda eriyemeyeceğinden cam esyalarınızın yüzeyini çizebilecektir.**

Deteryan koyduktan sonra, bölmenin kapağını kıldın kapama sesini duyana kadar bastırınız ve kapatınız. Makinenizi çalıştırdığınızda deteryan otomatik olarak suya karışacak ve yıkama sonunda deteryan bölümünün kapağı açılacaktır.

Sepet yükseklığının ayarlanması

Makinenizde yıkayacağınız bulaşığın ebadına göre üst sepet yükseklğini ayarlayabilirsiniz. Sepet yükseklğini değiştirmek için sepet tekerleklerini kullanınız. Üst sepet rayları ucundaki tutucuları yana döndürerek açınız.

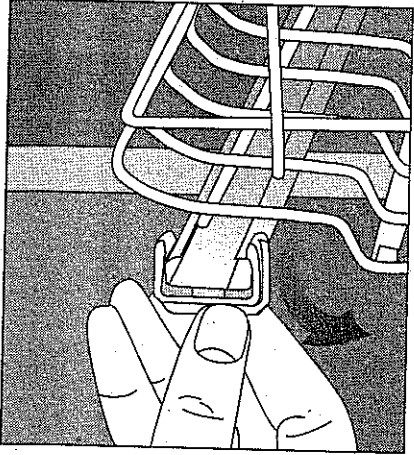

Sepeti dışarı çıkarınız. Tekerleklerin konumunu değiştirip sepeti raya geri takınız ve tutucuları kapatınız.

Yüksek parçaların makinenize rahat yerleştirilebilmesini sağlamak için üst sepetteki yan raf lar katlanabilir şekilde tasarlanmıştır.

Raf tırmaklarını sepet kenarına geçirerek yan raf ları yukarı katlayabilirsiniz.

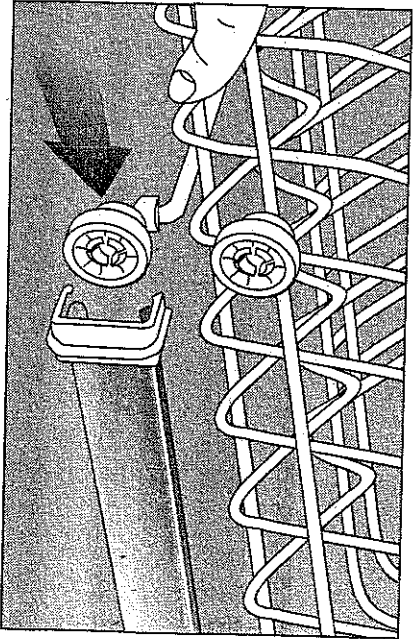
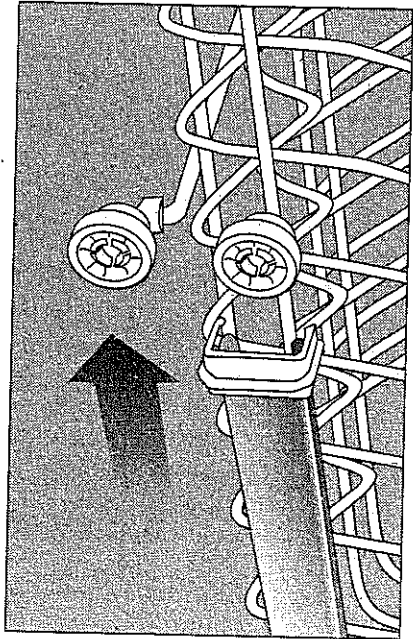

Bulasıkların makine içine yerleştirilmesi

Bulasıklarınızı makine içine yerleştirmeden önce, üzerlerindeki

yemek artıklarını dökünüz.

Makinenizde bulasıklarınızı

yerleştirebileceğiniz iki ayrı sepet bulunmaktadır. Çok kirli ve büyük

parçaları alt sepete; küçük, narin ve hafif parçaları ise üst sepete

yerleştiriniz.

Makinenizde alt sepet üzerinde ayrıca ilave bardak rafı bulunmaktadır. Fazla

bardaklarınızı bu rafta yerleştirebilirsiniz.

- Kase, bardak, tencere gibi

çukurlukları fazla olan parçaları

ağızları aşağıya gelecek şekilde yerleştiriniz.

- İnce, dar gövdeli parçaları

sepetlerin orta bölümüne, su hatlarının tam üzerine gelecek

şekilde yerleştiriniz.

- Uzun saplı bardakları ya da

kadehleri yerleştirirken, diğer parçalara değil, sepet kenarına veya desteklere dayayınız.

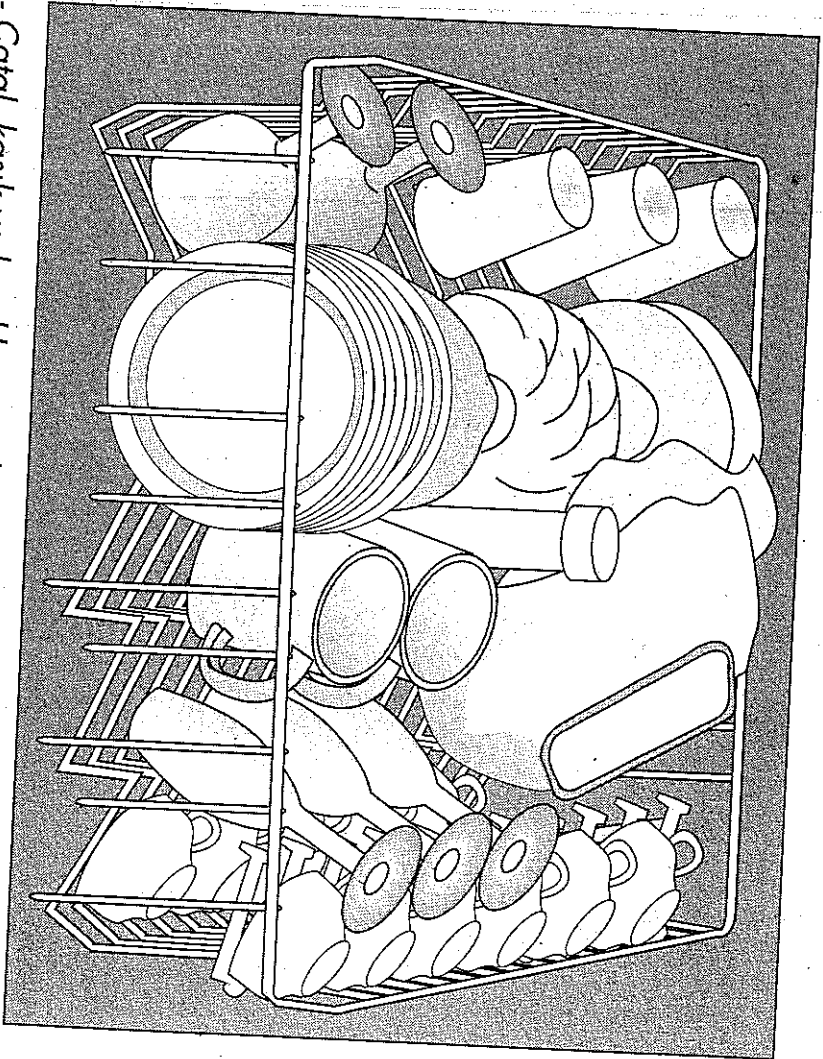

- Çatal, kaşık ve bıçakları, sapları aşağıya gelecek şekilde çatal-bıçak sepetinin bölmelerine yerleştiriniz.

- Çay kaşığı gibi küçük parçaları çatal-bıçak sepetindeki kapalı bölmeye koyunuz.

- Uzun çatal ve kepeç gibi parçaları ise çatal-bıçakların üzerine, yatay olarak yerleştiriniz.

- Plastik parçaları, ısıtıcının üzerine gelmemesine dikkat ederek daha ağır başka parçaların altına sıkıştırınız.

- Tencere, tepsi gibi büyük parçaları rahat yerleştirmek için, çatal-bıçak sepeti ve/veya hareketli tabak sepetini dışarı

çıkartabilirsiniz.

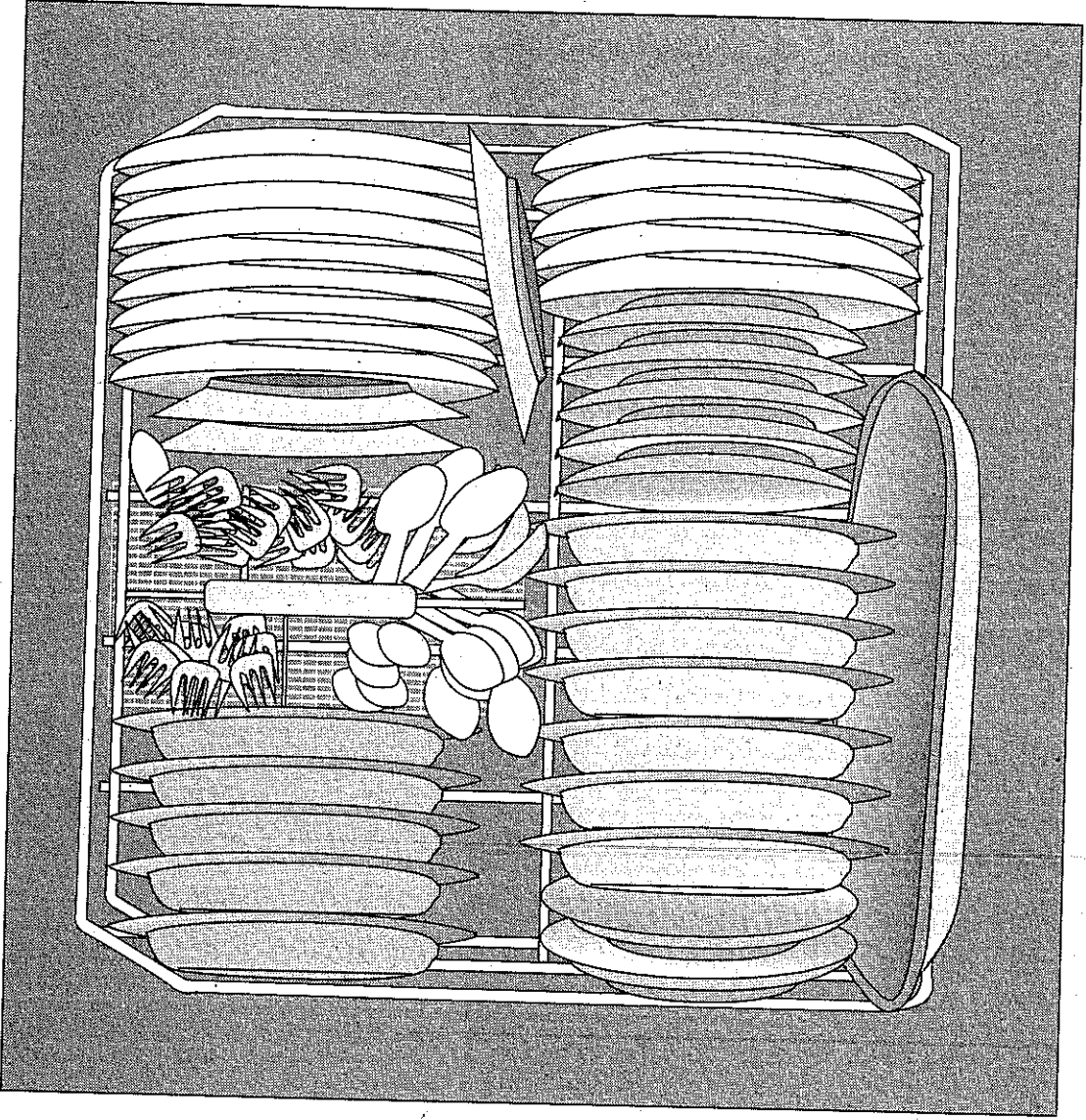

Alt sepetin üstten görünüşü

Yerleştirme örneği
Yıkama kapasitesi: 12 kişilik, standart sofrta takımı

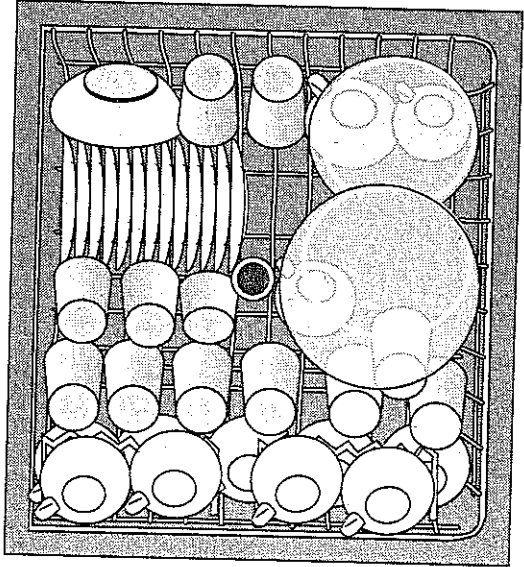

Üst sepetin üstten görünüşü

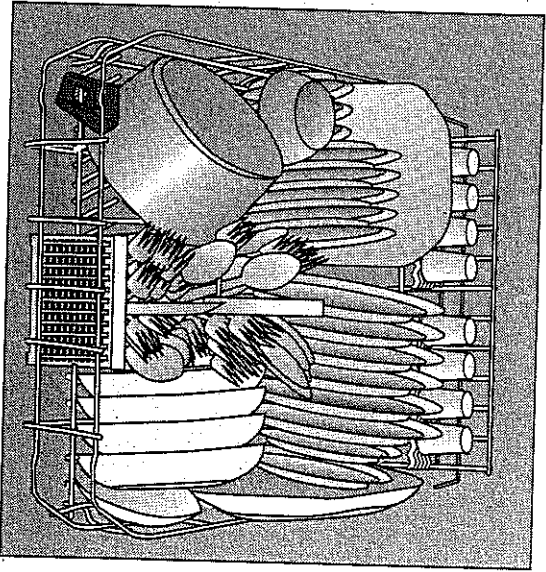

Kapı
tutamağı

Favori
program
tuşu

Sıcaklık - zaman
göstergesi

Açma-
kapama
tuşu

Program
başlatma
durdurma
tuşu.

Ön
yıkama
tuşu

Süper
program
tuşu

Normal
program tuşu

Kısa
program
tuşu

Sıcaklık
seçimi
tuşu

Zaman
geciktirme
tuşu
Ekonomik
program tuşu

Programlama tuşları

Yıkama programı akış göstergeleri ve uyarı lambaları

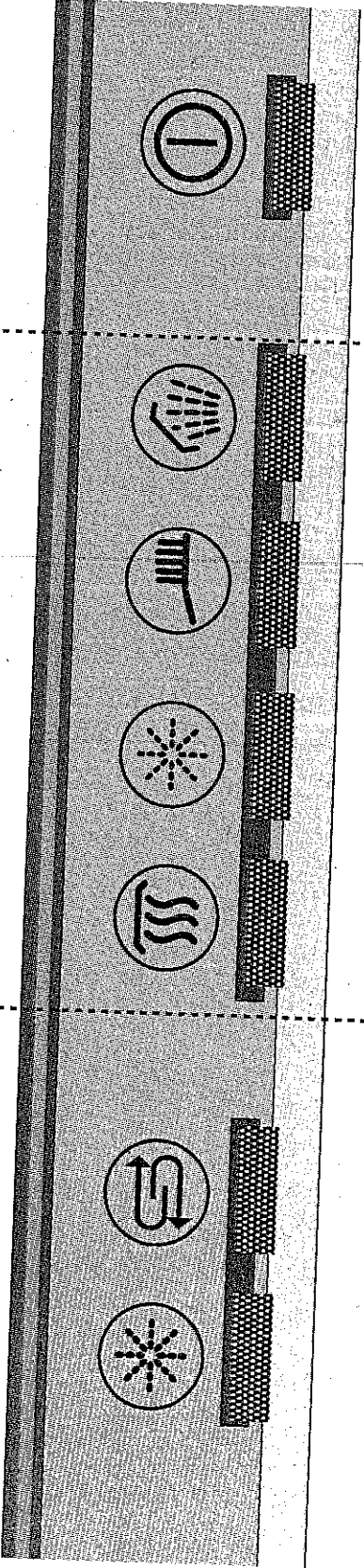

Kontrol lambası

Makinenizin açık olup olmadığını gösterir ve açma-kapama tuşu basılı iken sürekli olarak yanık kalır. Seçilen program sona erdiğinde, yanıp sönerek sizi uyarır.





Program akış göstergeleri

Sürdürülen program bölümüne ait uyarı lambası yanıp sönerek, programınızın hangi aşamasında olduğunuz konusunda uyarır. Programın bir sonraki adımına geçildiğinde bir önceki uyarı lambası sürekli olarak yanık kalır.

Uyarı lambaları

Tuz ve parlatıcı miktarları kullanım seviyesinin altına düştüğünde sürekli olarak yanarlar. Makinenizden iyi bir yıkama elde etmek için, söz konusu lambalar yandığında eksik malzemeyi hemen tamamlayınız. Bu durumda uyarı lambaları otomatik olarak söner.

Program dökümü ve ortalama tüketim değerleri

Seçilen program	Program adı	Yıkama 2 sıcaklığı	Yemek artığı türü	Kirlilik düzeyi	Ekonomik program	Zaman gecikirme	Su tüketimi (l)	Elektrik tüketimi (kW)	Süre (dak)
	Ön yıkama	—	—	—	—	*	5.1	0.1	8
	Süper program	55°-70°	çorbalar, soslar hamur işleri, patates ve fırın yemekleri, kızartmalar	çok	*	*	28.5	2	103
	Normal program	45°-65°	çorbalar, soslar, hamur işleri, patates ve fırın yemekleri, kızartmalar	orta	*	*	23.4	1.7	91
	Kısa program	40°-50°	günlük buluşik, pasta, çörek, kadeh ve bardaklar	az	—	*	18.3	1.3	33

* Seçilebilir

(1) Ortalama tüketim değerleri 15°C su giriş sıcaklığında optimum yıkama sıcaklıkları için geçerlidir.

(2) Sıcaklık seçimi: buluşıkların kirlilik düzeyi ve miktarına göre yapılmalıdır. Buluşıkların kirlilik düzeyi ve/veya miktarları az ise düşük sıcaklıklar seçilmelidir.

(3) Program süreleri: seçilen sıcaklık, ekonomik program seçeneği, su giriş sıcaklığı, buluşıkların niteliği ve niceliği vb. etkenlere göre değişiklik gösterebilir.

Ana yıkama programları



Ön yıkama

Bu program bekletilmiş veya bekletilecek buluşıklar için kullanılmaktadır. Çok kirli buluşıkların yıkama öncesi ayrıca ısıtılması isteniyorsa bu program seçilebilir. Buluşıklarınız bu programda soğuk su ile yıkanır.



Süper program

Çok kirli ve yağlı buluşıklarınız için idealdir. Buluşıklarınız için fazla miktarda deterjan kullanmanız gerekeceğinden, programa hem yüksek sıcaklıklarda yıkama, hem de 3 kez durulama seçenekleri konulmuştur. Zaman tasarrufu için kurutma özelliğini ve/veya ön yıkama programını iptal edebilirsiniz.



Normal program

Normal kirlilikteki ve günlük buluşıklarınız için kullanılabileceğiniz programdır. Kristalleriniz için 45°C yıkama sıcaklığını seçiniz.







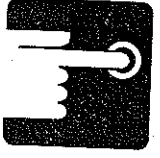















Kısa program

Az kirli, hızlı yıkamak istediğiniz günlük veya pasta, çörek, içki gibi artıklarla hafif kirlenmiş buluşıklarınız için hazırlanmış bir programdır. Kısa program, iyi bir kurutma etkinliği beklenmediği durumda seçilmelidir. Dolayısı ile su giriş sıcaklığı ve buluşıkların nitelik, niceliğine bağlı olarak yaklaşık 30-35 dakika sürmektedir.



6. Bölüm / Program seçimi ve makinenizin çalıştırılması

Yıkama programı	Ön yıkama seçeneği	Ekonomik kurulum	Sıcaklık zaman göstergesi	Zaman geciktirme
 Ön yıkama				
 Süper program				
 Normal program				
 Kısa program				

Yanmıyor

[Yıkama programına dahil edilmez.]

Yanıyor

[Yıkama programından çıkartılabilir.]

Yanıp sönmüyor

[Yıkama programına dahil edilebilir.]

Program seçimi bölümünde seçilebilecek program ve yardımcı fonksiyonlara ait lambalar yanıp söner. Yanıp sönen lambaların ilgili tuşuna bir kez basıldığında o lamba sürekli yanar, bu durum o seçeneğin yıkama programına dahil edildiğini gösterir.

Diğer lambalar ise yanıp sönmeye devam eder. Eğer seçeneklerden birini yıkama programından çıkarmak isterseniz, aynı tuşa ikinci kez basmanız yeterli olur. Bu durumda lamba tekrar yanıp sönmeye başlar.

Makinenin Çalıştırılması

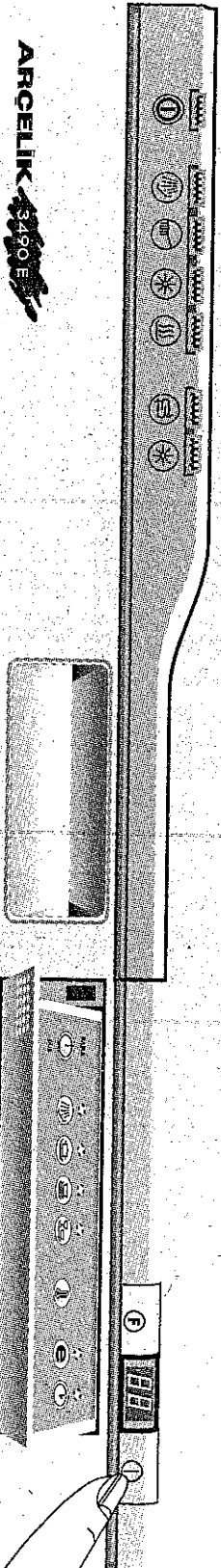

Bulaşıklarınızı makineye

yerleştirdikten sonra, makinenizin kapagını kapatınız ve açma-kapama tuşuna basınız. Açma-kapama tuşuna bastığınızda bir süre makinenizin tüm lambaları yanar ve test programı uygulanır. Makinenizde herhangi bir arıza yoksa, program seçim konumuna gelinir. Aksi halde, sıcaklık-zaman göstergesinde hata kodu belirir.

Dikkat! Sıcaklık-zaman göstergesinde herhangi bir hata kodu belirirse, Yetkili Servisi arayınız ve hata kodunu belirtiniz.

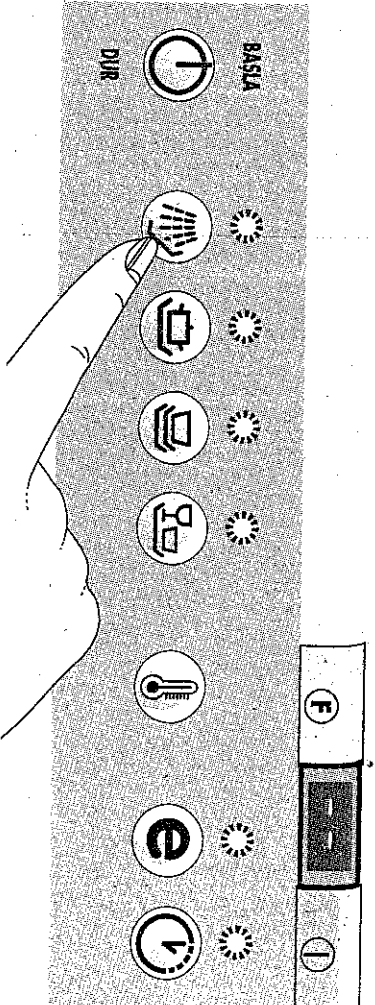

Program seçimi

Öncelikle yıkamak istediğiniz bulaşığın cinsine uygun bir yıkama programı seçmeniz gerekir. Bunun için programlama tuşları bölümündeki yıkama programı tuşlarından birine basınız. Bu durumda diğer programların lambaları söner ve yıkama programını belirlemiş olursunuz.

Yanıyor

(Yıkama programına dahil edilemez.)

Yanmıyor

(Yıkama programına dahil edilemez.)

Yanıp sönüyor

(Yıkama programına dahil edilebilir.)

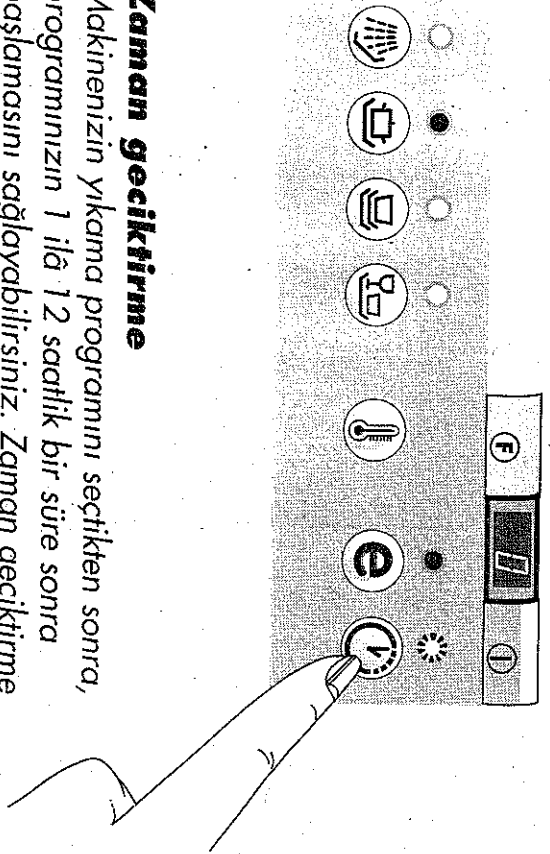

Zaman geciktirme

Makinenizin yıkama programını seçtikten sonra, programınızın 1 ilâ 12 saatlik bir süre sonra başlamasını sağlayabilirsiniz. Zaman geciktirme özelliğini bu işlemlerin belli bir süre sonra hazırlanmasını istediğinizde kullanabilirsiniz.

Zaman geciktirme tuşuna bastığınızda, sıcaklık-zaman göstergesinde **1** belirir. Bu durumda başla/dur tuşuna basarsanız, programı başlatmış olursunuz ve zaman geciktirme özelliği gerçekleşmez, "1" tuşuna bastığınızda ise süreyi 1'er saatlik aralıklarla artırabilirsiniz. Göstergede 1-2 belirmediğinde, bir kez daha tuşa basarsanız yeniden **1** konumuna dönersiniz. Zaman geciktirme süresini belirledikten sonra, makineniz kalan süreyi ekranda göstererek bekleme konumuna geçer.

Dikkat! Makineniz bu şekilde beklerken elektrik kesilirse, tüm bilgileri saklar ve elektrik geldiğinde beklemeye kaldığı yerden devam eder. Ancak bu kez göstergede kalan süre yanıp söner. Yine bu şekilde kalan süre yanıp söner.

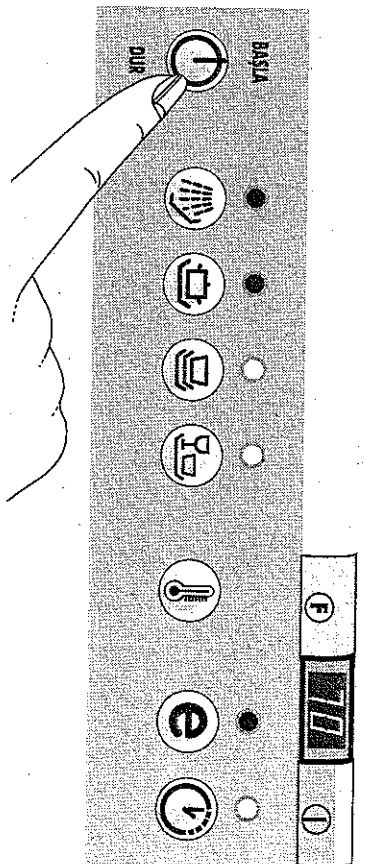

Programı çalıştırma

Program seçimi, sıcaklık ayarı, zaman geciktirme gibi işlemleri tamamladıktan sonra, "1" başla/dur tuşuna basarak yıkama programını başlatabilirsiniz. Zaman geciktirme özelliği seçilmiş ise göstergede kaç saat sonra yıkamanın başlayacağı belirir ve makineniz bekleme konumuna geçer. Aksi takdirde seçilen yıkama sıcaklığı göstergede belirir ve yıkama programı, program akış uyarı lambalarından ilgili olanların yanıp sönmeleri ile başlar. Program ilerledikçe, o anki aşamayla ilgili uyarı lambası yanıp söner.

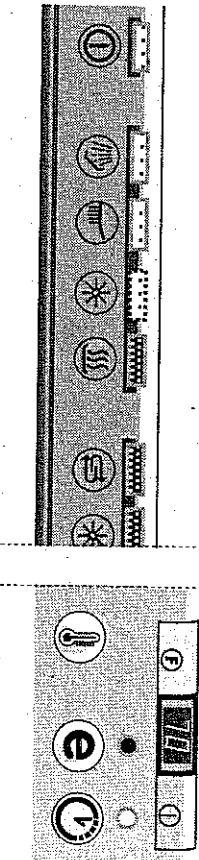

Örneğin; süper programda yıkama sıcaklığı 70°C olarak belirlenmiş olsun. Program durulama aşamasına geldiğinde, geçilmiş olan adımların uyarı lambaları yanık kalır, durulama uyarı lambası ise yanıp söner. Yine göstergede seçilen yıkama sıcaklığı görülür.

Su alma hatası

Makineniz, su musluğunun kapalı olması, su basıncının çok düşük olması, su kesintisi vb. nedenlerle gereken şekilde su alamıyorsa, göstergede **5M** mesajı belirir. Bu durumda su girişini sağlamak için vanı, tesisat suyu basıncı ve su durumu gibi etkenleri kontrol ediniz ve makinenizi "açma-kapama" tuşuna basarak kapatıp açınız. Hata giderilmişe makineniz programa kaldığı yerden devam eder. Hatanın giderilememesi durumunda ise makineniz kendini kilitleyebilir.

Bu durumda Yetkili Servise haber veriniz.

Eğer makinenizin başında bulunmuyorsanız, makineniz su hata mesajını verdikten sonra **6 saat boyunca su alma işlemi süresiz olarak durur. Bu süre içinde su alır ve programını bitirir ise göstergede 5M mesajı yanıp sönerek belirir. Bu süre içinde su alamazsa kendini kilitleyebilir.**

Geldiğinizde herhangi bir tuşa bastığınızda veya kapağı açtığınızda göstergede **5M** su alma hatası mesajı yeniden belirir. Bu durumda makinenizi kapatıp açarak su alma işlemi bir kez daha deneyiniz.

Elektrik kesintisi

Bulaşık makineniz yıkama programına başladıktan sonra elektrik kesilirse, elektrik geldiğinde yıkama programına kaldığı yerden devam eder.

Makinenin boşaltılması

Bulaşıklarınızı yıkadıktan sonra makinenizin içinde yaklaşık 15 dakika soğumaya bırakınız. Bu süre içinde makinenizin kapağını açık ya da aralık bırakırsanız bulaşıklarınız daha kısa sürede kuruyacaktır.

Üst sepetten su damlayarak yemek takımlarınızı ıslatmasını önlemek için, makinenizi boşaltmaya alt sepetten başlayınız.

Makinenin kapatılması

Makinenizi kapatmak için "açma-kapama" tuşuna basınız. Bu durumda kontrol lambası sönecektir.



7. Bölüm / Bakım ve Temizlik

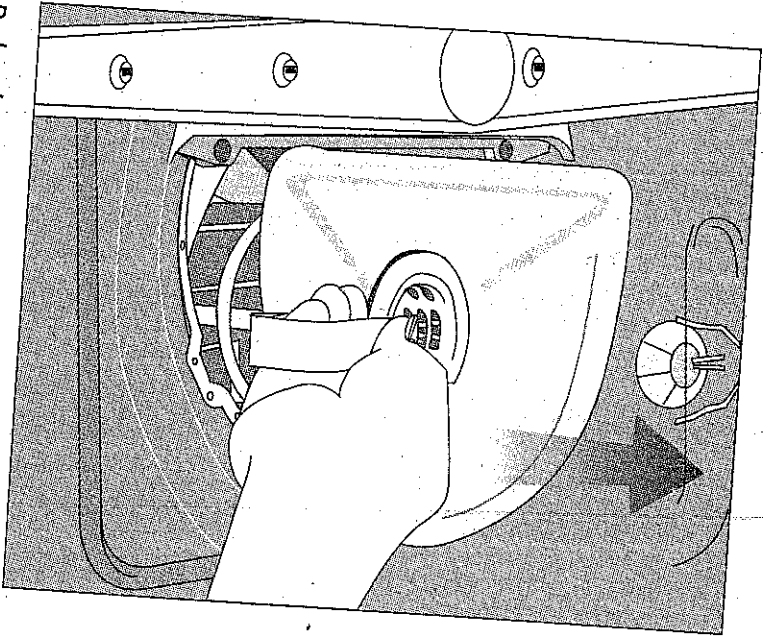

Bulaşık makinenizin verimli çalışması için her gün süzgeçleri ve pervaneleri kontrol ediniz.

Kalın ve ince süzgeçler üzerinde yemek artıkları kalıp kalmadığını kontrol ediniz. Yemek artıkları kalmışsa süzgeçleri çıkartıp musluk altında temizleyiniz. Süzgeçleri yerine takarken tam oturmasına dikkat ediniz.

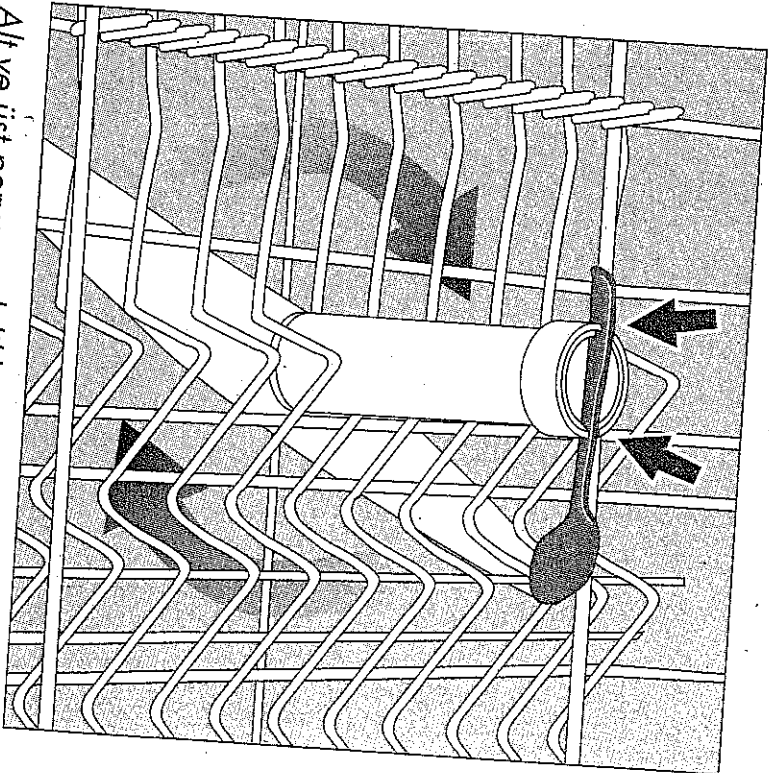

Alt ve üst pervane deliklerinin tıkanıp tıkanmadığını kontrol ediniz. Tıkanıklık varsa pervaneleri çıkararak temizleyiniz. Alt pervaneyi yukarı çekerek kolayca çıkarabilirsiniz. Üst pervaneyi çıkarmak için önce, pervanenin üstündeki karsılıklı iki keritege herhangi bir çatal ya da kaşığın sapını yerleştiriniz. Sonra pervaneyi alttan tutarak saat yönünde çeviriniz.

8. Bölüm / Pratik ve yararlı bilgiler

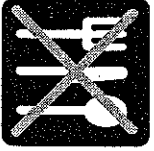

Bulaşık makinesinde yıkamaması uygun olmayan parçalar:

Makinenizde tahta ya da kemik saplı çatal, kaşık, bıçakları; yapılmış parçaları; sıcaklığa dayanmayan plastik parçaları ve bakır, kalay kapları yıkamayınız. Bulaşık makinenizde de, elle yıkamada olduğu gibi, porselenlerin dekoratif baskılarında, alüminyum ve gümüşlerde renk atması ve kararma olabilir. Bazı cam türleri ve kristaller zamanla saydamlığını yitirebilir.

Bundan sonra alacağınız yemek takımlarının bulaşık makinesinde yıkamaya elverişli olmasına özellikle dikkat etmenizi öneririz.

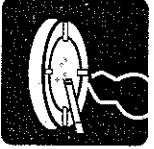

Bulaşık makinesi içine konulmaması gereken maddeler

Sigara külü, mum, boya vb. gibi maddelerin bulaşmış olduğu parçalar bulaşık makinesine zarar verebileceği için kesinlikle makineye konulmamalıdır.

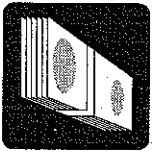

Elektrik ve su sarfiyatında tutumlu olmak için:

Bulaşıklarınız üzerindeki artıkları akan suda değil, durgun suda temizleyiniz.

Bulaşık makinenizi iyice doldurduktan sonra çalıştırınız. Gerekli olmadığı sürece ön yıkama programını kullanmayınız.



Bulaşık makinenizin yerini değiştirmek için:

Fişi prizden çekiniz. Su giriş musluğunu kapatınız. Su giriş ve boşaltma hortumlarını çıkartınız. Makinenizin yerinden oynamasını önleyen diğer bağlantılar varsa sökünüz. Hortumların bir yere takılmamasına dikkat ederek makinenizi dışarı doğru çekiniz. Taşıma sırasında, bulaşık makinenizin kontrol birimine su kaçmasını ve bu nedenle doğabilecek arızaları önlemek için, ya dik tutunuz ya da arka üstü yatırınız.