

AUS GUTEM GRUND
GRUNDIG

DECT TELEFON
GDT 310



TR

3 GÜVENLİK TEDBİRLERİ

- 4 Ambalaj İçin Uyarı!
- 4 Pil İçin Uyarı!
- 4 WEEE Elektronik Atıkların Bertarafı
- 4 Yasaklı Madde Kullanımının Kısıtlanmasına Uyum
- 4 PCB Uygunluğu
- 4 Enerji tasarrufu için yapılması gerekenler

5 TELEFONUNUZUN MONTAJI

- 5 Ambalaj içeriği
- 5 Ana ünitenin bağlanması
- 5 Pillerin takılması ve şarj edilmesi

6 TELEFONU TANIYALIM

- 6 Ana Ünitenin Genel Görünümü
- 7 Ahizenin Genel Görünümü
- 11 Ekran Simgeleri ve Semboller
- 12 Menü Yapısı
- 13 Metin ve Rakam Giriş Tablosu
- 13 Karakter Takımı

14 TELEFONUN KULLANIMI

- 14 Arama Yapın
- 14 Aramayı Cevaplayın
- 14 Bir aramayı sonlandırma
- 14 Kulaklık ve Eller Serbest Modu Sesinin Ayarlanması
- 15 Bir Çağrıyı Susturma
- 15 Sessiz Modu Ayarlama
- 15 Tuş Kilidini Açma
- 15 Son numaranın tekrar aranması
- 16 Ahize Bulma
- 16 Dahili bir Arama Yapılması

18 ÖZEL REHBER

- 18 Yeni Bir Rehber Kaydı Oluşturma
- 18 Bir Rehber Kaydını Bulma
- 18 Bir Rehber Kaydını Görüntüleme
- 19 Bir Rehber Kaydını Değiştirme
- 19 Bir Rehber Kaydını Silme
- 19 Tüm Özel Rehberin Silinmesi
- 19 Rehber Durumunu Kontrol Etme

20 Arayan numarayı gösterme

- 20 Arama Listesine Bakın
- 20 Bir Arama Listesi Numarasının Rehber Eklenmesi
- 21 Arama Listesindeki bir kaydı silinmesi
- 21 Tüm Arama Listesinin silinmesi
- 21 Arama Listesi Kaydının Detaylarının Görüntülenmesi

22 TELEFON AYARLARI

- 22 Tarih ve Saat Ayarları
- 22 Tarih Biçimini Değiştirme
- 22 Zaman Dilimini Değiştirme
- 22 Saati ayarlama
- 22 Tarihi Ayarlama
- 23 Alarm Ayarları
- 24 Ahize Ayarları
- 26 Ana Ünite Ayarları
- 27 Ahize Kayıt
- 28 Telefonu Sıfırlama

29 VARSAYILAN AYARLAR

30 TEKNİK ÖZELLİKLER

32 SORUN GİDERME

GÜVENLİK TEDBİRLERİ

Telefon ekipmanınızı kullanırken yangın, elektrik çarpması ve yaralanma riskini azaltmak için aşağıdakiler de dahil olmak üzere temel güvenlik tedbirlerine her zaman uymalısınız:

- 1 Tüm talimatları okuyunuz.
- 2 Ürün üzerindeki tüm uyarılara ve talimatlara uyun.
- 3 Temizlemeden önce cihazın içindeki pillerini ve güç adaptörünü prizden çıkartın. Sıvı temizleyiciler veya aerosol temizleyiciler kullanmayın. Temizlik için nemli bir bez kullanın.
- 4 Bu cihazı su kenarında kullanmayın (örneğin küvette, mutfak lavabosu, havuz gibi yerlerde)
- 5 Yangın veya elektrik çarpması riskinden dolayı duvar prizlerine ve uzatma kablolarına yüklenmeyin.
- 6 Aşağıdaki durumlarda cihazın içindeki pillerini ve güç adaptörünü prizden çıkartın cihazınızın kontrol ve onarımı için yetkili servise başvurun.
 - Elektrik kablosu veya fişi hasarlı veya yanık olduğunda.
 - Normal kullanım talimatları takip edildiğinde ürün normal çalışmıyorsa.
 - Cihaz düşmüş ve kasası hasar görmüşse.
 - Cihaz performansında bariz bir azalma varsa.
- 7 Bir fırtına sırasında telefon kullanmaktan kaçının (kablolu telefonlar hariç). Yıldırım düşmesi sonucunda elektrik çarpması riski olabilir.
- 8 Eğer evinizde Gaz kaçağı varsa, telefonu yardım çağırmak için kaçağın bulunduğu yerin yakınında kullanmayın.
- 9 Sadece ürünle birlikte verilen NiMH (Nikel Metal Hidrit) pilleri kullanın! Ahizelerin çalışma süreleri sadece varsayılan pil kapasitesiyle geçerlidir.
- 10 Farklı türde pillerin veya şarj edilemeyen pillerin kullanılması tehlikeli olabilir. Parazite, patlamaya veya cihazda hasara yol açabilirler. Böyle durumlarda oluşabilecek hasarlardan üretici sorumlu tutulamaz.
- 11 Başka üreticilere ait şarj ünitelerini kullanmayın. Ahize ve piller hasar görebilir.
- 12 Pilleri Ahizeye takarken + ve - kutuplarını doğru şekilde yerleştirdiğinize dikkat edin.
- 13 Pilleri suya batırmayın, ateşe veya çöpe atmayın.

Ambalaj için Uyarı!



Ulusal Çevre Mevzuatımız gereği ambalajlar, geri dönüştürülebilir malzemelerden üretilmiştir. Ambalajların normal ev çöpüne atılmaması, yerel otoritenin belirttiği ambalaj toplama noktalarına atılması sağlanmalıdır.

Pil için Uyarı!



Ulusal Çevre Mevzuatımız gereği üründe bulunan pil uygun şekilde geri dönüştürülmeli veya yerel otoritenin belirttiği atık pil kutusuna atılmalıdır. Pili kullanma kılavuzunda belirtildiği şekilde şarj ediniz veya değiştiriniz. Pili geri dönüştürmek için lütfen yerel yetkili servise başvurun.

AEEE Yönetmeliğine Uyum ve Atık Ürünün Elden Çıkarılması



Bu ürün T.C. Çevre ve Şehircilik Bakanlığı tarafından yayımlanan "Atık Elektrikli ve Elektronik Eşyaların Kontrolü Yönetmeliği"nde belirtilen zararlı ve yasaklı maddeleri içermez. AEEE Yönetmeliğine uygundur. Bu ürün, geri dönüşümlü ve tekrar kullanılabilir yüksek kaliteli malzeme ve parçalardan üretilmiştir.

Bu sebeple, artık kullanılamayacak duruma geldiğinde, normal ev çöpüne atılmamalı, elektrikli ve elektronik cihazların geri dönüşümü için kullanılan bir toplama noktasına verilmelidir. Bu durum, ürün üzerinde, kullanma kılavuzunda veya ambalajda bulunan yanda görünen sembol ile belirtilir.

Bu toplama yerlerini, lütfen bulunduğunuz yöredeki yerel yönetime sorunuz. Eski cihazları geri kazanıma vererek, çevre korumasına önemli bir katkıda bulunursunuz.

PCB Uygunluğu

"PCB (Poliklorlubifenil) içermez."

Enerji tasarrufu için yapılması gerekenler

- 1 Baz ünitenin güç adaptörünün fişten çekilmesi durumunda ahize baz üniteyle bağlantıyı kurmaya çalışacağından çok kısa sürede pilleri tüketecektir. Enerji tasarrufu amacıyla telefonunuzu kullanmayacağınız zamanlarda adaptörün fişini çekerken ahizenin pillerini de çıkarınız.
- 2 Pillerin ömrü dolduğunda orijinaliyle aynı değerli (400 mAh) NiMH piller kullanınız. Aksi halde şarj işleminde enerji sarfiyatı artıp verim azalacaktır.

TELEFONUNUZUN MONTAJI



Ambalaj içeriği

Ambalajda aşağıdaki parçalar bulunur:

- 1 Ahize
- 1 Baz ünite
- 1 AC güç adaptörü
- 1 Telefon hattı kablosu
- 2 şarj edilebilir AAA NiMH pil
- 1 Kullanım kılavuzu

Baz ünite ile ahize arasında olabilecek azami mesafe yaklaşık 300 metredir. Çevre koşullarına, aradaki engellere, mekana ve yapısal etkenlere bağlı olarak bu mesafe kısalabilir. Kapalı alanlardaki mesafe açık alana kıyasla daha kısadır.

Ana ünitenin bağlanması

- 1 Güç adaptörünün ince ucunu »« ve telefon hattı kablosunun bir ucunu »« Ana üniteye bağlayın.
- 2 Güç adaptörünü duvar prizine ve telefon hattı kablosunun diğer ucunu hat prizine bağlayın.
- 3 Cihazla birlikte verilen kablo ve aksesuarları kullanın.

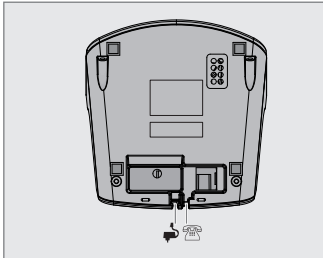

Pillerin takılması ve şarj edilmesi

- 1 Pil bölmesinin kapağını kaydırarak açın.
- 2 2 pili gösterildiği şekilde yerleştirin. Pillerin kutup yönüne dikkat edin.
- 3 Pil bölmesi kapağını kaydırarak kapatın.
- 4 Ahizeyi Ana üniteye yerleştirin ve ilk seferinde 14 saat boyunca şarj edin. Ahize Ana üniteye düzgün bir şekilde yerleştirilirse sesli bir ikaz duyulur.

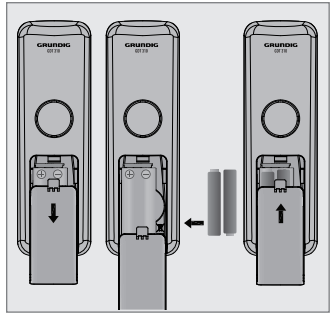

Not:

- Sadece Baz ünite için verilmiş güç adaptörünü kullanın.
- Sadece cihazla birlikte verilen NiMH şarj edilebilir pillerini kullanın.

TELEFONU TANIYALIM _____

Ana Ünitenin Genel Görünümü

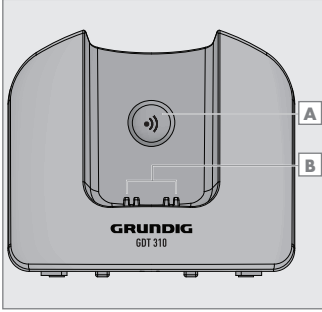

A Page (Bul)

Ahizenizi bulmak için Baz ünitedeki Page »•)« düğmesine basın. Yaklaşık 60 saniye boyunca çalacaktır.

B Şarj Yatağı

TELEFONU TANIYALIM

Ahizenin Genel Görünümü

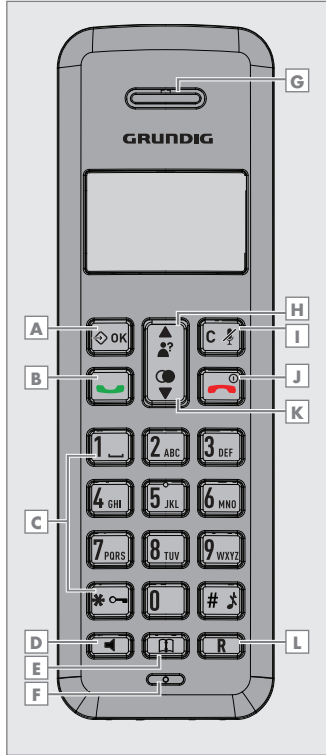

A Sol Tuş (Menü / Tamam)

Bekleme modunda: Ana menüye erişmek için basın.

Alt menü modunda: Seçimi onaylamak için basın.

Bir arama sırasında: Intercom/ Rehber/ Tekrar arama Listesi/ Arama Listesine erişmek için basın.

B Konuşmayı Başlatma

Bekleme / çevirme öncesi modda :
Bir arama yapmak için basın.

Tekrar arama listesi / Arama Listesi / Rehber kayıtlarında: Listede seçili kayıtları aramak için basın.

Telefon çalarken: Bir çağrıyı cevaplamak için basın.

C Alfanümerik Klavye,

* (Yıldız), # (Diyez)

Bir rakam, karakter eklemek için */# basın.

Bekleme modunda 1 tuşuna basın:
Sesli mesaja erişmek için basın ve basılı tutun.

Bekleme modunda * tuşuna basın:
Tuş kilidini devreye sokmak veya devreden çıkarmak için basın ve basılı tutun.

Bir görüşme esnasında * tuşuna basın (Darbeli modunda) Ton moduna dönmek için basın. (bkz sayfa 26)

Bekleme modunda # tuşuna basın: Zili açmak, kapatmak için basın ve basılı tutun

Bekleme, arama öncesi, numara düzenleme modunda 0 tuşuna basın: Bir duraklatma girmek için basın ve basılı tutun
Arama Listesi modunda # tuşu: Mümkünse arayan numarayı incelemek için basın.

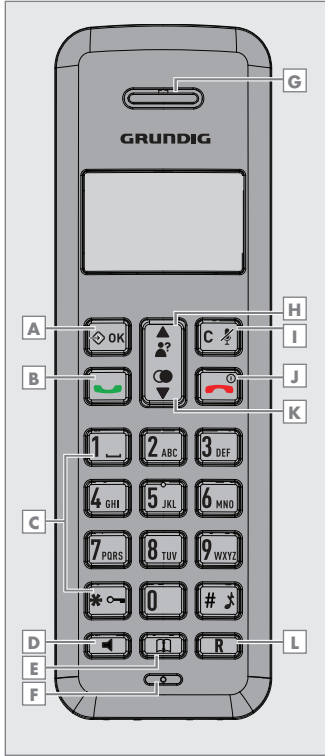

D Hoparör

Bir arama sırasında: Hoparlörü açmak/kapatmak için basın.

Bekleme modu / arama öncesi modu / Tekrar arama listesi / Arama Listesi / Rehber kaydında: Hoparlörden bir arama yapmak için basın.

Telefon çalarken: Hoparlörden bir çağrıyı cevaplandırmak için basın.

E Telefon Defteri

Bekleme modunda: Telefon rehberindeki listeye erişmek için basın.

F Mikrofon

G Kulaklık

H Yukarı

Bekleme modunda: Arama listesine erişmek için basın.

Menü modunda: Menü öğelerini yukarı kaydırmak için basın.

Rehber listesi / Tekrar arama listesi / Arama Listesinde: Listeyi yukarı kaydırmak için basın.

Bir arama sırasında: Ses seviyesini artırmak için basın.

Telefon çalarken: Zil sesi seviyesini artırmak için basın.

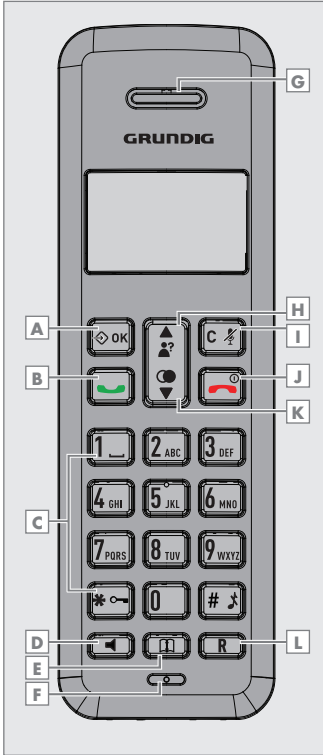

I Sil/Geri/Sustur/Intercom)

Ana menü modunda: Bekleme ekranına geri gitmek için basın.

Alt menü modunda: Önceki seviyeye geri gitmek için basın.

Alt menü modunda: Bekleme ekranına geri gitmek için basın ve basılı tutun.

Düzenle / çevirme öncesi modda: Bir karakteri / rakamı silmek için basın.

Düzenle / çevirme öncesi modda: Ekrandaki tüm karakterlerin / rakamların silinmesi için basın ve basılı tutun.

Bir arama sırasında: Mikronu sessiz moda sokmak / sessiz moddan çıkarmak için basın.

Bekleme modunda: Başka bir ahi-zeyle intercom bağlantısı kurmak için basın.

J Konuşmayı bitirme

Bekleme modunda: Tekrar arama listesine erişmek için basın.

Menü modunda: Menü öğelerini aşağı kaydırmak için basın.

Rehber listesi / Tekrar arama listesi / Arama Listesinde: Listeyi aşağıya kaydırmak için basın.

Bir arama sırasında: Ses seviyesini azaltmak için basın

Telefon çalarken: Zil sesi seviyesini azaltmak için basın.

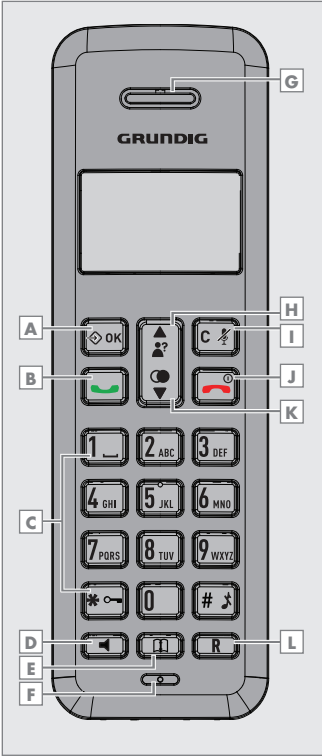

K Aşağı

Bir arama sırasında: Bir çağrıyı sonlandırmak ve bekleme ekranına geri gitmek için basın.

Menü / düzenle modunda: Önceki menüye geri gitmek için basın.

Menü / düzenle modunda: Bekleme ekranına geri gitmek için basın ve basılı tutun.

Bekleme modunda: Ahizenin gücünü kapatmak için basın ve basılı tutun.

Bekleme modunda (ahize kapalıyken): Ahizenin gücünü tekrar açmak için basın ve basılı tutun.

L Flaş

Bekleme / çevirme öncesi modda : Bir flaş eklemek için basın.

Bir arama sırasında: Bir flaş çevirmek için basın.

TELEFONU TANIYALIM

Ekran Simgeleri ve Semboller

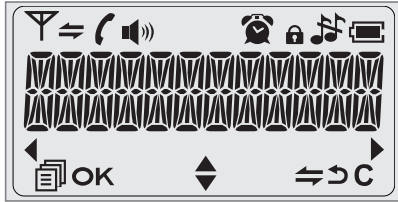









- ◆ Menü öğelerini / Rehber listesini / Tekrar Arama listesini / Arama Listesini yukarı /aşağı kaydırın
- ☎ Ahize, baz ünitenin menzilindeyken sabittir. İstasyon menzili dışında veya baz üniteye kaydedilmemişse yanıp söner.
Bir intercom görüşmesi yapılıyorken sabittir.
- ⇌ Gelen bir iç arama varken yanıp söner.
- ☎ Bir görüşmenin yapılmakta olduğunu gösterir.
- 🔊 Eller serbest modunun kullanılmakta olduğunu gösterir. (sadece hoparlörlü modelde)
- 🎵 Zilin kapatıldığını gösterir.
- 🕒 Bir alarm ayarlandığında sabittir. Alarm zamanı erişmeden önce ayarlanırsa yanıp söner.
- 🔒 Tuş takımının kilitlenmiş olduğunu gösterir.
- 🔋 Pilin tam şarjlı olduğunu belirtir. Pil ilk şarjı yapılıyorken tüm simge yanıp söner.
- 🔋 Pil son şarj kademesine geldiğinde iç blok simgesi yanıp söner.

- 🔋 Pilin şarj edilmesi gerektiğini belirtir. Düşük pil gücü seviyesi tespit edildiğinde yanıp söner.
- ◀ Ekran aranan numaranın devamının olduğunu gösterir.numara başlangıcını görmek için Sol (OK) düğmesine basın.
- ▶ Ekran aranan numaranın devamının olduğunu gösterir.numara sonunu görmek için Sağ (C) düğmesine basın.
- 📄 Varsa diğer menü seçeneklerini seçmek için basın
- OK Varsa mevcut seçimi onaylamak için basın.
- ⇌ Boştayken Intercom görüşmesi yapmak için basın
- ↶ Önceki menü seçeneğine gitmek veya mevcut eylemi iptal etmek için geri git tuşuna basın
- 🔍 Bir karakteri silmek veya varsa bir alarmı bir görüşme sırasında durdurmak için sessiz moda sokma / sessiz moddan çıkarma tuşuna basın.

TELEFONU TANIYALIM

Menü Yapısı

Bekleme modunda »OK« tuşuna basıldığında ilk olarak Arama Listesi menüsünü getirir. Menü yapısı için aşağıya bakın.

Basılacak Tuş	Ana Menü	Alt Menü
MENU		
	ARAMA LİSTESİ	Arama İnceleme Listesi Seçilen bir Arama Listesi kaydının altında: REHBERE EKLE SİL TÜMÜNÜ SİL DETAYLAR
	TELEFON REHBERİ	Rehber listesini incele Bir rehber kaydı altında: EKLE GÖRÜNÜM DÜZENLE SİL TÜMÜNÜ SİL REHBER DURUMU
 Yukarı /  Aşağı	ANA ÜNİTE AYARLARI	ANA ZİL SESİ(Opsiyonel) ZİL SEVİYESİ(Opsiyonel) AHİZE SİL ARAMA MODU FLAŞ SÜRESİ PIN'İ DEĞİŞTİR
	AHİZE AYARLARI	ALARM ZİL SESİ TONLAR DİL YENİ AHZ ADI AHİZE EKRANI OTOMATİK CEVAPLA TARİH & SAAT
	AHİZE TANIT	PIN?
	SIFIRLA (Varsayılan)	PIN?
		

TELEFONU TANIYALIM

Metin ve Rakam Giriş Tablosu

Aşağıdaki tablolar hangi harfin ve noktalama işaretinin nerede bulunduğunu göstermektedir. İlgili dil menüsü seçildiğinde karşılık gelen karakter tablosu kullanılacaktır. Bu durum özellikle rehberde bir isim girerken ve ahizenizi adlandırırken yardımcı olacaktır.

Düzenleme modunda geçerli metin giriş konumunu göstermek için bir imleç gösterilir. Girilen en son karakterin sağına yerleştirilir.

Yazıma Dair İpuçları:

- 1 Bir karakter seçildiğinde imleç kısa bir duraksamadan sonra bir sonraki konuma geçer.
- 2 Girilen metni değiştirmek amacıyla imleci metin içerisinde »▲/▼« tuşuyla hareket ettirebilirsiniz.
- 3 En son karakteri silmek için »C X« tuşuna basın.
- 4 Tüm metni silmek için »C X« tuşuna basın ve basılı tutun.

Karakter Takımı

Tuş	Alfanümerik Düzenleme (Rehber adı düzenlemek ve ahizenin adını değiştirmek için)										Numara Düzenleme (Telefon numarası, tarih/ saat düzenlemek için)
	1.	2.	3.	4.	5.	6.	7.	8.	9.	10.	
Basılacak Tuş	1.	2.	3.	4.	5.	6.	7.	8.	9.	10.	
1	boşluk	-	1								1
2	A	B	C	2							2
3	D	E	F	3							3
4	G	H	I	4							4
5	J	K	L	5							5
6	M	N	O	6							6
7	P	Q	R	S	7						7
8	T	U	V	8							8
9	W	X	Y	Z	9						9
0	0										0, P (Duraklat)
*	*	?	/	\	()					*
#	#		,	-	.	&					#

TELEFONUN KULLANIMI

Arama Yapın

Aramaya hazırlık

Telefon numarasını girin ve numarayı çevirmek için »☞« veya »☞« tuşuna basın. Girişi silmek için »C« tuşuna basın.

Doğrudan Çevirme

Hattı açmak için »☞« veya »☞« tuşuna basın ve Alfabetik numara tuşlarına basarak arayacağınız telefon numarasını girin.

Rehberden aramak

Rehbere girmek için »☞« tuşuna basın ve istediğiniz kaydı seçmek için »▲/▼« tuşuna basın. Seçilen rehber kaydını aramak için »☞« veya »☞« tuşuna basın. Alternatif olarak istenen rehber kaydını almak amacıyla rehber erişim için »☞OK« tuşuna basın.

Arama listesinden aramak

Arama Listesine erişmek için »▲« tuşuna basın ve İstenen Arama Listesi kaydını seçmek için »▲/▼« tuşuna basın. Seçilen Arama Listesi kaydını aramak için »☞« veya »☞« tuşuna basın. Alternatif olarak Arama Listesine ana menüden erişmek için »☞OK« tuşuna basın.

Tekrar arama listesinden aramak

Tekrar arama listesine erişmek için »☞« tuşuna basın ve istediğiniz geri arama kaydını seçmek için »▲/▼« tuşuna basın. Seçilen tekrar arama kaydını aramak için »☞« veya »☞« tuşuna basın.

Arama zamanlayıcı

Ahizeniz her çağrının süresini otomatik olarak sayar. Çağrı sayacı çağrı yapıldıktan birkaç saniye sonra ekrana gelir. Saat, dakika ve saniye biçiminde (SS:DD:SS) gösterilir.

Aramayı Cevaplayın

Ahize, Ana Ünite üzerinde değilse:

Telefon çaldığında çağrıyı cevaplamak için »☞« / »☞« tuşuna basın.

Ahize şarj yatağında veya Baz ünitedeyse veya OTOMATİK CEVAPLA açıkça:

Telefon çaldığında bir çağrıyı cevaplamak için ahizeyi kaldırın.

Bir aramayı sonlandırma

Bir görüşme sırasında görüşmeyi sonlandırmak için »☞« tuşuna ya da görüşmeyi sonlandırmak için ahizeyi, ana üniteye yerleştirin.

Kulaklık ve Eller Serbest Modu Sesinin Ayarlanması

Her bir kulaklık ve eller serbest modu sesi için seçilebilecek 5 seviye (SES AYARI 1 ile SES AYARI 5) vardır.

Bir arama sırasında:

1-5 arasında bir sesi seçmek için »▲/▼« tuşuna basın. Mevcut ayar gösterilir. Çağrıyı sonlandırdığınızda ayar en son seçilen seviyede kalır.

TELEFONUN KULLANIMI

Bir Çağrıyı Susturma

Bir çağrı sırasında arayan taraf sizi duymadan yanınızdaki birisiyle konuşabilirsiniz.

Bir arama sırasında:

Mikrofonu susturmak için »C 4« tuşuna basın bu esnada LCD ekranında SES-SİZ ibaresi gösterilir. Arayan sizi duyamaz.

Mikrofonu çalıştırmak için »C 4« tekrar tuşuna tekrar basın.

Sessiz Modu Ayarlama

Bekleme modunda ahizenin zilini kapatmak için »# 1« tuşuna basın ve basılı tutun. LCD'de " ZİL KAPALI " simgesi görüntülenir.

Sessiz modda ahizenin zilini açmak için »# 1« tuşuna basın ve basılı tutun. " ZİL KAPALI " simgesi kaybolur.

Tuş Kilidini Açma

Bekleme modunda tuş kilidini devreye sokmak için »* 0« tuşuna basın ve basılı tutun. LCD'de »🔒« simgesi görüntülenir.

Tuş kilidi modunda tuş kilidini devreden çıkarmak için »* 0« tuşuna basın ve basılı tutun. »🔒« simgesi kaybolur.

Son numaranın tekrar aranması

En son aranmış 5 numarayı tekrar arayabilirsiniz. Rehberle numarasıyla birlikte bir isim kaydettiyseniz ekranda ismi gösterilir. En son aranmış numara tekrar arama listesinin başında gösterilir.

Tekrar Arama Listesinden bir Numarayı Tekrar Arama

- 1 Tekrar arama listesine erişmek için »📞« tuşuna basın. Ekranda geri arama numarasının adı gözüküyorsa numarasını görmek için »# 1« tuşuna basın.
- 2 Geri arama listesinde gezinmek için »📞/📞« tuşuna basın.
- 3 Seçilen tekrar arama kaydını aramak için »📞 / 📞« tuşuna basın.

Not:

- Geri arama listesinde bir numara yoksa ekranda "BOŞ" ibaresi görüntülenir.

Bir Geri Arama Numarasının Rehberle Ekleneşi

- 1 Tekrar Arama Listesinden bir Numarayı Tekrar Arama bölümündeki 1. ve 2. adımları takip edin.
- 2 Rehberle Ekle komutunu seçmek için Menü ve »📞/📞« Yukarı / Aşağı tuşuna basın.
- 3 Adı girmek için »📞 OK« tuşuna basın.

- 4 Geri arama numarasını rehber kaydetmek için »❖OK« tuşuna basın.
- 5 Rehber melodisi seçmek için »❖OK« tuşuna basın.
- 6 Melodi listesinde gezinmek için »📌/📌« tuşuna basın. Melodi listesinde gezinirken ilgili melodi çalınacaktır.
- 7 Onaylamak için »❖OK« tuşuna basın.

Bir Geri Arama Numarasını Silmek

- 1 Tekrar Arama Listesinden bir Numarayı Tekrar Arama bölümündeki 1. ve 2. adımları takip edin.
- 2 SİL komutunu seçmek için »❖OK« ve »📌/📌« tuşuna basın.
- 3 Onaylamak için »❖OK« tuşuna basın.

Tüm Geri Arama Listesini Silmek

- 1 Tekrar Arama Listesinden bir Numarayı Tekrar Arama bölümündeki 1. ve 2. adımları takip edin.
- 2 TÜMÜNÜ SİL komutunu seçmek için »📌/📌« tuşuna basın.
- 3 Onaylamak için »❖OK« tuşuna basın.

Ahize Bulma

Baz ünite üzerindeki »📞« düğmesine basarak ahizenin yerini tespit edebilirsiniz. Ana üniteye kayıtlı tüm ahizeler 30 saniye boyunca çağrı sesi çıkaracak ve LCD'de yanıp sönen "ARANIYOR" ibaresi görünecektir. Ahizelerden herhangi birinde »📞 / »📞 / »📞 / »📞« düğmesine veya tekrar Baz ünitedeki »📞« tuşuna basarak arama işlevini sonlandırabilirsiniz.

Not:

- Bulma işlemi sırasında bir arama gelirse telefon çağrı sesi yerine çalma zili çalar.

Dahili bir Arama Yapılması

Bu özellik sadece birden fazla kayıtlı ahize bulunduğu durumlarda geçerlidir. Dahili arama, mevcut bir çağrıyı başka bir ahizeye aktarma ve konferans görüşme yapmayı olanaklı kılar. Aranan ahize 60 saniye içerisinde cevap vermezse aranan Ahize susar ve aranan Ahize bekleme moduna geçer.

Not:

- Baz ünitede sadece bir ahize kayıtlıysa »📞« tuşuna basılıncı ekranda "Mümkün Değil" ibaresi görüntülenir.

TELEFONUN KULLANIMI

Başka bir Ahizeyle Intercom Görüşmesi Yapmak

- 1 Bekleme modunda »C#« tuşuna basın ve çağrıyı yapan haric kayıtlı diğer ahizeler görüntülenir.
- 2 Intercom yapılmak istenen ahizenin numarasını girin.
- 3 Aranan Ahize çalar ve dahili aramayı cevaplamak için aranan ahizede »☞« tuşuna basın.

Not:

- Baz ünitelerde iki ahize kayıtlıysa »C#« tuşuna basılınca diğer ahizede beklemeden bağlanılır.

Tüm Ahizeleri Arama

- 1 Bekleme modunda »C#« tuşuna basın ve tüm kayıtlı ahizeler görüntülenir.
- 2 Kayıtlı tüm ahizeleri çaldırmak için 9 tuşuna basın.

Bir Dış Aramayı başka bir ahizeye aktarma

Harici arama esnasında:

- 1 INTERCOM (Intercom) komutunu seçmek için »OK« ve »▲/▼« tuşuna basın.
- 2 Intercom yapmak istediğiniz ahizeyi seçmek için »OK« tuşuna basın.
- 3 Dış arama otomatik olarak beklemeye alınır ve çağrı yapılan ahize çalar.
- 4 Dahili çağrıyı cevaplamak için aranan ahizede »☞« tuşuna basın.

- 5 Mevcut dış görüşmeyi sonlandırmak için ahize üzerinde »☞« düğmesine basın veya çağrının yapıldığı ahizeyi Ana ünitenin üzerine yerleştirin.
- 6 Dış arama aranan ahizeye aktarılır.

3 Taraflı Konferans Görüşme Yapma

Konferans görüşme özelliği bir dış aramanın iki ahizeyle paylaşılabilmesini sağlar (intercom üzerinde). Üç taraf görüşmeyi paylaşabilir ve herhangi bir ağ kaydı gerekli değildir.

Harici arama esnasında:

- 1 Bir Dış Aramayı başka bir ahizeye aktarma bölümündeki 1'den 4'e kadar olan adımları takip edin.
- 2 Konferans görüşmeyi kurmak için çağrı yapılan ahizedeki »*☞« tuşuna basın ve basılı tutun.

Not:

- Konferans görüşmesi esnasında herhangi bir ahizenin kapatılmasıyla diğer ahize harici hatla bağlı kalacaktır.

Telefonunuz ad ve numara çifti şeklinde 20 özel rehber kaydını saklayabilir. Her bir rehber kaydının telefon numarası için azami 20 basamak ve isim için 12 karakter sınırı vardır. Ayrıca rehber kayıtlarınız için farklı zil sesleri de atayabilirsiniz. Rehber kayıtları adlarına göre alfabetik olarak saklanır.

Yeni Bir Rehber Kaydı Oluşturma

Beklemede:

- 1 Ana menüden Telefon Rehberi satırını seçmek için »❖OK« Menü ve »▲/▼« tuşlarını kullanın ve rehber erişmek için »❖OK« tuşuna basın.
- 2 Ekle komutunu seçmek için »❖OK« tuşuna basın.
- 3 Adı girmek için »❖OK« tuşuna basın.
- 4 Numara girmek için »❖OK« tuşuna basın.
- 5 Rehber kaydınıza bir zil sesi atamak için »▲/▼« tuşlarıyla zil sesini seçtikten sonra »❖OK« tuşuna basın.
- 6 Rehber kaydını saklamak için tekrar »❖OK« tuşuna basın.

Bir Rehber Kaydını Bulma

Beklemede:

- 1 Ana menüden Telefon Rehberi satırını seçerek »❖OK« ve »▲/▼« tuşlarını kullanın ve rehber erişmek için »❖OK« tuşuna basın.
- 2 Çoklu dokunuşla adın ilk karakterini girin.

Bir Rehber Kaydını Görüntüleme

Beklemede:

- 1 Ana menüden Telefon Rehberi satırını seçerek »❖OK« ve »▲/▼« tuşlarını kullanın ve rehber erişmek için »❖OK« tuşuna basın.
- 2 İstenen rehber kaydını seçmek için »▲/▼« tuşuna basın.
- 3 GÖRÜNÜM komutunu seçmek için »❖OK« ve »▲/▼« tuşuna basın.
- 4 Seçilen rehber kaydının adını, numarasını ve zil sesini incelemek için »❖OK« ve »▲/▼« tuşuna basın.

Not:

- Numara 12 basamaktan fazlaysa kalan rakamları görmek için »❖OK« veya »C« tuşuna basın.

Bir Rehber Kaydını Değiştirme

Beklemede:

- 1 Ana menüden Telefon Rehberi satırını seçerek »OK« ve »▲/▼« tuşlarını kullanın ve rehber erişmek için »OK« tuşuna basın.
- 2 İstenen rehber kaydını seçmek için »▲/▼« tuşuna basın.
- 3 Düzenle komutunu seçmek için »OK« ve »▲/▼« tuşuna basın.
- 4 »OK« tuşuna basın ve seçilen rehber kaydının mevcut içeriği gösterilir.
- 5 Adı değiştirin ve »OK« tuşuna basın.
- 6 Numarayı değiştirin ve »OK« tuşuna basın.
- 7 Zil sesini seçmek için »▲/▼« tuşuna basın ve onay için »OK« tuşuna basın.

Bir Rehber Kaydını Silme

Beklemede:

- 1 Ana menüden Telefon Rehberi satırını seçerek »OK« ve »▲/▼« tuşlarını kullanın ve rehber erişmek için »OK« tuşuna basın.
- 2 İstenen rehber kaydını seçmek için »▲/▼« tuşuna basın.
- 3 SİL komutunu seçmek için »OK« ve »▲/▼« tuşuna basın.
- 4 Onaylamak için »OK« tuşuna basın.

Tüm Özel Rehberin Silinmesi

- 1 Ana menüden Telefon Rehberi satırını seçerek »OK« ve »▲/▼« tuşlarını kullanın ve rehber erişmek için »OK« tuşuna basın.
- 2 TÜMÜNÜ SİL komutunu seçmek için »OK« ve »▲/▼« tuşuna basın.
- 3 Onaylamak için »OK« tuşuna basın.
- 4 Tekrar onaylamak için »OK« tuşuna basın.

Rehber Durumunu Kontrol Etme

Rehberinizde kaç rehber kaydı bulunduğunu ve rehberinize kaç tane daha kayıt ekleyebileceğinizi kontrol edebilirsiniz.

- 1 Ana menüden Telefon Rehberi satırını seçerek »OK« ve »▲/▼« tuşlarını kullanın ve rehber erişmek için »OK« tuşuna basın.
- 2 REHBER DURUMU komutunu seçmek için »OK« ve »▲/▼« tuşuna basın.
- 3 Onaylamak için »OK« tuşuna basın.

ARAYAN NUMARAYI GÖSTERME

Bu özellik şebeke hizmet sağlayıcınızın Gelen Çağrıyı Gösterme hizmetine kayıtlıysanız kullanılabilir. Telefonunuz Arama Listesinde tarih/saat bilgisiyle birlikte, gelen 10 çağrı kaydını tutabilir. Telefon çaldığında LCD'de arayanın numarası gösterilir. Bu numara Özel Rehberinizdeki kayıtlardan biriyle eşleşirse arayan kişinin özel rehberde kaydedilmiş adı, numarayla dönüşümlü olarak ekranda gösterilir. Ahize rehber kaydına atanmış zil sesini çalar.

Arayan numaranın arayan bilgisini gönderme özelliği devre dışıysa "**ANONİM**" ibaresi gösterilir.

Arayanın numarası verilmemişse "**ALAN DIŞI**" ibaresi gösterilir.

Beklemedeyken üç cevapsız arama olursa ekranda "**3 YENİ ÇAĞRI**" ibaresi gösterilir.

Arama Listesine Bakın

Gelen tüm aramalar, en sonucusu listenin başına eklenmek suretiyle Arama Listesine kaydedilir. Arama listesi dolduğunda en eski arama yeni gelen aramayla değiştirilir. Okunmamış cevapsız bir çağrı ekranın alt sırasının ortasında bir »*« simgesi ile işaretlenir.

- 1 Arama listesine erişmek için »▲« tuşuna basın ARAMA LİSTESİ komutunu seçmek için »◆OK« ve »▲/▼« tuşuna basın.
- 2 İstenen kaydı seçmek için »▲/▼« tuşuna basın.
- 3 Arayanın numarasını, mümkünse görmek için »#« tuşuna basın.

Bir Arama Listesi Numarasının Rehber Ekleneşmesi

- 1 Arama Listesine Bakın bölümündeki 1. ve 2. adımları takip edin.
- 2 REHBERE EKLE komutunu seçmek için »◆OK« ve »▲/▼« tuşuna basın.
- 3 Adı girmek için »◆OK« tuşuna basın.
- 4 Kaydedilecek adı girin veya düzenleyin. Tekrar »◆OK« tuşuna basın ve seçilen arama listesi numarası gösterilir.
- 5 Gerekirse numarayı düzenleyin.
- 6 Melodi seçmek için »◆OK« ve »▲/▼« tuşuna basın.
- 7 Onaylamak için »◆OK« tuşuna basın.

ARAYAN NUMARAYI GÖSTERME

Arama Listesindeki bir kaydın silinmesi

- 1 Arama Listesine Bakın bölümündeki 1. ve 2. adımları takip edin.
- 2 SİL komutunu seçmek için »❖OK« ve »▲/▼« tuşuna basın.
- 3 Onaylamak için »❖OK« tuşuna basın.

Tüm Arama Listesinin silinmesi

- 1 Arama Listesine Bakın bölümündeki 1. ve 2. adımları takip edin.
- 2 TÛMÜNÛ SİL komutunu seçmek için »❖OK« ve »▲/▼« tuşuna basın.
- 3 Onaylamak için »❖OK« tuşuna basın.
- 4 Tekrar onaylamak için »❖OK« tuşuna basın.

Arama Listesi Kaydının Detaylarının Görüntülenmesi

- 1 Arama Listesine Bakın bölümündeki 1. ve 2. adımları takip edin.
- 2 DETAY komutunu seçmek için »❖OK« ve »▲/▼« tuşuna basın.
- 3 Seçilen arama listesi kaydının tarih ve saat bilgisini görüntülemek için »❖OK« tuşuna basın.
- 4 Önceki ekrana geri gitmek için »❖OK« tuşuna basın.

TELEFON AYARLARI

Telefonunuz, telefonunuzu istediğiniz şekilde çalışmasını sağlayacak şekilde kişiselleştirmenize olanak tanıyan çeşitli ayarlara sahiptir.

Tarih ve Saat Ayarları

Telesekreter mesajının (telesekretere sahip modellerde geçerlidir) veya arama listesi kayıtlarının ne zaman geldiğini bilmeniz için saat ve tarihi doğru ayarlamamız gerekir.

Tarih Biçimini Değiştirme

- 1 AHİZE AYARLARI komutunu seçmek için »❖OK« ve »▲/▼« tuşuna basın.
- 2 TARİH & SAAT komutunu seçmek için »❖OK« ve »▲/▼« tuşuna basın.
- 3 TARİH FORMAT komutunu seçmek için »❖OK« ve »▲/▼« tuşuna basın.
- 4 İstediğiniz tarih biçimini seçmek için (GG-AA-YY veya AA-GG-YY) »▲/▼« tuşuna basın.
- 5 Onaylamak için »❖OK« tuşuna basın.

Zaman Dilimini Değiştirme

- 1 AHİZE AYARLARI komutunu seçmek için »❖OK« ve »▲/▼« tuşuna basın.
- 2 TARİH & SAAT komutunu seçmek için »❖OK« ve »▲/▼« tuşuna basın.
- 3 ZAMAN FORMAT komutunu seçmek için »❖OK« ve »▲/▼« tuşuna basın.
- 4 İstediğiniz saat biçimini seçmek için (12 / 24 SAAT) »▲/▼« tuşuna basın.
- 5 Onaylamak için »❖OK« tuşuna basın.

Saati ayarlama

- 1 AHİZE AYARLARI komutunu seçmek için »❖OK« ve »▲/▼« tuşuna basın.
- 2 TARİH & SAAT komutunu seçmek için »❖OK« ve »▲/▼« tuşuna basın.
- 3 SAAT AYARI komutunu seçmek için »❖OK« ve »▲/▼« tuşuna basın.
- 4 Saat bilgisini girmek için »❖OK« tuşuna basın. Girilen saat Zaman Dilimini Değiştirme bölümünde belirlediğiniz biçimde olacaktır
- 5 Onaylamak için »❖OK« tuşuna basın.

Not:

- Saat daha önceden ayarlanmışsa o anki saat gösterilir, aksi takdirde "00:00" ibaresi görüntülenir.

Tarihi Ayarlama

- 1 AHİZE AYARLARI komutunu seçmek için »❖OK« ve »▲/▼« tuşuna basın.
- 2 TARİH & SAAT komutunu seçmek için »❖OK« ve »▲/▼« tuşuna basın.
- 3 TARİH AYARI komutunu seçmek için »❖OK« ve »▲/▼« tuşuna basın.
- 4 Tarih bilgisini girmek için »❖OK« tuşuna basın. Girilen tarih Tarih Biçimini Değiştirme bölümünde belirlediğiniz biçimde olacaktır
- 5 Onaylamak için »❖OK« tuşuna basın.

Not:

- Tarih daha önceden ayarlanmışsa geçerli tarih gösterilir, aksi takdirde "01-01-10" ibaresi görüntülenir.

Alarm Ayarları

Bu telefonu bir alarm saati olarak kullanabilirsiniz. Alarm ayarlandığında LCD'de »🔔« simgesi gösterilir. Alarm saatine gelindiğinde LCD ekranında »🔔« ikonu ve "ALARM AÇIK " ibaresi görüntülenirken alarm melodisi 45 saniye boyunca çalar. Alarmı durdurmak için herhangi bir tuşa basabilirsiniz. Erteleme işlevi kullanılırsa yedi dakikalık süre sonunda alarm tekrar çalmaya başlar.

Not:

- Alarm saati geldiğinde tuş takımı kilitli olsa da tuşa basılabilir.
- Alarm seviyesi ahizenin zil sesiyle aynı seviyededir. Ahizenin zili SESİ KAPALI olarak ayarlanmışsa alarm sesi hala SES AYARI 1 seviyesindedir.
- Harici veya dahili bir arama esnasında alarm ayarlanmışsa ve alarm çalarsa »🔔« simgesi ve ALARM AÇIK ibaresi yanıp söner. Kulaklıktan bir alarm tonu verilerek kullanıcıya alarm zamanı bildirilir. Kullanıcı alarmı devre dışı bırakmak için herhangi bir tuşa basarsa veya »🔔« tuşuna basarsa ve basılı tutarsa arama süresi ekranına geri döner.
- Ahize bulma veya çalma esnasında alarm saati gelirse alarm çalmaz. Ancak erteleme işlemi etkinse alarm sesi erteleme süresi sonunda telefon çalmıyorsa veya cihaz bulma aktif değilse tekrar çalar.

Alarmın açılması/kapatılması

- 1 AHİZE AYARLARI komutunu seçmek için »🔔 OK« ve »🔔/🔔« tuşuna basın.
- 2 ALARM komutunu »🔔/🔔« düğmeleriyle seçtikten sonra »🔔 OK« tuşuna basın.
- 3 AÇ/KAPAT komutunu seçmek için »🔔/🔔« düğmeleriyle seçtikten sonra »🔔 OK« tuşuna basın.
- 4 Onaylamak için tekrar »🔔 OK« tuşuna basın.

Not:

- AÇ seçiliyse alarm saatini girmeniz istenir.

Alarm Saatini Ayarlayın (Alarm AÇIK olarak ayarlanacaksa)

- 1 Alarmın açılması/kapatılması bölümündeki 1'den 4'e kadar olan adımları takip edin.
- 2 Alarm saatini girin.
- 3 Erteleme işlevini ayarlamak için »🔔 OK« tuşuna basın.
- 4 AÇ veya KAPAT komutunu seçmek için »🔔/🔔« düğmeleriyle seçiminizi yaptıktan sonra »🔔 OK« tuşuna basın.
- 5 Onaylamak için tekrar »🔔 OK« tuşuna basın.

TELEFON AYARLARI

Ahize Ayarları

Dahili Aramalar için Zil Melodisini Ayarlama

- 1 AHİZE AYARLARI komutunu seçmek için »❖❖ OK« ve »🔔/🔔« tuşuna basın.
- 2 ZİL SESİ komutunu »🔔/🔔« tuşuyla seçtikten sonra »❖❖ OK« basın.
- 3 DAHİLİ ZİL komutunu »🔔/🔔« tuşuyla seçtikten sonra »❖❖ OK« basın.
- 4 Dahili aramalardaki istediğiniz zil melodisini »🔔/🔔« tuşuyla seçtikten sonra »❖❖ OK« basın.
- 5 Onaylamak için tekrar »❖❖ OK« tuşuna basın.

Not:

- Melodi listesinde gezinirken ilgili melodi çalınacaktır.
- Ahizenizde seçmeniz için toplam 10 melodi bulunmaktadır.

Harici Aramalar için Zil Melodisini Ayarlama

- 1 AHİZE AYARLARI komutunu seçmek için »❖❖ OK« ve »🔔/🔔« tuşuna basın.
- 2 ZİL SESİ komutunu »🔔/🔔« tuşuyla seçtikten sonra »❖❖ OK« basın.
- 3 HARİCİ ZİL komutunu »🔔/🔔« tuşuyla seçtikten sonra »❖❖ OK« basın.
- 4 Harici aramalardaki istediğiniz zil melodisini »🔔/🔔« tuşuyla seçtikten sonra »❖❖ OK« basın.
- 5 Onaylamak için »❖❖ OK« tuşuna basın.

Not:

- Melodi listesinde gezinirken ilgili melodi çalınacaktır.
- Ahizenizde seçmeniz için toplam 10 melodi bulunmaktadır.

Zil Seviyesini Ayarlama

- 1 AHİZE AYARLARI komutunu seçmek için »❖❖ OK« ve »🔔/🔔« tuşuna basın.
- 2 ZİL SESİ komutunu »🔔/🔔« tuşuyla seçtikten sonra »❖❖ OK« basın.
- 3 ZİL SEVİYESİ'ni »🔔/🔔« tuşuyla seçtikten sonra »❖❖ OK« basın.
- 4 Onaylamak için »❖❖ OK« tuşuna basın.

Not:

- Ahizenizde seçmeniz için SESİ KAPAT dahil toplam 6 zil seviyesi vardır.
- İlgili zil seviyesi seçiminiz esnasında çalınır.
- Menüde SESİ KAPAT seçiliyken Ekranda Zil Kapalı simgesi gösterilir.

TELEFON AYARLARI

Ana Ünite Ayarları

Geçerli ayarlar, menü öğesinin en sağında gözüken bir yıldız işaretiyle belirtilmiştir.

Ana Zil Melodisini Ayarlama (Opsiyonel)

- 1 Ana ayarları komutunu seçmek için »❖OK« ve »▲/▼« tuşuna basın.
- 2 Ana zil sesi komutunu »▲/▼« tuşlarıyla seçtikten sonra »❖OK« tuşuna basın.
- 3 İstedığınız zil sesini »▲/▼« tuşlarıyla seçtikten sonra »❖OK« tuşuna basın.

Not:

- Melodi listesinde gezinirken ilgili melodi çalınacaktır.
- Ana Ünite de seçmeniz için toplam 5 melodi vardır.

Zil Seviyesini Ayarlama (Opsiyonel)

- 1 Ana ayarları komutunu seçmek için »❖OK« ve »▲/▼« tuşuna basın.
- 2 ZİL SEVİYE komutunu »▲/▼« tuşlarıyla seçtikten sonra »❖OK« tuşuna basın.
- 3 Harici aramalardaki zil seviyesini »▲/▼« tuşlarıyla seçtikten sonra »❖OK« tuşuna basın.

Not:

- İlgili zil seviyesi seçiminiz esnasında çalınır.
- Ana ünite de seçmeniz için SES KAPALI dahil toplam 6 zil seviyesi vardır.

Bir Ahizenin Kaydını Silmek

Bir ahizeyi Baz üniteden silmek için 4 basamaklı PIN kodunu girmeniz gerekir. Kaydı silinen ahizenin üzerindeki anten simgesi yanıp söner.

Not:

- Halihazırda kullanmakta olduğunuz ahizenin kaydını silemezsiniz.

- 1 Ana ayarları komutunu seçmek için »❖OK« ve »▲/▼« tuşuna basın.
- 2 AHİZE SİL komutunu »▲/▼« tuşlarıyla seçtikten sonra »❖OK« tuşuna basın.
- 3 4 basamaklı PIN'i girin.
- 4 »❖OK« tuşuna basın ve kayıtlı ahizelerin listesi gösterilir.
- 5 Kaydını silmek istediğiniz ahizelerden birini seçmek için »▲/▼« tuşuna basın.
- 6 Onaylamak için »❖OK« tuşuna basın.

Çevirme modunu değiştirme (Opsiyonel)

- 1 Ana ayarları komutunu seçmek için »❖OK« ve »▲/▼« tuşuna basın.
- 2 Arama Modunu seçmek için »❖OK« ve »▲/▼« tuşuna basın.
- 3 TON veya DARBE modunu »▲/▼« tuşlarıyla seçtikten sonra onaylamak için »❖OK« tuşuna basın.

TELEFON AYARLARI

Flaş Süresini Değiştirme (Opsiyonel)

Flaş süresi ayarları ülkeye bağlıdır. Doğru ayarlar için lütfen hizmet sağlayıcınızla irtibata geçiniz.

- 1 Ana ayarları komutunu seçmek için »OK« ve »▲/▼« tuşuna basın.
- 2 FLAŞ SÜRESİ komutunu »▲/▼« tuşlarıyla seçtikten sonra »OK« tuşuna basın.
- 3 İstediğiniz flaş süresini KISA, ORTA, UZUN modunu »▲/▼« tuşlarıyla seçtikten sonra onaylamak için »OK« tuşuna basın.

Sistem PIN Kodunu Değiştirme

Baz ünitenin sistem ayarlarını değiştirmek için 4 basamaklı bir sistem PIN kodu kullanılır. Telefonunuzu izinsiz kullanıma karşı korumak için kullanılır. Varsayılan sistem PIN kodu 0000'dir

- 1 Ana ayarları komutunu seçmek için »OK« ve »▲/▼« tuşuna basın.
- 2 PİN DEĞİŞTİR komutunu »▲/▼« tuşlarıyla seçtikten sonra »OK« tuşuna basın.
- 3 4 basamaklı Eski sistem PIN kodunu girin. Varsayılan sistem PIN kodu 0000'dir.
- 4 »OK« tuşuna basın ve 4 basamaklı yeni sistem PIN'ini girin.
- 5 »OK« tuşuna basın ve ONAYLA seçeneğine yeni sistem PIN'ini tekrar girin.

Not:

- Adım 5'te girilen yeni PIN Adım 4'te girilen yeni sistem PIN'ile uyumsuzsa kullanıcıdan Adım 4'teki geçerli sistem PIN'ini girmesi istenir.

- 6 Onaylamak için »OK« tuşuna basın.

Ahize Kayıt

Ahizeniz ve Baz ünite önceden kaydedilmiştir. Tek bir Baz üniteye en fazla beş ahize kaydedilebilir.

Bir sebeple ahize Baz ünite kaydedilmemişse (ahizde, Baz ünitenin yanındayken bile »▼« Anten simgesi yanıp söner) ahizenizi aşağıdaki prosedür uyarınca kaydedin.

- 1 Baz ünitenin »●« tuşuna beş saniye boyunca basın ve basılı tutun, Baz ünite kayıt moduna geçer.
- 2 AHİZE TANIT komutunu »▲/▼« tuşlarıyla seçtikten sonra »OK« tuşuna basın.
- 3 4 basamaklı PIN kodunu girmeniz istenir. Varsayılan PIN'i 0000 olarak girin.
- 4 Onaylamak için »OK« tuşuna basın.

Ahize ekranında BAZ ARANIYOR uyarısı görünür. Eğer kayıt başarılı olursa bir onay sesi duyarsınız ve »▼« artık yanıp sönmez. Ahizeye ilk mevcut ahize numarası otomatik olarak atanır. Bu ahize numarası bekleme modundayken ahizenin ekranında gösterilir. Ahize kaydı başarısız olursa »▼« yanıp söner.

Telefonu Sıfırlama

Telefonunuzun fabrika ayarlarını geri yükleyebilirsiniz. Geri yükleme işleminin ardından tüm kişisel ayarlarınız ve arama listesi kayıtlarınız silinir ancak telefon rehberiniz değişmez.

- 1 SIFIRLA komutunu seçmek için »▲/▼« tuşlarıyla seçtikten sonra tuşuna basın.
- 2 4 basamaklı PIN kodunu girmeniz istenir. Varsayılan PIN'i 0000 olarak girin
- 3 Onaylamak için »↵OK« tuşuna basın.
- 4 Tekrar onaylamak için »↵OK« tuşuna basın.

VARSAYILAN AYARLAR

Öğeler	Varsayılan Değerler
HARİCİ ZİL	MELODİ 1
DAHİLİ ZİL	MELODİ 2
AHİZE ZİL SESİ	SES 3
BAZ ZİLİ (Opsiyonel)	MELODİ 1
ANA ÜNİTE ZİL SEVİYESİ(Opsiyonel)	SES 3
KULAKLIK SES SEVİYESİ	SES 3
HOPARLÖR SES SEVİYESİ	SES 3
AHİZE ADI	GRUNDIG
TUŞ TONU	AÇIK
PİL TONU	AÇIK
ALAN DIŞI	Kapalı
ZİL SESİ KAPALI	Kapalı
TUŞ TAKIMI KİLİTLİ	Kapalı
OTOMATİK CEVAPLA	AÇIK
AHİZE EKRANI	AHİZE ADI
TARİH FORMATI	GG-AA-YY
SAAT FORMATI	24 SAAT
TARİH	-/-
SAAT	-:-
ALARM	Kapalı
MENÜ LİSANI	TÜRKÇE
ÇEVİRME MODU	TON
SİSTEM PİNİ	0000

TEKNİK ÖZELLİKLER

- Mavi aydınlatmalı LCD gösterge
- Arayan numarayı gösterebilme (CLIP özelliği)
- 20 adet (maksimum 20 dijit / 12 karakterli) telefon rehber hafızası
- CID hafızası (10 hafıza)
- 5 adet tekrar arama (redial) hafızası
- Ahize ayarlanabilir zil sesi melodisi (10 çeşit)
- Ahize ayarlanabilir zil sesi seviyesi (5 zil seviyesi+kapalı)
- Ana ünite ayarlanabilir zil sesi melodisi (5 çeşit)
- Ana ünite ayarlanabilir zil sesi seviyesi (5 zil seviyesi+kapalı)
- Tuş kilidi
- Alarm özelliği
- Saat ve Tarih özelliği
- Konuşma süresinin ekranda gösterilmesi
- Menzil dışı uyarısı (görsel)
- Türkçe menü dili
- Ahizeler arasında dahili görüşme
- Ahizeler arasında çağrı transferi
- 3'lü konferans görüşme özelliği
- Bir baz üniteye 5 adet ahize tanımlayabilme
- Bir ahizeyi 4 adet baz üniteye tanımlayabilme

TEKNİK ÖZELLİKLER

Standart	: DECT/GAP
Kanal sayısı	: 120 dupleks kanal
Ses kodlaması	: 32 kbit/s (ADPCM)
Modülasyon	: GFSK
Caller ID standardı	: DTMF/FSK – ETSI
Arama sistemi	: DTMF (ton arama) / Pulse (darbeli)
Radyo frekans aralığı	: 1880 MHz'den 1900 MHz'e kadar
Menzil	: Kapalı alanda maksimum 50 m : Açık alanda maksimum 300 m
Adaptör girişi	: 100-240 VAC 50/60 Hz, 150mA
Adaptör çıkışı	: 6.0VDC 300mA
Güç tüketimi	: 3W (yaklaşık)
Ahize pilleri	: 2 adet AAA tip NiMh, 400 mAh
Ahize konuşma süresi	: maksimum 10 saat
Ahize bekleme (standby) süresi	: maksimum 100 saat
Çalışma sıcaklık aralığı	: 0°C - 40°C
Boyutlar:	
Ahize	:48x153x30 mm
Baz ünite	:105x90x110 mm
Ağırlık:	
Ahize	:122 gr. (piller ile)
Baz ünite	:110 gr.
Kutulu brüt ağırlık	:440 gr.

Not:

- Bulunulan çevrenin özelliklerine göre, menzil açık alanda maksimum 300 m, kapalı alanda maksimum 50 m'dir. Bu mesafeler bulunulan ortama bağlı olarak kısaldır.

Uyarılar:

- Elektrik kesilmesi durumunda veya adaptör prize bağlanmadığı zaman ana ünite ve ahize çalışmayacaktır. Elektrik kesildiğinde veya adaptör prizden çıkarıldığında telefon listesi, çağrı listesi hafızası etkilenmez.
- DECT standardına göre, her iki telefonda da GAP özelliği varsa telefonunuz ahizesi başka bir telefonun baz üniteye veya başka bir ürünün ahizesi telefonunuzun baz üniteye bağlanabilir. Gene de ürünler arasında fonksiyon farklılıkları olabilir.
- LCD ekranı net olarak görmek için ahizeye dik açıdan bakmak gerekir.

SORUN GİDERME

Sorun	Neden	Çözümler
 Tuşuna basıldığında çevir tonu gelmiyor.	<ul style="list-style-type: none">■ Baz ünitenin bağlantı kablosu takılı değildir.■ Adaptör kablosu Baz ünite doğru şekilde takılmamıştır.■ Başka bir ahize kullanıldığından hat meşguldür.■ Yanlış bağlantı kablosu	<ul style="list-style-type: none">■ Bağlantıları kontrol edin. Elektrik prizini çıkartıp takın. Telefon hattı kablosunun Baz ünite ve telefon kutusuna bağlandığını kontrol edin.■ Baz ünite fişini ve 220V fişini kontrol edin (sökün ve takın).■ Hat boşalana kadar bekleyin.■ Orijinal bağlantı kablosunu kullanın.
Bir Özel Santral'e bağlandığında arama yaptıktan sonra bağlantı yok ve/veya yanlış bağlantı.	Hat almak için numara çevirmek gereklidir.	Hat alma numarasını çevirin
"BAZ ARANIYOR" ibaresi gösteriliyor.	<ul style="list-style-type: none">■ Baz ünite menzil dışında.■ Baz ünite ana şebekeye bağlı değil.	<p>Menzili azaltın.</p> <p>Baz ünitenin elektrik şebekesine bağlayın.</p>
Telesekreterli sistemlerde seçimleri kabul etmiyor.	Darbe modu seçilmiş olabilir.	Ton modunu seçin (bkz sayfa 7)
Arama çalışmıyor.	Hizmet çalıştırılmamış veya yanlış operatör veya yanlış ayar	Şebeke aboneliğinizi kontrol edin veya arama modunu değiştirin.
Arayanın numarasını göstermiyor.	CID (Caller ID) özelliği açık değildir.	Telefon operatörünüzle görüşün.
Görüntü yok	Boş pil	Pili şarj edin

R&TTE Uygunluk Beyanı

No: 2013/15

Biz,

Arçelik A.Ş.

Sütlüce Karaağaç Cad. No:2/6
Beyoğlu, İstanbul, Türkiye

sorumluluk yalnızca bize ait olarak bu beyanın ilişkili olduğu

GDT-310

Grundig marka DECT Telefon

ürününün, R&TTE Direktifi (1999/5/EC) zorunlu gereklilikleri ile diğer ilgili gerekliliklerine uygun olduğunu beyan ederiz.

Bu ürün aşağıdaki standartlar ve yasal belgelere uygundur:

Art 3.1.a SAFETY:	EN60950-1/A12: 2011
Art 3.1.b EMC :	EN 301489-01 V1.9.2:2011 EN 301489-06 V1.3.1:2008
Art 3.2 Radio:	EN 301406 V2.1.1:2009

ONAYLANMIŞ KURULUŞ:

BRITISH APPROVALS BOARD FOR TELECOMMUNICATIONS

Forsyth House Churchfield Road

Walton-on-Thames

Surrey KT12 2TD

İngiltere

Yekta URAL

Kalite Güvence Yöneticisi

Arçelik A.Ş.



0168

Müşteri Memnuniyeti Politikası

Arçelik A.Ş. olarak, hizmet verdiğimiz markamızın müşteri istek ve önerilerinin müşteri profili ayrımı yapılmaksızın her kanaldan (çağrı merkezi, e-posta, www.altus.com.tr, faks, mektup, sosyal medya, bayi) rahatlıkla iletebildiği, izlenebilir, raporlanabilir, şeffaf ve güvenli tek bir bilgi havuzunda toplandığı, bu kayıtların yasal düzenlemelere uygun, objektif, adil ve gizlilik içinde ele alındığı, değerlendirildiği ve süreçlerin sürekli kontrol edilerek iyileştirildiği, mükemmel müşteri deneyimini yaşatmayı ana ilke olarak kabul etmiş müşteri odaklı bir yaklaşımı benimsemektediriz.

Yaklaşımımıza paralel olarak tüm süreçler yönetim sistemi ile entegre edilerek, birbirini kontrol eden bir yapı geliştirilmiş olup, yönetim hedefleri de bu sistem üzerinden beslenmektedir.

Hizmet talebinin değerlendirilmesi

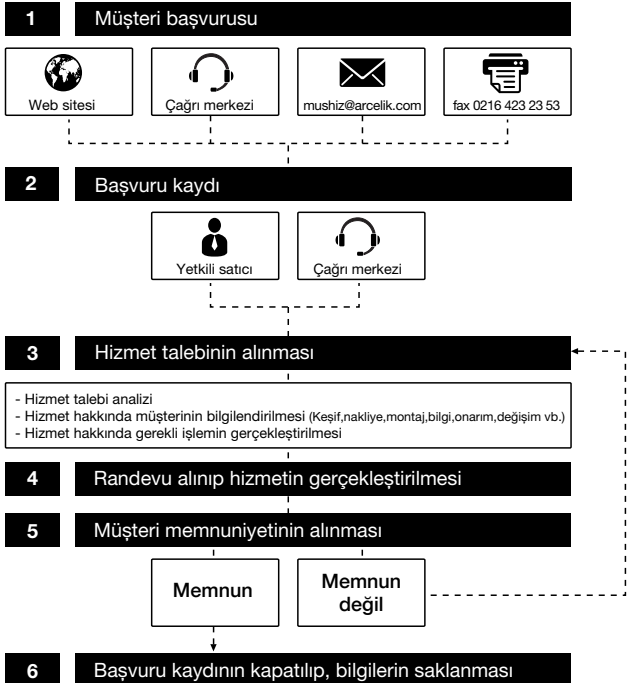

Garanti Konusunda Dikkat Edilmesi Gereken Hususlar

Garanti Kapsamı:

Grundig tarafından verilen bu garanti, Dect Telefon'unuzun, normalin dışında kullanılmadık süresince doğacak arızaların giderilmesini ve aşağıdaki durumları kapsamamaktadır.

1. Kullanma hatalarından meydana gelen hasar ve arızalar,
2. Ürünün müşteriye tesliminden sonraki yükleme, boşaltma ve taşıma sırasında oluşan hasar ve arızalar,
3. Voltaj düşüklüğü veya fazlalığı; hatalı elektrik tesisatı; ürünün etiketinde yazılı voltajdan farklı voltajda kullanma nedenlerinden meydana gelecek hasar ve arızalar,
4. Yangın ve yıldırım düşmesi ile meydana gelecek arızalar ve hasarlar,
5. Ürünün kullanma kılavuzlarında yer alan hususlara aykırı kullanılmasından kaynaklanan arızalar.
6. Cihazın dış yüzeylerinin bozulması, kırılması ve çizilmesi durumunda.
7. Üretici firmanın belirlediği konfigürasyonun dışında ilave edilen parçalar ve/veya aksesuarlar ile bunlardan doğabilecek arıza ve hasarlar.
8. Yazılım ve/veya yanlış kullanımdan kaynaklanan arızalar.

Yukarıda belirtilen arızaların giderilmesi garanti kapsamı dışında olup, ücret karşılığında yapılmaktadır.

Ürünün kullanım yerine montajı ve nakliyesi ürün fiyatına dahil değildir.

Yetkili servise verilen arızalı cihazların içerisindeki bilgiler yedeklenmesi sorumluluğu kullanıcıya aittir. Bilgilerin kaybolması durumunda yetkili servis sorumlu değildir.

Garanti belgesinin tekemmül ettirilerek tüketiciye verilmesi sorumluluğu, tüketicinin malı satın aldığı satıcı, bayi, acenta ya da temsilciliklere aittir.

Garanti belgesi üzerinde tahrifat yapıldığı, ürün üzerindeki orijinal seri numarası kaldırıldığı veya tahrif edildiği takdirde bu garanti geçersizdir.

Müşteri Hizmetleri:

Tüm sorularınız için Grundig Hizmet Merkezi'ni haftanın 7 günü 24 saat aşağıdaki numaradan arayabilirsiniz.

Grundig Hizmet Merkezi 444 9 888

(Sabit telefonlardan veya cep telefonlarından alan kodu çevirmeden *)

Diğer numara : 0 216 423 22 07

* Sabit telefonlardan yapılan aramalarda şehir içi arama tarifi üzerinden, cep telefonu ile yapılan aramalarda ise GSM-GSM tarifi üzerinden ücretlendirme yapılmaktadır.

Hizmet Merkezimize ayrıca www.grundig.com.tr adresinden, 0216 423 22 07 nolu telefonu arayarak ya da 0216 423 23 53 nolu hattımıza fax çekerek de ulaşabilirsiniz.

Yazılı başvurular için adresimiz: Grundig Hizmet Merkezi, Arçelik A.Ş. Ankara Asfaltı Yanı, 34950 Tuzla/İSTANBUL

Öneriler:

Garanti hizmetinden en iyi şekilde faydalanabilmeniz için aşağıdaki önerilere uymanızı rica ederiz.

1. Ürününü aldığınızda garanti belgesini yetkili satıcınıza onaylatınız.
2. Ürününü kullanım kılavuzu esaslarına göre kullanınız.
3. Ürününüzle ilgili hizmet talebiniz olduğunda yukarıdaki telefon numarasından Grundig Hizmet Merkezi'ne başvurunuz.
4. Hizmet için gelen teknisyene «Teknisyen Kimlik Kartı»nı sorunuz.
5. Servis hizmeti bittikten sonra, servis teknisyeninden hizmet fişi istemeyi unutmayınız. Alacağınız hizmet fişi ileride ürününüzde meydana gelebilecek herhangi bir sorunda size yarar sağlayacaktır.
6. Ürünün kullanım ömrü boyunca fonksiyonunu yerine getirebilmesi için gerekli yedek parça bulundurma süresi 7 yıldır.

İmalatçı/İthalatçı: Arçelik A.Ş.

Adres: Genel Müdürlük Karaağaç Caddesi No:2-6 Söğütözü 34445 İstanbul-Türkiye

GARANTİ BELGESİ

ÜRÜNÜNÜZ 2 (İKİ) YIL SÜRE İLE GARANTİ EDİLMİŞTİR.

Garanti süresi, Grundig Dect Telefon'un kullanım kılavuzunda gösterildiği şekilde kullanılması ve Grundig'in yetkili kıldığı servis elemanları dışındaki şahıslar tarafından bakım, onarım veya başka bir nedenle müdahale edilmemiş olması şartıyla, malın bütün parçaları dahil olmak üzere tamamen malzeme, işçilik ve üretim hatalarına karşı ürünün tesliminden itibaren başlar.

Ürünün kullanım kılavuzunda yer alan hususlara aykırı kullanılmasından kaynaklanan arızalar garanti kapsamı dışındadır. Malın garanti süresi içerisinde gerek malzeme ve işçilik, gerekse montaj hatalarından dolayı arızalanması halinde işçilik masrafı, değiştirilen parça bedeli ya da herhangi bir ad altında hiçbir ücret talep edilmeksizin tamiri yapılacaktır. Garanti süresi içerisinde, servis istasyonları tarafından yapılmasının zorunlu olduğu, imalatçı ya da ithalatçı tarafından şart koşulan periyodik bakımlarda; verilen hizmet karşılığında tüketiciden işçilik ücreti veya benzeri bir ücret talep edilmez. Garanti süresi içinde yapılacak onarımlarda geçen süre, garanti süresine ilave edilir. Tamir süresi en fazla 30 iş günüdür. Bu süre mala ilişkin arızanın yetkili servis atölyelerimize, yetkili servis atölyelerimizin bulunmaması durumunda yetkili satıcılarımıza, ithalatçısına veya firmamıza bildirildiği tarihten itibaren başlar.

Sanayi malının anzasının 15 iş günü içerisinde giderilmemesi halinde, imalatçı ya da ithalatçının; malın tamiri tamamlanuncaya kadar benzer özelliklere sahip başka bir sanayi malını tüketicinin kullanımına tahsis etmesi zorunludur.

Arızanın giderilmesi konusunda uygulanacak teknik yöntemlerin tespiti ile değiştirilecek parçaların saptanması tamamen firmamıza aittir. Arızanın giderilmesi ürünün bulunduğu yerde veya yetkili servis atölyelerinde yapılabilir. Bu konuda müşteri onayı alınması zorunludur.

Ancak;

Tüketicinin onarım hakkını kullanmasına rağmen malın ;

- Ürünün teslim tarihinden itibaren garanti süresi içinde kalmak kaydıyla bir yıl içerisinde, aynı arızayı ikiden fazla tekrarlaması; farklı arızaların dörtten fazla ortaya çıkması veya belirlenen garanti süresi içerisinde farklı arızaların toplamının altıdan fazla olması sonucu üründen yararlanamamanın süreklilik kazanması,
- Ürünün tamiri için gereken azami sürenin aşılması,
- Yetkili Servis atölyelerince; mevcut olmaması halinde sırasıyla yetkili satıcımız, bayi, acente temsilciliği, ithalatçı ya da imalatçıdan birisinin bölgeye en yakın servis yetkilisiyle birlikte veya firmamız yetkilisince düzenlenecek raporla arızanın tamirinin mümkün bulunmadığının belirlenmesi durumunda, tüketicisi malın ücretsiz değiştirilmesini, bedel iadesi veya ayıp oranında indirimi talep edebilir.

Garanti belgesi ile ilgili olarak çıkabilecek sorunlar için Sanayi ve Ticaret Bakanlığı, Tüketicinin ve Rekabetin Korunması Genel Müdürlüğü'ne başvurulabilir. Bu belgenin kullanılmasına; 4077 sayılı Tüketicinin Korunması Hakkında Kanun ve bu kanuna dayanılarak yürürlüğe konulan Garanti Belgesi Uygulama Esaslarına Dair Tebliğ uyarınca, T.C. Sanayi ve Ticaret Bakanlığı Tüketicinin ve Rekabetin Korunması Genel Müdürlüğü tarafından izin verilmiştir.

Arçelik A.Ş.

Genel Müdür

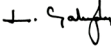

Genel Müdür Yardımcısı



Seri No: _____ Teslim Tarihi, Yeri: _____ Adres: _____

Tip: _____ Fatura Tarihi, No: _____

Satıcı Firma Ünvanı: _____ Tel-Fax: _____

Satıcı Firma (Kaşe ve İmza): _____

Bu belge, Sanayi ve Ticaret Bakanlığı'nın 66038 no'lu ve 23.02.2009 izin tarihli belgesine göre düzenlenmiştir.

Bu bölümü, ürünü aldığımız Yetkili Satıcı imzalayacak ve kaşeleyecektir.

G
R
U
N
D
I
G

FOR A GOOD REASON

GRUNDIG

Grundig Intermedia GmbH
Beuthener Strasse 41
D-90471 Nürnberg

www.grundig.com
72011 909 7000 14/30