



*20 Litre Elektronik
Mikrodalga Fırın
Kullanım Kılavuzu*

MD 890 I

İçindekiler

1	Güvenlik Uyarıları	3
2	Teknik Özellikler	7
3	Radyo Paraziti.....	8
4	Kurulum.....	8
5	Genel Kullanım İçin Güvenlik Talimatları	10
6	Kullanım Talimatı.....	13
7	Mikrodalga Fırınınızın Bakımı	16

1 Güvenlik Uyarıları

- Fırınınız 230 volta ayarlıdır.
- Fırınınızı 16 amperlik sigorta şalteri ile kullanınız.
- Topraklama tesisatını ehliyetli bir elektrikçiye yaptırmayı ihmal etmeyiniz. Topraklama yapılmadan kullanım halinde ortaya çıkabilecek kullanım zararından firmamız sorumlu olmayacaktır.
- Fırını, içi boş iken çalıştırmayınız. Fırına zarar verebilirsiniz. Fırını denemek istiyorsanız içine bir bardak su koyunuz. Su, mikrodalga enerjisini emecek ve fırın zarar görmeyecektir.
- Fırın kapağı contası veya menteşeleri hasarlı, şebeke kordonu veya takıldığı priz hasar görmüş, fırın yere düşürülmüş veya ürününüz hasarlı ise çalıştırmayınız.
- Fırınınızı çalıştırmadan önce kapağının düzgün bir şekilde kapalı olduğunu kontrol ediniz. Kapak kilit güvenliği sayesinde ürününüz kapağı açıkken çalışmayacak ve pişirme işlemi kapak açıldığında sona erecektir. Ön kapak kilit sistemleri kurcalanmamalı ve devre dışı bırakılmamalıdır. Ön kapak kilit sistemlerinin devre dışı bırakılması durumunda, ürünü kapağı açıkken çalıştırmak mikrodalga enerjisine maruz kalmanıza sebep olabilir.
- Fırınınızı çalıştırmadan önce döner cam tepsi ve döner halkanın yerine oturduğundan emin olunuz. Tüm pişirme/ısıtma işlemlerinizde mutlaka döner cam tepsiyi kullanınız.
- Fırınınızın devrilmesini önlemek için tezgahdan minimum 8 cm içeriye koyunuz.

Yeterli hava akımının sağlanabilmesi için fırının üst kısmında en az 30 cm arka kısmında en az 10 cm boşluk bırakılmalıdır.

- Ürününüzü mutlaka Arçelik Yetkili Servisi'ne tamir ettiriniz. Kendiniz tamir etmeyiniz.
- İçerisinde metal (gümüş,altın vb.) olan seramikleri kullanmayınız. Yemek paketlerinin üzerindeki metal tel ambalaj bağlarını mutlaka çıkartınız. Fırına girecek metal parçalar elektrik sıçraması yapabilir, bu da ciddi hasarlara sebep olabilir.
- Mikrodalga fırınınızı, kabuklu veya kabuksuz, çırpılmamış yumurtaları pişirmek veya tekrar ısıtmak için kullanmayınız. Patates, elma veya bunlar gibi meyve ve sebzeleri pişirmeden önce, kabuğunu mutlaka delin.
- Mikrodalga ile pişirme işlemi için kâğıt, tahta ve plastik gibi maddeler kullanıyorsanız, fırının başından ayrılmayınız. Kâğıt ve tahta benzeri maddeler yanabilir, plastik maddeler de eriyebilir. Fanlı Fırın, Izgara ve kombine pişirmelerde bu malzemelerden yapılmış kapları kullanmayınız.
- Fırın ön yüzü ile kapak arasına herhangi bir nesne koymayınız. Tam kapanmayı engeleyen kağıt havlu, peçete, vb. cisimler varsa fırınınızı kesinlikle çalıştırmayınız. Kapak ile fırın gövdesinin temas ettiği yüzeyler üzerinde kir, deterjan artığı birikmesine izin vermeyiniz.

- Fırını konserve gibi hava geçirmez kaplarda saklanan yiyecek ve karbonatlı içecekleri ısıtmak için kullanmayınız. İçerde oluşacak basınç nedeniyle kapağı açarken hasar ya da patlama meydana gelebilir.
- Fırının yanlarını hava akımının sağlanabilmesi için temiz ve açık tutunuz. Hava girişinin veya çıkışının engellenmesi, fırının zarar görmesine ve fırınının iyi pişirememesine yol açabilir. Mikrodalga fırının düzenli hava akımını sağlayacak şekilde yerleştirildiğinden emin olunuz.
- Yiyecekleri gereğinden fazla pişirmeyiniz, yangına neden olabilirsiniz.
- Ürününüzü giysi ya da mutfak havlularınızı kurutmak için kullanmayınız. Giyecekleriniz çok ısıtıldığında alev alabilir veya kömürleşebilir.
- Yağ sıcaklığını kontrol edemeyeceğinizden dolayı fırınınızı yağlı kızartma yapmak için kullanmayınız.
- Biberon içindeki bebek mamalarını veya içeceklerini ısıttıktan sonra ve bebeğinize yedirmeden önce çalkalayınız ve sıcaklığını kontrol ediniz. Biberon içindeki ısı dağılımı eşit şekilde sağlanmış olacak, haşlanma veya yanma riski önlenecektir. Isıtma öncesi biberon kapağını ve memesini çıkarınız.
- Yemeğinizi pişirmeden veya defrost yapmadan önce plastik ambalajını çıkartınız. Bazı istisnai durumlarda yemeğinin pişirilmesi için özel naylon streç film ile kaplanmış olması gerekebilir. Mikrodalga fırınlarda kullanım amacı ile özel tasarlanmış torbalar olmadıkça, fırını mısır patlatmak için kullanmayın.
- Yeniden dönüşümlü kağıtları kullanmayınız. Çünkü bu kağıtların içinde elektrik sıçramasına sebep olabilecek parçacıklar olabilir.
- Fırınının fişini kablosundan tutarak çıkartmayınız. Kabloya verilecek herhangi bir zarar, ciddi elektrik çarpmaları ile sonuçlanabilir. Şebeke kablosu veya fişi zarar görmüş ise fırını çalıştırmayınız. Elektrik kablosunu fırının ısınan bölümleriyle temas ettirmeyiniz.
- Mikrodalga Fırınıızda su gibi sıvıları ısıtırken taşmasını engellemek için;
 1. Ağı dar veya kapalı kaplar kullanmayınız.
 2. Aşırı ısıtmayınız.
 3. Kabı mikrodalga fırına koymadan önce içerisindeki sıvıyı çay kaşığı ile karıştırın ve pişirme süresinin ortasında fırın kapağını açıp tekrar sıvıyı karıştırınız. Pişirme süresince çay kaşığı kabın içinde bırakınız.
 4. Çorba, sos gibi sıvılar ısıtılırken, daha henüz fokurdamadan birdenbire köpürerek kaynayabilir ve bunun sonucunda da taşabilir. Bunları ısıtırken fırınının başından ayrılmayınız.
- Yanıcı ve kimyasal maddeleri fırının içinde veya yakınında ısıtmayınız, saklamayınız. Bunlar yangın tehlikesi veya patlama yaratabilir. Bu fırın, özel olarak yiyecekleri ısıtmak ya da pişirmek için tasarlanmıştır. Sanayi işlerinde ya da laboratuvar çalışmalarında kullanmayınız.
- Çocuklarınızın bu ürünü kullanmasına müsaade etmeyiniz.
- Pişirme işlemi bittikten sonra kaplara, fırının içindeki parçalara ve tepsiye dokunurken elinizin yanmasını önlemek amacıyla fırın eldiveni veya bez kullanınız.

- Fırınınızı, mutfak lavabosu gibi ıslak yerlere yakın bir yerde veya aşırı nemli ortamda kesinlikle kullanmayınız.

- Fırınınızı kapalı yerlerde kullanınız. Bahçe - balkon gibi ortamda kullanmayınız.

- Fırınınız hiç bir canlıyı kurutmak için tasarlanmamıştır.

- Fırının içini malzeme saklamak amacıyla kullanmayınız.

- Fırınınızın şebeke kablosunun masa ya da tezgahdan aşağı sarkmamasına dikkat ediniz; fişini suya sokmayınız.

- Fırını diğer ısıtma araçlarından uzakta bir yere yerleştiriniz ve nemli/buharlı ortamda kullanmayınız. İyi bir performans için fırın tarafından emilen soğutma havası 35 dereceyi aşmamalıdır. Ege ve Akdeniz Bölgeleri'nde mutfak sıcaklığı 35 dereceyi aşabileceği için fırını çalıştırmadan önce mutfağın sıcaklığını kontrol ediniz.

- Fırını, TV, radyo ve antenden en az 2 metre uzağa yerleştiriniz. Aksi halde parazit yapabilir.

- İlk kullanım öncesi fırının içini yumuşak, nemli bir bezle siliniz.

- Fırının içine yerleştirdiğiniz malzeme alev alırsa veya duman fark ederseniz fırın kapağını kapalı tutunuz. Fırının çalışmasını durdurunuz ve fişi prizden çekiniz ya da evdeki sigortaları çıkarınız/şalteri kapatınız.

- Fırın kapağı açık iken kapak üzerine dayanmayınız veya çocukların asılıp sallanmalarına izin vermeyiniz. Fırının kapağı deforme olur ve sağlıklı kapanmaz.

- Düşük sıvı kapasiteli, çikolatalı tatlı ve unlu yiyecekler dikkatli ısıtılmalıdır.

- Alüminyum folyo parçalarını fırınınızın iç duvarlarına 2,5 cm'den daha fazla yaklaştırmayınız.

Talimatları dikkatle okuyun ve daha sonra başvurmak üzere saklayın

ÖNEMLİ GÜVENLİK TALİMATLARI. DİKKATLE OKUYUN VE DAHA SONRA BAŞVURMAK ÜZERE SAKLAYIN

UYARI: Cihaz kombinasyon modunda kullanıldığında, oluşan sıcaklıklar yüzünden çocuklar fırını sadece bir yetişkin gözetiminde kullanmalıdır;

UYARI: Kapı ve kapı contaları zarar görürse fırın, yetkili kişi tarafından onarılan kadar çalıştırılmamalıdır;

UYARI: Mikrodalga enerjisine maruz kalınmasına karşı koruma sağlayan kapağın sökülmesini içeren herhangi bir servis veya onarım işlemini yetkili kişi dışındaki kişilerin yapması tehlikelidir;

UYARI: Sıvılar ve diğer yiyecekler, patlama tehlikesi olduğu için kapalı kaplarda ısıtılmamalıdır

UYARI: Çocukların, fırını başlarında biri olmadan kullanmasına, yalnızca fırını güvenli bir şekilde kullanabilmeleri için yeterli talimatları verdikten ve uygunsuz kullanımın tehlikelerini kavramalarını sağladıktan sonra izin verin;

- Yalnızca mikrodalga fırınlarda kullanıma uygun olan kaplar kullanın.
- Plastik veya kağıt kaplardaki yiyecekleri ısıtırken tutuşma olasılığından dolayı fırından gözünüzü ayırmayın;
- Duman gözlenirse cihazın düğmesini kapatın veya fişini çıkarın ve alev almasını engellemek için kapağı kapalı tutun;
- İçeceklerin mikrodalga ile ısıtılması, fırından çıkarıldıktan sonra püskürerek kaynamasına neden olabilir. Bu nedenle kaplar tutulurken dikkatli olunmalıdır;
- Yanık ihtimalini önlemek için biberon ve bebek maması kavanozlarının içindeki yiyecekler, tüketilmeden önce karıştırılmalı veya çalkalanmalıdır ve sıcaklığı kontrol edilmelidir;

- Kabuklu yumurtalar ve çok pişmiş bütün yumurtalar mikrodalga ısıtma işlemi bittikten sonra dahi patlayabileceği için mikrodalga fırınlarda ısıtılmamalıdır;
- Fırın düzenli olarak temizlenmeli ve yiyecek artıkları çıkartılmalıdır;
- Fırının temiz bir durumda tutulmaması, cihazın hizmet ömrünü olumsuz etkileyecek ve muhtemelen tehlikeli durumlara yol açacak yüzey bozulmalarına neden olabilir;
- Elektrik kablosu zarar görmüşse, herhangi bir tehlikeyi önlemek için üretici, servis temsilcisi veya benzer bir ehliyete sahip kişiler tarafından değiştirilmelidir.

2 Teknik Özellikler

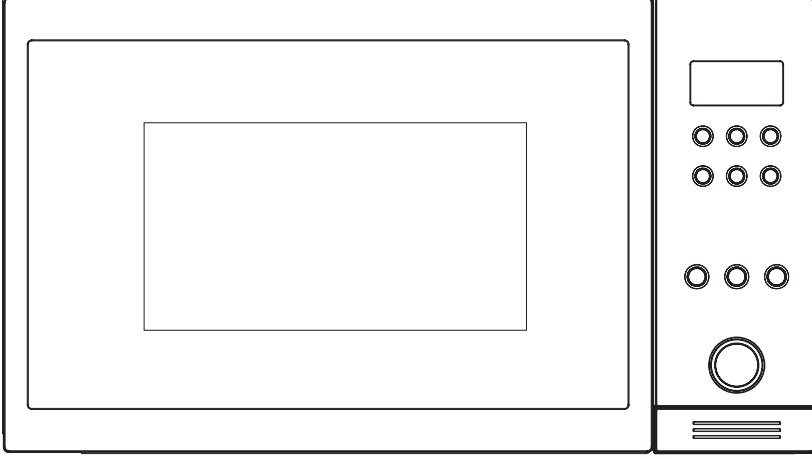

Güç tüketimi:	230 V~50 Hz, 1280 W
Çıkış:	800 W
Çalışma Frekansı:	2.450 MHz
Dış Boyutlar:	470mm (G) X 377mm (D) X 282mm (Y)
Fırın İç Boşluğu Boyutları:	315mm (G) X 330mm (D) X 195mm (Y)
Fırın Kapasitesi:	20 litre
Ambalajsız Ağırlık:	Yaklaşık 13,5 kg

SERVİS ÇAĞIRMADAN ÖNCE

1. Fırın hiç çalışmıyorsa, ekranda görüntü yoksa veya görüntü kayboluyorsa:
 - a) Fırının fişinin doğru şekilde takılıp takılmadığını kontrol edin. Doğru takılmamışsa fişi prizden çıkartın, 10 saniye bekleyip yeniden sağlam bir şekilde takın.
 - b) Yanmış bir sigorta veya atmış bir şalter olup olmadığını kontrol edin. Bunlar düzgün çalışıyorsa prizi başka bir cihazla kontrol edin.

2. Mikrodalga gücü çalışmıyorsa:
 - a) Zamanlayıcının ayarlanıp ayarlanmadığını kontrol edin.
 - b) Kapının, emniyet ara kilitleme kenetlenecek şekilde sıkıca kapatılıp kapatılmadığını kontrol edin. Aksi takdirde mikrodalga enerjisi fırının içine akmayacaktır.

Not:

Cihaz, yiyecek ve içecekleri elektromanyetik enerji ile ısıtmak üzere sadece evde ve kapalı alanlarda kullanım için tasarlanmıştır.

YUKARIDAKİLERİN HİÇBİRİ DURUMU DÜZELTMEZSE YETKİLİ SERVİS İLE TEMASA GEÇİN.

3 Radyo Paraziti

Mikrodalga fırın, radyo, televizyon veya benzeri donanımlarda parazite neden olabilir. Parazit meydana geldiğinde aşağıdaki prosedürlerle azaltılabilir veya ortadan kaldırılabılır.

- Fırının kapağını ve sızdırmazlık yüzeyini temizleyin.
- Radyo, televizyon vs. gibi cihazları mikrodalga fırından mümkün olduğunca uzağa yerleştirin.
- Güçlü bir sinyal alışı için radyo, televizyon vs. gibi cihazlarda doğru şekilde takılmış bir anten kullanın.

4 Kurulum

- Kapağın iç kısmındaki tüm ambalaj malzemelerinin çıkartıldığından emin olun.
- Ambalajı açtıktan sonra fırını aşağıdakiler gibi hasarlar açısından görsel olarak inceleyin:
 - Hizası Bozuk Kapak
 - Hasarlı Kapak
 - Kapak Camında ve Ekranda Çöküntüler veya Delikler
 - İç Boşlukta Çöküntüler
 - Yukarıdakilerin herhangi birisi görülüyorsa fırını KULLANMAYIN.
- Bu Mikrodalga Fırın 13,5 kg ağırlığındadır ve bu ağırlığı taşıyabilecek kadar güçlü yatay bir yüzeye yerleştirilmelidir.
- Fırın, yüksek sıcaklıklardan ve buhardan uzağa yerleştirilmelidir.
- Fırının üzerine hiçbir şey YERLEŞTİRMEYİN.
- Fırını, düzgün şekilde havalanmasını sağlamak için yan duvarlardan en az 8 cm ve arka duvardan en az 10 cm uzaklıkta

- tutun.
- Döner tabla tahrik milini ÇIKARTMAYIN.
- Her türlü cihazda olduğu gibi, çocukların kullanımı sırasında sıkı gözetim gereklidir.

UYARI - CİHAZ MUTLAKA TOPRAKLANMALIDIR.

- Priz, elektrik kablosunun kolay erişebileceği bir yerde olmalıdır.
- Bu fırın, giriş için 1,5 KVA gerektirir. Fırını kurarken bir servis teknisyenine danışılması tavsiye edilir.

DİKKAT : Bu fırın dahili olarak AC 250V, 10 Amper Sigorta ile korunmaktadır.

ÖNEMLİ

Elektrik kablosundaki ayrı ayrı kablolar, aşağıdaki koda göre renklendirilmiştir:

Yeşil ve sarı	: Toprak
Mavi	: Nötr
Kahverengi	: Faz

Cihazın elektrik kablosundaki ayrı ayrı kabloların renkleri, fişinizin terminallerini tanımlayan renk işaretleri ile eşleşmeyebileceğinden aşağıdaki şekilde ilerleyin:

Yeşil ve sarı renkli kablo, fişteki E harfi ile veya yeşil-sarı ikilisinin yeşil rengindeki  topraklama sembolü ile işaretli fiş terminaline bağlanmalıdır. Mavi renkli kablo, N harfi ile işaretli veya siyah renkli terminale bağlanmalıdır. Kahverengi renkli kablo, L harfi ile işaretli veya kırmızı renkli terminale bağlanmalıdır.

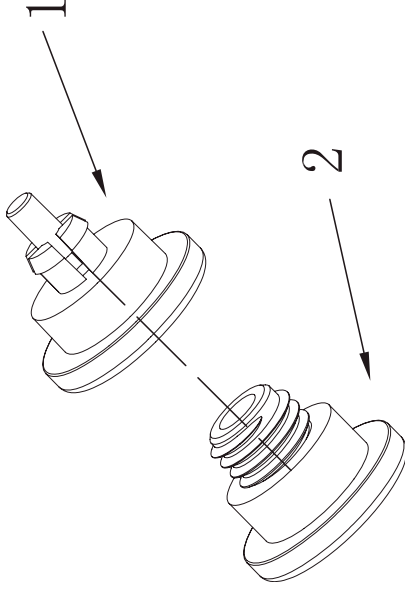

DİKKAT: Aşağıda, yalnızca Ankastre Süsleme Kiti Çerçevesi olan Mikrodalga Fırın modelleri için gerekli işlemler yer almaktadır.

1. Tüm gerekli aksesuarları mikrodalga fırından çıkardıktan sonra, mikro dalga fırını, taban kısmı size bakacak şekilde ters çevirin.
2. Ayarlanabilir ayakları (Şekil 2) plastik torbadan çıkartın ve tek tek yuvalarına (Şekil 1) vidalayın.
3. 4 ayağı da taktıktan sonra, mikrodalga fırını tekrar ayakları üzerinde duracak şekilde çevirin ve ayarlanabilir ayakların dengeli olup olmadığını kontrol edin. Mikrodalga fırın dengesizse, ayakları içeri girecek veya dışarı çıkacak şekilde döndürerek gerektiği gibi ayarlayın.

Aşağıda, bu fırından en üstün performansı elde etmek için diğer tüm cihazlarda olduğu gibi izlenmesi gereken kurallar ve talimatlar yer almaktadır:

1. Fırını çalıştırırken daima cam tablanın, silindir kollarının, bağlantının ve silindir paletin yerinde olduğundan emin olun.
2. Fırını yiyecek hazırlama dışında herhangi bir nedenle, örneğin kıyafet, kağıt veya benzeri gıda dışı ürünleri kurutmada veya sterilizasyon amacıyla kullanmayın.
3. Fırını boşken çalıştırmayın. Bu, fırına hasar verebilir.
4. Fırın boşluğunu kağıt, yemek kitabı vs. saklamak için kullanmayın.
5. Önce çatalla birkaç kez delmeden yumurta sarısı, patates, tavuk ciğeri gibi zarlı yiyecekleri pişirmeyin.
6. Dış gövdedeki açıklıklara hiçbir nesne sokmayın.
7. Ayak, bağlantı, vida vs. gibi parçaları asla fırından çıkartmayın.
8. Doğrudan cam tabla üzerinde yiyecek pişirmeyin. Yiyeceği fırına yerleştirmeden önce uygun bir pişirme kabının üzerine veya içine koyun.
9. **ÖNEMLİ-MİKRODALGA FIRINDA KULLANILMAYACAK KAPLAR**
Metal tavalar veya metal sapı olan tabaklar kullanmayın.
Metal kaplaması olan hiçbir şey kullanmayın.
Plastik torbalarda kağıtla kaplı tel bağcıklar kullanmayın.
Mikrodalga enerjisi emen bir malzeme içerdiğinden melamin kaplar kullanmayın.
Bu, kabın çatlayıp kararmasına neden olur ve pişirme hızını yavaşlatır.

Mikrodalga fırında ısıtıldıklarında patlayabileceklerinden dolayı teneke kola kutuları veya salata yağı şişesi gibi kısıtlı bir açıklığı olan bir kaptaki pişirme yapmayın.

Klasik et veya şekerleme termometreleri kullanmayın.

Özel olarak mikrodalga pişirmeye uygun termometreler mevcuttur. Bunlar kullanılabilir.

10. Mikrodalga kapları, sadece üretici talimatlarına göre kullanılmalıdır.
11. Bu fırında yiyecekleri yağda kızartmayı denemeyin.
12. Mikrodalga fırının kabın kendisi yerine yalnızca kabın içindeki sıvıları ısıttığını lütfen unutmayın. Bu yüzden fırından çıkartıldığında kabın kapağı çok sıcak olmasa bile içindeki yiyeceğin veya sıvının klasik pişirmede olduğu gibi kapak çıkartıldığında aynı miktarda buhar çıkarttığını ve/veya fışkırttığını lütfen unutmayın.
13. Özellikle bebekler için yiyecek veya sıvı ısıtıyor ya da pişiriyorsanız, daima pişen yiyeceğin sıcaklığını kendiniz kontrol edin. Fırından çıkan bir yiyeceğin veya sıvının hemen tüketilmesi tavsiye edilmez, bunun yerine birkaç dakika bekletip ısıyı dengeli bir şekilde dağıtmak için yiyeceği veya sıvıyı karıştırın.
14. Örneğin et suyu gibi yağ ve su karışımı içeren bir yiyecek, fırın kapatıldıktan sonra 30-60 saniye fırında bekletilmelidir. Bu, karışımın oturmasını sağlar ve yiyeceğe/ sıvıya kaşık sokulduğunda veya bulyon eklendiğinde baloncuklaşmasını önler.
15. Yiyecek veya sıvı hazırlarken ya da pişirirken puding, reçel ve kıyma gibi bazı yiyeceklerin çok çabuk ısındığını unutmayın. Yüksek oranda yağ veya şeker içeren yiyecekleri ısıtırken ya da pişirirken plastik kaplar kullanmayın.

16. Isıtılan yiyecekte kaba aktarılan ısı yüzünden pişirme kabı ısınabilir. Bu durum, özellikle plastik kaplama, kabın üstünü ve tutamaklarını kapattığında geçerlidir. Kabı tutmak için fırın eldivenleri gerekebilir.

17. Fırın boşluğunda yangın riskini azaltmak için:
- Yiyeceği aşırı pişirmeyin. Pişirmeyi kolaylaştırmak için fırının içine kağıt, plastik veya başka yanıcı malzemeler yerleştirilmişse mikrodalga fırına çok dikkat edin.
 - Torbaları fırına yerleştirmeden önce torbaların tel bağcıklarını çıkartın.
 - Fırının içindeki malzemelerin alev alması halinde fırın kapağını kapalı tutun, fırının duvar şalterini kapatın veya sigorta ya da devre kesici panelinden gücü kesin.

Özellikler Şeması

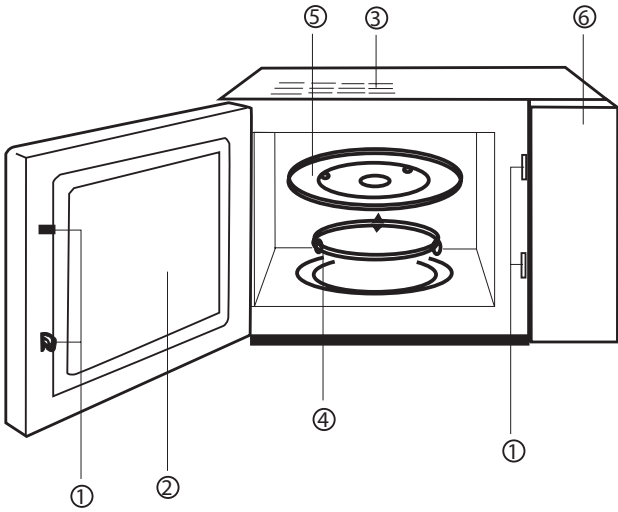

- Kapak Güvenlik Kilidi Sistemi
- Fırın Camı
- Fırın Hava Menfezi
- Silindir Halkası
- Cam Tabla
- Kontrol Panosu

Kontrol Panosu

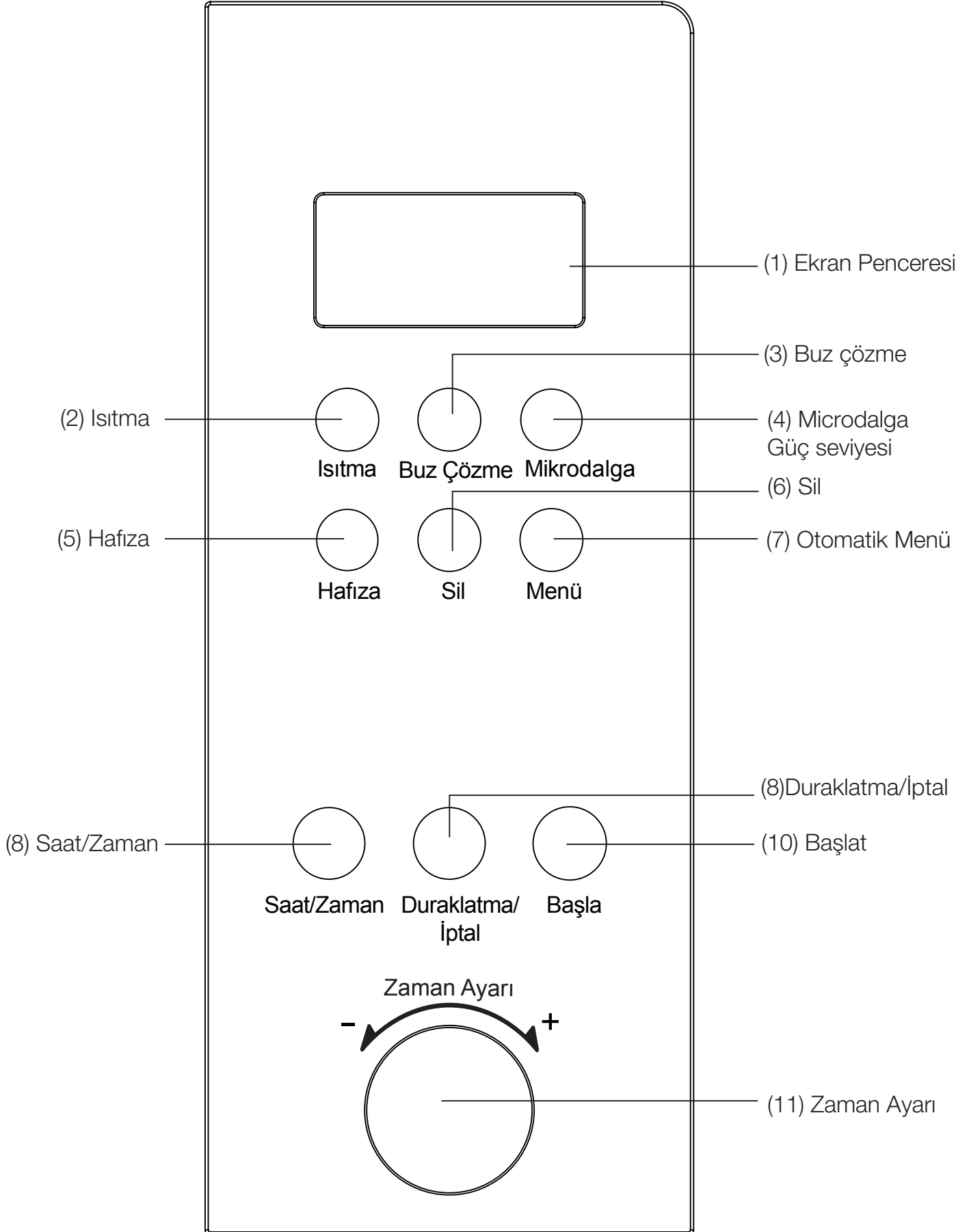

6 Kullanım Talimatı

1. Tek Düğmeyle Isıtma

Tek bir düğmeye basarak basit pişirmeyi başlatabilirsiniz. Bir bardak su vs. ısıtmak için son derece rahat ve hızlı bir yoldur.

Örnek: Bir bardak süt ısıtmak için

- Cam döner tablaya bir bardak su koyun ve kapağı kapatın.
- Başlat düğmesine basın, mikrodalga fırın 1 dakikalığına %100 güçte çalışacaktır.
- Piştirme işlemi tamamlandığında 5 bip sesi duyulur.

2. Mikrodalga Isıtma

Bu işlevin iki seçeneği vardır.

- Hızlı mikrodalga ısıtma (%100 güç)

Örnek: Yiyeceği 5 dakikalığına %100 güçte ısıtmak için;

- Zaman ayarı düğmesini, ekranda "05:00:00" görünene kadar çevirin.
 - Başlat düğmesine basın.
- Manüel kullanımda mikrodalga ısıtma.
- Örnek:** Yiyeceği 10 dakikalığına %70 güçte ısıtmak için;
- Mikro düğmesine basın, "%70" gücü seçin.
 - Zaman ayarı düğmesini, ekranda "10:00" görünene kadar çevirin.
 - Başlat düğmesine basın.

5 güç seviyesi vardır ve en uzun mikrodalga ısıtma süresi 60 dakikadır.

Dokunma süreleri	Mikrodalga güç	Ekran
1	%100	P100
2	%70	P70
3	%50	P50
4	%30	P30
5	%10	P10

3. Kısık ateşte pişirme:

Kısık ateşte pişirme 2 kademedir oluşmaktadır:

S-1 güçlü kademeli kısık ateş (mikrodalga ısısının %31,25'i); S-2 düşük kademeli kısık ateş (mikrodalga ısısının %18,75'i)

Örnek: Yemekleri düşük kademeli kısık ateşte pişirmek 1 saat sürmektedir.

- Isıtma düğmesine dokunun, "S-2" düğmesini seçin.
- Ayar düğmesini sağa "1H:00" konumuna çevirin.
- Başlat düğmesine basın.

* En uzun kısık ateşte pişirme 3 saat sürmektedir.

4. Otomatik ağırlığa göre buz çözme

Sadece yiyeceğin türünü ve ağırlığını seçin, güç ve süreyi otomatik olarak ayarlamana otomatik olarak yardımcı olacaktır.

Örnek: 500 g donmuş etin buzunun çözülmesi;

Menü Ağırlık (g) Dokunma Süreleri	A-1 Piring	A-2 Sebzeler	A-3 Et	A-4 Spagetti	A-5 Balık	A-6 Ekmek
1	100	100	200	1	100	100
2	200	200	300	2	200	200
3	300	300	400		300	300
4	400	400	500		400	400
5	500	500	600		500	500
6		600	800		600	600
7			1000		700	
8					800	
9					900	
10					1000	

- a) Buz çözme düğmesine basın. Ekranda "DEF" yazısı görünecektir.
 - b) Zaman ayarı düğmesini ağırlığı 500 g'a ayarlamak için çevirin.
 - c) Başlat düğmesine basın
- Yiyeceğin ağırlığının 2000 g'dan az olması gerekir.

5. Otomatik Menü

Sadece yiyeceğin türünü ve ağırlığını seçmeniz yeterlidir, güç ve süreyi otomatik olarak ayarlayacaktır.

Örnek: 400 g etin otomatik pişirilmesi

- a) Menü düğmesine basarak A-3'ü seçin.
- b) Zaman ayarı düğmesini ağırlığı 400 g'a ayarlamak için çevirin.
- c) Başlat düğmesine basın.

6. Hafızalı pişirme işlevi:

Bu işlev, zaman ve güç işlemini yeniden ayarlamadan bazı yararlı pişirme programlarını ezberleyebilir.

- a) Hiçbir hafıza ayarlanmamışsa Hafıza düğmesine basın. "1" görüntülenir. Pişirme gücünü ve süresini girin, tekrar hafıza düğmesine basın. Ayarlanan program ezberlenir. Hafıza düğmesi yerine Başlat düğmesine basarsanız fırın çalışmaya başlar ve aynı zamanda program da ezberlenir.
- b) Önceden ayarlanan bir hafıza varsa hafıza tuşuna bastığınızda "1" görüntülenir. başlat düğmesine basıldıktan sonra, fırın, ezberlenen programa göre çalışmaya başlar.

Elektrik kesildiğinde program silinir.

7. Saat

Fırın, saat olarak kullanılabilir.

Örnek: Geçerli zamanı 16:30 olarak girmek için.

- a) Saat düğmesine basın. Ekranda saat sembolü yanıp sönmeye başlar. Zaman ayarı düğmesini çevirerek saati "16:00"a ayarlayın.
- b) Tekrar Saat düğmesine basın. Zaman ayarı düğmesini çevirerek saati "16:30"a ayarlayın.
- c) Tekrar Saat düğmesine basın. Saat ayarı bitmiştir. Saat çalışmaya devam eder.

8. Zamanlayıcı

Zamanlayıcı işlevi, mikrodalga fırının ayarlanan bir zamanda otomatik olarak pişirmeye başlamasına ve pişirme işlemi tamamlandığında otomatik olarak durmasına yardımcı olur. (Zamanlayıcı işlevini kullanmadan önce saati ayarlamanız gerekir.)

Örnek: Mikrodalga fırının geçerli saati 16:30'dur. Saat 18:15'te 10 dakikalığına %70 güçte pişirmeye ayarlamak için.

- a) Zaman düğmesine basın ve saati 18:15 olarak ayarlayın (saat ayarı ile aynı prosedür).
- b) Mikro düğmesine basarak %70 güce ayarlayın.
- c) Zaman ayarı düğmesini çevirerek 10 dakikalık pişirme süresini girin.
- d) Başlat düğmesine basın.

Gücü ve pişirme süresini ayarlamaz (B ve C adımlarını atlar) ve doğrudan Başlat düğmesine basarsanız mikrodalga fırın sadece saat olarak iş görür. 18:15'de 10 bip sesi duyulur ve başka hiçbir işlev devreye girmez.

9. Çocuk emniyet kilidi

Çocuk emniyet kilidini etkinleştirmek için Menü ve Sil düğmelerine aynı anda 2 saniye basın.

Menü ve Sil düğmelerine aynı anda 2 saniye tekrar basarsanız bu işlev devre dışı kalır.

10. Duraklatma/İptal

- a) Fırın çalışırken Duraklatma/İptal düğmesine basıldığında çalışma durur.
- b) Başlat düğmesine basmadan önce herhangi bir program ayarlanmışsa bu düğmeye basılması ayarlanan tüm programları iptal eder.

7 Mikrodalga Fırınınızın Bakımı

1. Fırını kapatın ve temizlemeden önce fişi duvar prizinden çıkartın.
2. Fırının içini temiz tutun. Gıda sıçramaları veya dökülen sıvılar fırın duvarlarına yapıştığında nemli bir bezle silin. Sert deterjan veya aşındırıcıların kullanılması tavsiye edilmez.
3. Dış fırın yüzeyleri nemli bir bezle temizlenmelidir. Fırının içindeki çalışan parçaların zarar görmesini önlemek için havalandırma açıklıklarından su sızmasına izin verilmemelidir.
4. Kumanda Panosunun ıslanmasına izin vermeyin. Yumuşak, nemli bir bezle temizleyin. Kontrol Panosu üzerinde deterjan, aşındırıcı maddeler veya sprey temizleyiciler kullanmayın.
5. Fırın kapağının içinde veya çevresinde buhar birikirse yumuşak bir bezle silin. Bu durum, mikrodalga fırın yüksek nem koşullarında çalıştırıldığında meydana gelir ve kesinlikle ünitenin arızalandığı anlamına gelmez.
6. Temizlik için bazen cam tablanın çıkartılması gerekebilir. Tablayı ılık köpüklü suda veya bulaşık makinesinde yıkayın.

7. Aşırı gürültünün önlenmesi için silindir halkası ve fırın iç boşluğunun zemini düzenli olarak temizlenmelidir. Hafif bir deterjan, su veya cam temizleyicisi ile fırının taban yüzeyini silip kurulayın. Silindir halkası hafif köpüklü suda veya bulaşık makinesinde yıkanabilir. Sık kullanım sırasında pişirme buharı birikebilir, ancak taban yüzeyini veya silindir halkası tekerleklerini hiçbir şekilde etkilemez. Temizlik için silindir halkasını fırın iç boşluk zemininden çıkarttığınızda, geri takarken doğru konumda yerleştirdiğinizden emin olun.
8. Fırınızdaki kokuları gidermek için, bir bardak su ve bir limonun suyu ile kabuklarını mikrodalgada kullanılabilir derin bir kaseye koyun. 5 dakikalığına mikrodalgayı çalıştırın, güzelce silip yumuşak bir bezle kurulayın.
9. Fırın lambasını değiştirmek gerektiğinde lütfen değişim için yetkili servise başvurun.



Garanti ile ilgili olarak Müşterinin Dikkat Etmesi Gereken Hususlar

Arçelik tarafından verilen bu garanti, Mikrodalga Fırın'ın normalin dışında kullanılmasından doğacak arızaların giderilmesini kapsamadığı gibi, aşağıdaki durumlar da garanti dışıdır:

1. Kullanma hatalarından meydana gelen hasar ve arızalar,
2. Ürünün müşteriye tesliminden sonraki yükleme, boşaltma ve taşıma sırasında oluşan hasar ve arızalar,
3. Voltaj düşüklüğü veya fazlalığı; hatalı elektrik tesisatı; ürünün etiketinde yazılı voltajdan farklı voltajda kullanma nedenlerinden meydana gelecek hasar ve arızalar,
4. Yangın ve yıldırım düşmesi ile meydana gelecek arızalar ve hasarlar.
5. Ürünün kullanma kılavuzlarında yer alan hususlara aykırı kullanılmasından kaynaklanan arızalar.

Ürüne yetkisiz kişiler tarafından yapılan müdahalelerde ürüne verilmiş garanti sona erecektir.

Yukarıda belirtilen arızaların giderilmesi ücret karşılığında yapılır.

Ürünün kullanım yerine montajı ve nakliyesi ürün fiyatına dahil değildir.

Garanti belgesinin tekemmül ettirilerek tüketiciye verilmesi sorumluluğu, tüketicinin malı satın aldığı satıcı, bayi, acenta ya da temsilciliklere aittir. Garanti belgesi üzerinde tahrifat yapıldığı, ürün üzerindeki orijinal seri numarası kaldırıldığı veya tahrif edildiği takdirde bu garanti geçersizdir.

Ürününüzün CE uygunluğu LG Electronics Inc. (LG Twin Towers, 20 Yoido Dong, Youngdungpo-Gu Seoul 150-724 Korea Telefon: 00 82-2-3777-7884
Fax: 00 82-2-3777-5133) tarafından belgelenmiştir.

İthalatçı Firma: ARÇELİK A.Ş.

Menşei: P.R.C.

Çağrı Merkezi
444 0 888

Diğer Numara
0216 585 8 888

ARÇELİK A.Ş. Tuzla 34950 İstanbul
Telefon (0216) 585 85 85 Faks (0-216) 423 23 53



**GARANTİ
BELGESİ**

ARÇELİK Mikrodalga Fırın'ın, kullanma kılavuzunda gösterildiği şekilde kullanılması ve Arçelik'in yetkili kıldığı Servis elemanları dışındaki şahıslar tarafından bakım, onarım veya başka bir nedenle müdahale edilmemiş olması şartıyla, bütün parçaları dahil olmak üzere tamamı malzeme, işçilik ve üretim hatalarına karşı

2 (İKİ) YIL SÜRE İLE GARANTİ EDİLMİŞTİR.

Garanti kapsamı içinde gerek malzeme ve işçilik gerekse montaj hatalarından dolayı arızalanması halinde yapılan işlemler için işçilik masrafları, değiştirilen parça bedeli ya da başka bir ad altında hiçbir ücret talep edilmeyecektir. Garanti süresi içinde yapılacak onarımlarda geçen süre, garanti süresine ilave edilir. Tamir süresi en fazla 30 iş günüdür. Bu süre mamulün yetkili servis atölyelerimize, yetkili servis atölyelerimiz bulunmaması durumunda Yetkili Satıcılarımıza veya Firmamıza bildirildiği tarihten itibaren başlar. Ürünün arızasının 15 iş günü içerisinde giderilememesi halinde Arçelik A.Ş. ürünü tamiri tamamlanuncaya kadar, benzer özelliklere sahip başka bir ürünü, müşterinin kullanımına tahsis edecektir.

Arızanın giderilmesi konusunda uygulanacak teknik yöntemlerin tespiti ile değiştirilecek parçaların saptanması tamamen firmamıza aittir. Arızanın giderilmesi ürünü bulduğu yerde veya Yetkili Servis atölyelerinde yapılabilir. Müşterimizin buna onayı şarttır.

Ancak;

-Ürünün teslim tarihinden itibaren garanti süresi içinde kalmak kaydıyla bir yıl içerisinde, aynı arızayı ikiden fazla tekrarlaması veya farklı arızaların dörtten fazla ortaya çıkması veya belirlenen garanti süresi içerisinde farklı arızaların toplamının altıdan fazla olmasıyla üründen yararlanamamanın süreklilik kazanması,

-Tamiri için gereken azami sürenin aşılması

-Yetkili Servis atölyelerince; mevcut olmaması halinde sırasıyla Yetkili satıcımız, bayi, acente, temsilciliğimizden birisinin bölgeye en yakın servis yetkilisiyle birlikte veya firmamız yetkilisince düzenlenecek raporla arızanın tamirinin mümkün bulunmadığının belirlenmesi durumunda, ücretsiz olarak değiştirme işlemi yapılacaktır.

Garanti belgesi ile ilgili olarak çıkabilecek sorunlar için Sanayi ve Ticaret Bakanlığı, Tüketicinin ve Rekabetin Korunması Genel Müdürlüğü'ne başvurulabilir. Bu Garanti Belgesi'nin kullanılmasına 4077 sayılı Tüketicinin Korunması Hakkında Kanun ile bu Kanun'a dayanılarak yürürlüğe konulan Garanti Belgesi Uygulama Esaslarına Dair Tebliğ uyarınca, T.C. Sanayi ve Ticaret Bakanlığı, Tüketicinin ve Rekabetin Korunması Genel Müdürlüğü tarafından izin verilmiştir.

ARÇELİK A.Ş.

GENEL MÜDÜR

GENEL MÜDÜR YARDIMCISI

Seri No: _____

Tip: MD 890 / _____

Teslim Tarihi, Yeri: _____

Fatura Tarihi, No: _____

Satıcı Firma Ünvanı: _____

Adres: _____

Tel-Faks: _____

Satıcı Firma (Kaşe ve İmza): _____

Bu belge, Sanayi ve Ticaret Bakanlığı'nın 54261 no'lu ve 24.06.2008 izin tarihli belgesine göre düzenlenmiştir.

Bu bölümü, ürünü aldığınız Yetkili Satıcı imzalayacak ve kaşeyecektir