KESİT B-B
ÖLÇEK 12

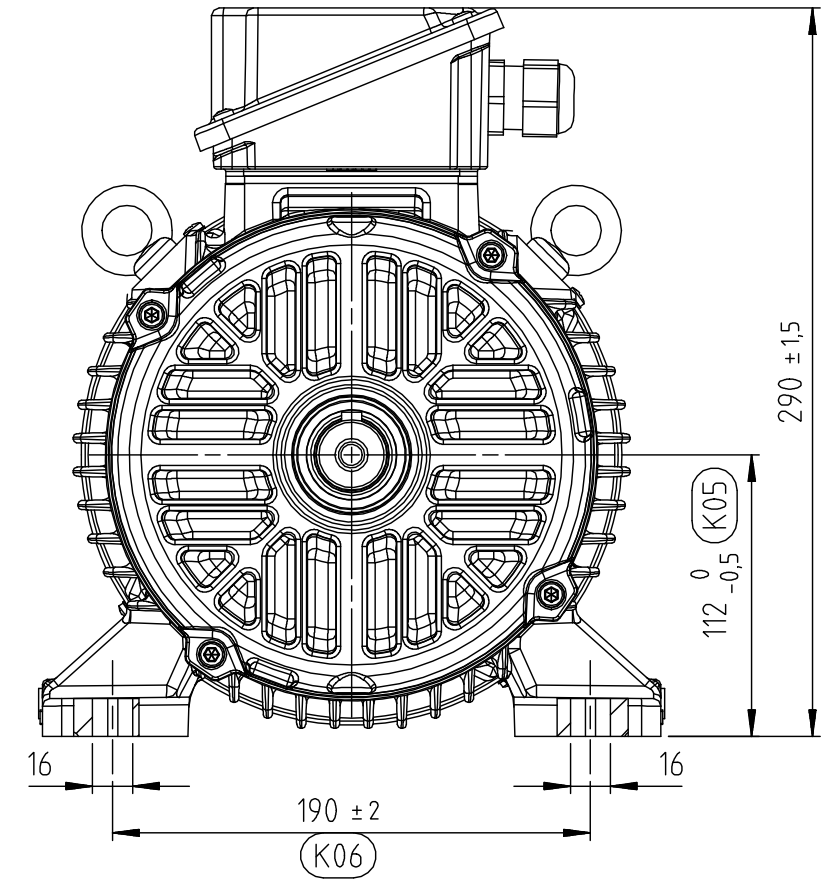

(K07) NOT Mil salgısı DIN EN 50347'ye uygun olmalıdır.
DIN EN 50347 için 6411107xx nolu resme bakınız.
Max salgı değeri için "normal" sütununa bakınız

Dimension (incl. runout and flatness) of drive end side feet are according to DIN EN 50347

PARÇA/KOMPONENT VE BUNLARI OLUŞTURAN HAMMADDE, BOYA KAPLAMA VS RAW MATERIAL, INCLUDING ALL THE ADDITIVES, PAINT, COATINGS ETC OF THE PART/KOMPONENT
KL-00093 ARÇELİK KİMYASAL UYGUNLUK ŞARTNAMESİ'NE UYGUN OLMALIDIR. SHALL CONFORM TO ARÇELİK PROCEDURE, KL-00093 CHEMICAL COMPLIANCE SPECIFICATIONS.

TASARIM, MALZEME VE ÜRETİM PROSESİNDEKİ DEĞİŞİKLİKLERDEN ÖNCE ONAY GEREKLİDİR. APPROVAL IS REQUIRED BEFORE DESIGN OR MATERIAL OR PROCESS CHANGES.

1	Yeni yayınlandı	AA	CR*	13.02.2020	GE
REV NO	DEĞİŞİKLİK	DEĞ KOD	YAYIN NO	REV.TARİH	İMZA

MALZEME	TARİH	13.02.2020	İMZA	 WAT MOTOR SANAYİ VE TİCARET A.Ş.
	HAZIRLAYAN	GERGİN		
	KONTROL	KYILDIZ		
	KONTROL	CFILİZ		
	ONAY	B.TERTUĞRUL		

OLÇEK	DIS GORUNUS QHG 112 B3-KI OUTLOOK VIEW QHG 112 B3-KI	REFERANS RESİM NO
1:1		SAYFA / TAMAMI 1/1 A3

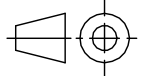
	GENEL TOLERANSLAR (VERİLENLER DIŞINDA) ISO 2768-m				RESİM NO
	UZUNLUK	>= 6mm ±0,1	30-120mm ±0,3	400-1000mm ±0,8	6521500xx
AÇI	>= 10mm ±1°	50-120mm ±20'	>= 400mm ±5'		

○ Oblong işareti, istatistiksel proses kontrolü yapılacak ölçüleri tarifler
Oblong sign is used for definiq statistical process control dimensions

Ⓚ K sembolü kalite kontrol ölçüleridir.
K symbol is used for Quality Control dimensions