

## "Değerli müşterimiz,

Modern tesislerimizde üretilmiş ve titiz kalite kontrolünden geçirilmiş olan Bulaşık Makinenizi en verimli şekilde kullanmanızda size yardımcı olabilmek amacıyla bu kılavuzu takdim ediyoruz. Makinenizi kullanmaya başlamadan önce kılavuzun tamamını dikkatle okumanızı ve kılavuzu ilerki tarihler için bir başvuru kaynağı olarak saklamanızı önemle tavsiye ederiz..

### ÖNCELİKLE...

1. Makinenizin kullanma voltajı 220 Volttur.
2. Makinenizin şebeke kablosuna topraklı özel fiş monte edilmiştir. Bu fiş mutlaka topraklı özel prizle kullanılmalıdır. Evinizde böyle bir priz yoksa ehliyetli bir elektrikçiye taktırınız. Topraklama yapılmadan kullanma halinde müessesemiz hiç bir sorumluluk kabul etmez.
3. Sigortanızın akım değerinin 16 amper olması gerekmektedir. Evinizde böyle bir sigortanız yoksa, ehliyetli bir elektrikçiye taktırınız.
4. Bulaşık makinesi sabit bir makinedir. Yerleştirilip, bağlantılarının yapıldığı yerde kalması gerekir. Bu bakımdan makineyi yerleştireceğiniz yeri, sonradan değiştirmeyeceğiniz şekilde seçiniz.
5. Bulaşık makineleri % 100 kontrol edildikten sonra sevk edildiği için makinenizin içinde bir miktar su kalmış olabilir.

**NOT:** Makinenizi bulaşıkları yerleştirme bölümünde izah edilen şekilden farklı veya daha fazla doldurmayınız. Aksi takdirde sepet hareketlerinde makinenizin iç gövdesi çizilip paslanabilir. Bu kullanım hatası garanti dışındadır.

### PANO

1. Program başlatma düğmesi
2. Program başlangıç noktası
3. Program akış şeması
4. Kapı tutamağı
5. Açma kapama ve program seçim düğmeleri
6. Program göstergesi
7. Kontrol lambası
8. Tuz eksikliği uyarı lambası
9. Parlaticı eksikliği uyarı lambası

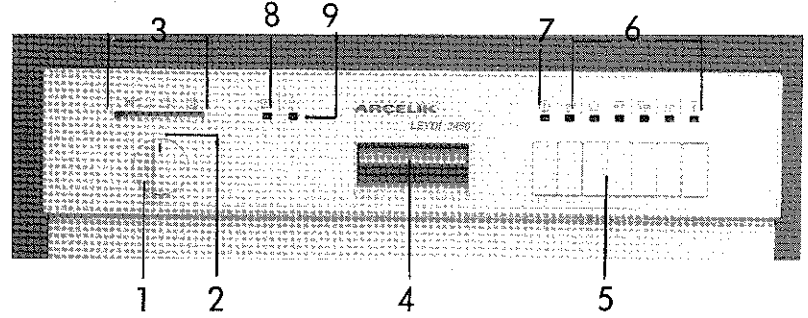

**İÇ GÖRÜNÜŞ**

12. Parlatici bölmesi
13. Deterjan bölmesi
14. Yumuşatma tuzu bölmesi
15. Alt püskürtme kolu
16. Püskürtme kolu yuvası
17. Üst sepet rayı
18. Su sertliği ayar anahtarı
19. Rafli ve pervaneli üst sepet
20. Isıtıcı
21. Süzgeçler
22. Rafli alt sepet

**TEKNİK ÖZELLİKLER**

Yıkama kapasitesi	: 12 kişilik standart sofrta takımı.
Yükseklik	: 85 cm.
Yükseklik (üst tablasız)	: 82 cm.
Genişlik	: 60 cm.
Derinlik	: 60 cm.
Ağırlık	: 68 kg.
Elektrik girişi	: 220 V, 50 Hz.
Toplam güç	: 2200 W.
Isıtıcı gücü	: 2000 W.
Pompa gücü	: 200 W.
Tahliye pompası gücü	: 60 W.

Elektrik ve su tüketimi PROGRAM DÖKÜMÜ'nde verilmiştir.

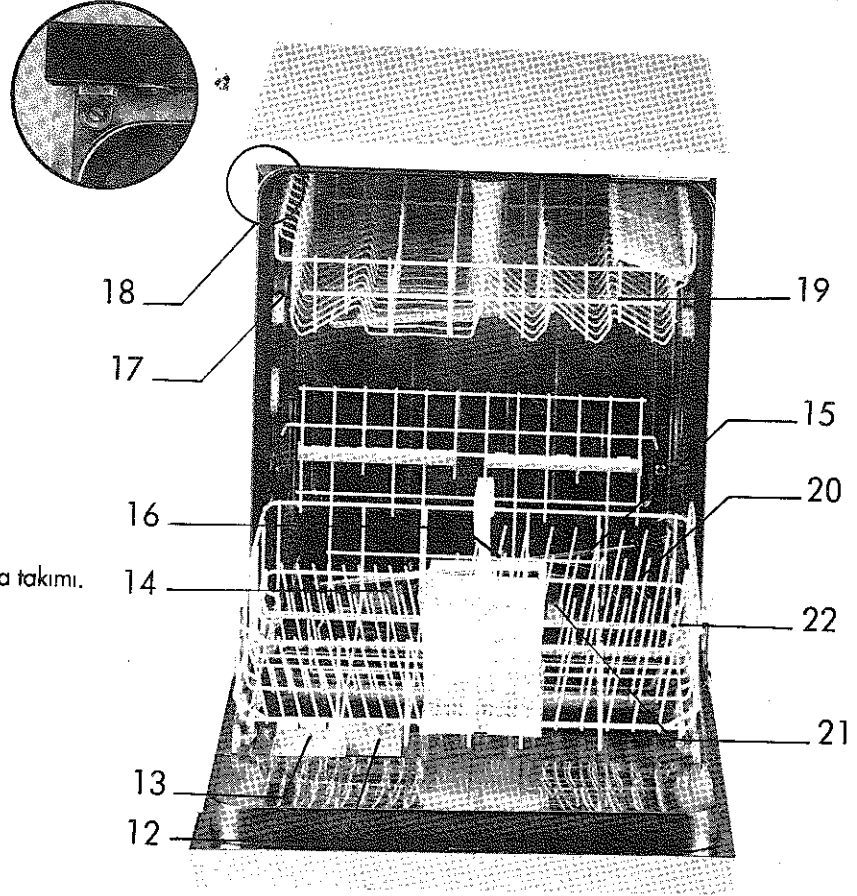

### MAKİNEİNİN YERLEŞTİRİLMESİ

Bulaşık makinesinin yerleştirilmesi, 14. ve 15. sayfadaki şematik gösterime uygun yapılmalıdır.

Bulaşık makinesinin su giriş ve tahliye bağlantıları için gerekli parçalar yetkili servis tarafından sağlanacaktır.

Makinenin tezgah altına yerleştirilmesi istendiğinde sayfa 15 de gösterildiği gibi üst tablanın 4 vidasının sökülmesi gerekmektedir.

— Su giriş basıncı en az 0.3 bar olmalıdır. Su basıncı 10 barın üzerinde ise araya basınç düşürücü valf konulması gerekir. Su girişinden dakikada en az 10 litre su gelmelidir. Su giriş bağlantısı soğuk sudan yapılacaktır.

— Su boşaltma hortumu lavabo altındaki gidere bağlanmalıdır.

Servis teşkilatımız elektrik ve su tesisatınızın düzeltilmesi yenileştirilmesinden sorumlu değildir. Elektrik ve su tesisatınızı makinenize uygun olarak yaptırdıktan sonra montaj ve ilk çalıştırma için lütfen yetkili servise müracaat ediniz.

### SU SERTLİĞİNİN GİDERİLMESİ

İyi bir yıkama için bulaşık makinesindeki suyun yumuşak olması gerekmektedir. Bu nedenle makinenin içinde su yumuşatıcı bulunmaktadır. Ancak su yumuşatıcısının işlevini yerine getirmesi doğru ayarlanması ile mümkündür.

**Su yumuşatıcısının ayarlanması:** Makineyi kullanmaya başlamadan önce makine ile birlikte verilen deneme şeridinin yardımı ile şebeke suyu sertlik düzeyini belirlemek gerekmektedir. Bunun için deneme şeridini bir kap içindeki musluk suyunda yaklaşık üç saniye tuttuktan sonra çıkartınız. Bir dakika bekledikten sonra,

- Şeridin üzerindeki her üç test parçası da hala yeşil ise su sertliği ayar anahtarını (Şekilde 18) "0" konumuna getiriniz. Bulaşık makinenize yumuşatma tuzu koymanıza gerek yoktur.
- Şeridin üzerindeki test parçalarından biri kırmızılaşırsa su sertliği ayar anahtarını "1" konumuna getiriniz ve tuz bölmesine (Şekilde 14) yumuşatma tuzuyla doldurunuz.
- Şeridin üzerindeki test parçalarından ikisi kırmızılaşırsa su sertliği ayar anahtarını "2" konumuna getiriniz ve tuz bölmesini yumuşatma tuzu ile doldurunuz.
- Şeridin üzerindeki test parçalarının her üçü de kırmızılaşırsa su sertliği ayar anahtarını "3" konumuna getiriniz. Ve tuz bölmesini yumuşatma tuzu ile doldurunuz.

**Yumuşatma tuzunun tuz bölmesine konulması:** Yumuşatma tuzunu koymak için alt sepeti yerinden çıkarınız. Tuz bölmesinin kapağını (Şekilde 23) döndürerek açınız ve tuzu bölmenin içine dökünüz. Daha sonra kapağı yerine takıp çevirerek sıkıca kapatınız.

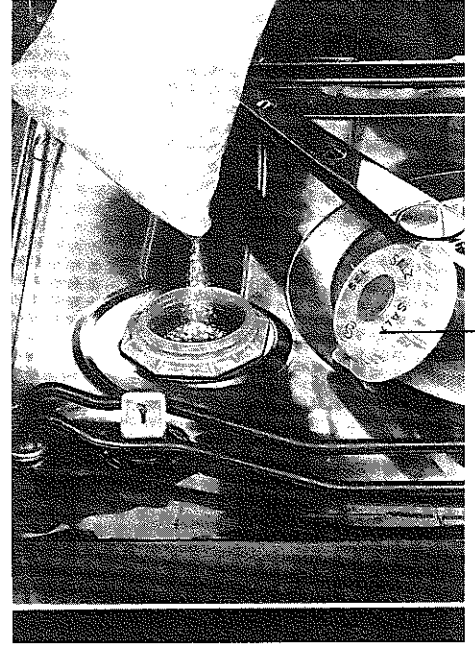

**DİKKAT:** Yalnızca bulaşık makinesine konulmak üzere üretilmiş özel yumuşatma tuzu kullanınız. Tuz bölümüne tablet koyarsanız bölme tam doldurmayınız. Bizim tavsiyemiz küçük taneli ya da toz halde yumuşatma tuzu kullanmanızdır. Sofra tuzu ya da yemek tuzu gibi başka türlü tuzları kullanmaktan kaçınınız. Bu tuzlar genellikle suda çözülme-yen ögeler içerdiklerinden zamanla yumuşatıcı bölümünün işlevini azaltabilirler. Tuz bölümü yaklaşık iki kilogram yumuşatma tuzu alır. Bulaşık makinesinde yıkama başladıktan sonra tuz bölümü suyla dolar, dolayısıyla tuzu makine çalıştırılmadan önce koymak gerekir. Böylelikle makinenin içine dökülmüş tuzlar da suda çözülerek dışarı atılır.

### Tuz eksikliği uyarı lambası (Şekil 8):

- Su sertliği ayar anahtarı (Şekil 18) "0" konumunda ise, bu lambanın bir işlevi yoktur.
- Su sertliği ayar anahtarı diğer konumlarda iken tuz bölümünü doldurmanız için tuz eksikliği uyarı ışığı yanacaktır. Bu ışık sönmüşse bölmede yeterli miktarda tuz var demektir. Tuz eksikliği uyarı lambası, makineye ilk kez tuz konulduktan sonraki ilk yıkama esnasında sönecektir.

### PARLATICI KULLANIMI

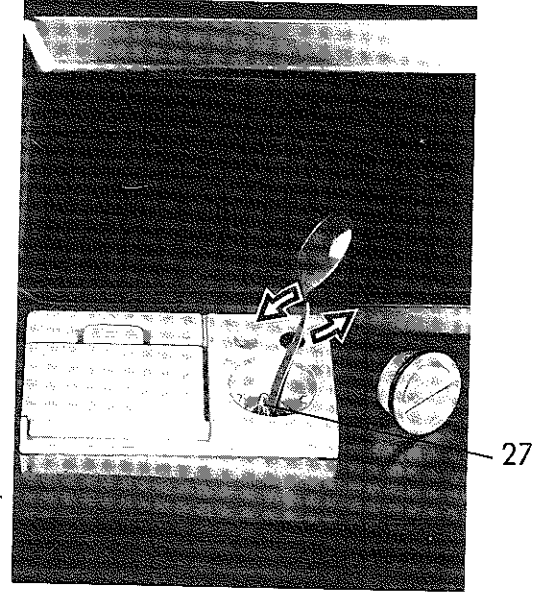
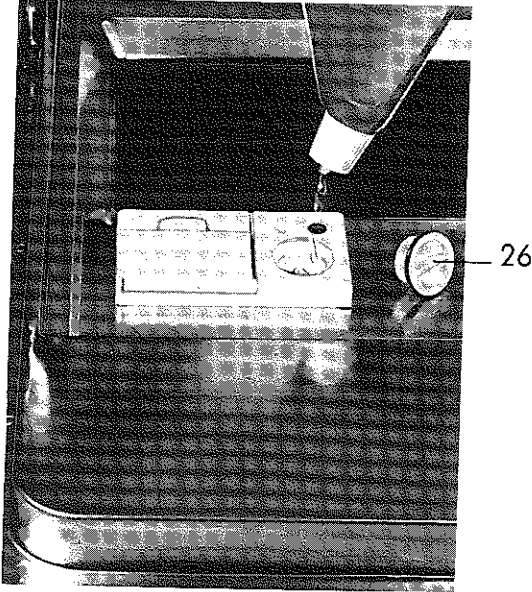

Yemek takımlarının üzerinde yıkama sonrasında su benekleri ya da kireç izleri kalması için parlatacı kullanmak gerekir. Seçeceğiniz parlatacının sadece bulaşık makinelerinde kullanılmak üzere üretilmiş olmasına dikkat ediniz.

Parlatacı bölmesini (Şekilde 12) açmak için bölme kapağını (Şekilde 26) döndürerek çıkarınız. Bölmenin içindeki açıklığın ağzına kadar parlatacı doldurup, bölme kapağını tekrar döndürerek kapatınız.

Parlatacı eksikliği uyarı gözü (Şekilde 25) açık renkli gözüküyorsa parlatacı ilavesi gerekmektedir. Koyu renkli ise parlatacı bölümünde yeterli ölçüde parlatacı var demektir. Parlatacı miktarı ayarlayıcısı (Şekilde 27) 1 ve 6 arasındaki konumlarda kullanılabilir. Fabrika çıkışında ayarlayıcı 3 konumuna getirilmiştir.

Ayarlayıcının konumunu sadece yıkama sonrasında yemek takımları üzerinde iz kalıyorsa değiştiriniz.

- Su izleri oluşuyorsa ayarlayıcının konumunu artırmak;
- Kireç tortusu kalıyorsa ayarlayıcının konumunu azaltmak gerekir.

#### **BULAŞIKLARIN MAKİNE İÇİNE YERLEŞTİRİLMESİ**

- Öncelikle bulaşıklar üzerindeki yemek artıklarını dökünüz.
- Çok kirli ve büyük parçaları alt sepete, küçük, narin ve hafif parçaları üst sepete yerleştiriniz.
- Kase, bardak, tencere gibi çukurlukları fazla olan parçaları ağızları aşağıya gelecek şekilde yerleştiriniz.

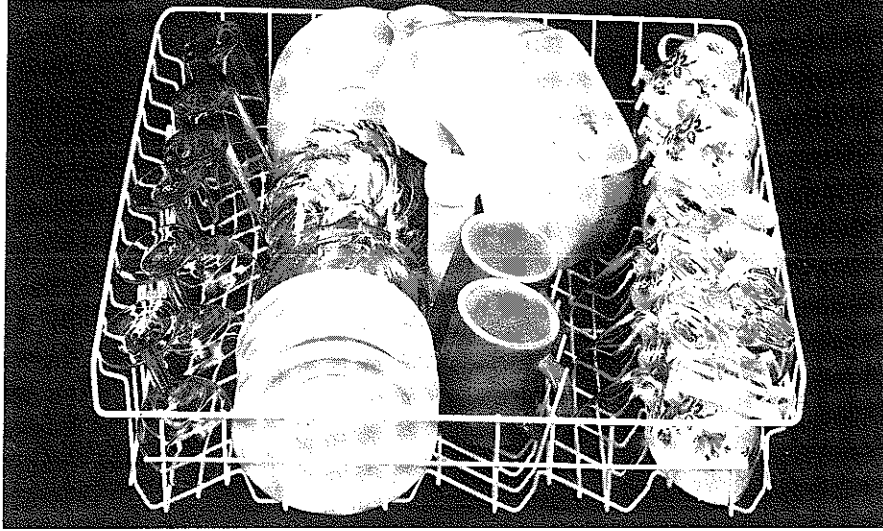

- İnce, dar gövdeli bulaşıkları sepetlerin orta bölümüne, su hatlarının tam üzerine gelecek şekilde yerleştiriniz.
- Uzun saplı bardakları ya da kadehleri diğer bulaşıklara değil sepet kenarına veya desteklere dayayınız.
- Alt sepetteki ilave rafa (Şekilde 28) da fincan ve bardaklarınızı yerleştirebilirsiniz.

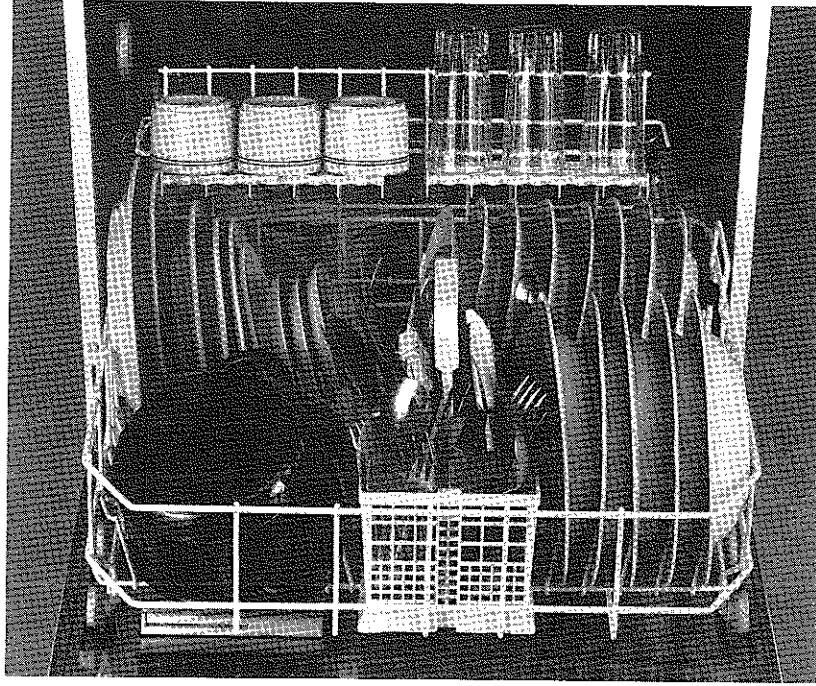

- Çatal, kaşık ve bıçakları, sapları aşağıya gelecek şekilde ve karışık olarak çatal-bıçak sepetinin bölmelerine yerleştiriniz.
- Küçük, çay kaşığı gibi parçaları çatal-bıçak sepetindeki kapalı bölme koyunuz.
- Uzun çatal ve kepçe gibi parçaları çatal-bıçakların üzerine, yatay durumda yerleştiriniz.
- Plastik parçaları daha ağır başka parçaların altına sıkıştırınız ve ısıtıcının (Şekilde 20) üzerine gelmemesine dikkat ediniz.
- Tencere, tepsi gibi büyük parçaları çatal-bıçak sepeti ve/veya hareketli tabak sepetini dışarı alarak daha rahat yerleştirebilirsiniz.

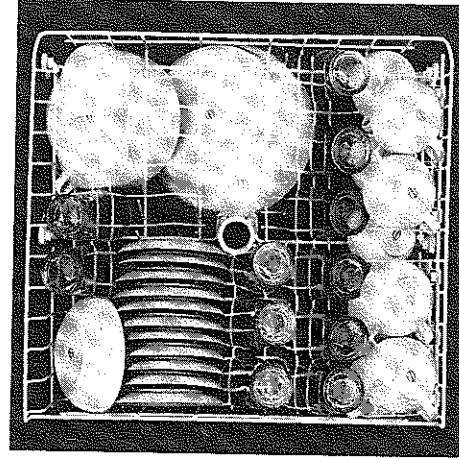
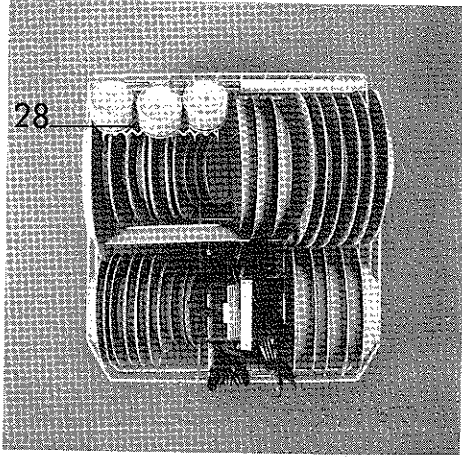

### YERLEŐTİRME ÖRNEĐİ

Yıkama kapasitesi : 12 kişilik standart sofrta takımı.

### Bulaşık makinesinde yıkanması uygun olmayan parçalar:

Tahta ya da kemik saplı çatal, kaşık, bıçakların, yapıştırılmış parçaların ve sıcaklığa dayanıklılığı olmayan plastik parçalar ile bakır ve kalay kapların bulaşık makinesinde yıkanmaması gereklidir.

Elle yıkamada olduđu gibi bulaşık makinesinde de porselenlerinizin dekoratif baskılarında, alüminyum ve gümüş parçalarınızda renk atması ve kararma olabilir. Bazı cam türleri ve kristaller de zamanla saydamlığını yitirebilir. Bundan böyle satın alacağınız yemek takımlarınızın bulaşık makinesinde yıkanmaya elverişli olmasına özellikle dikkat etmenizi tavsiye ederiz.

### Sepet yüksekliğinin değiştirilmesi

Üst sepet, üst makaralar (Şekilde 31) ya da alt makaralar (Şekilde 32) kullanılarak üst ya da alt sepet üzerindeki alan arttırılabilir. Sepetin yüksekliğini değiştirmek için makara raylarının ucundaki tutucuları (Şekilde 30) yana döndürerek açınız ve makaraların yerini değiştirerek yine kapayınız.

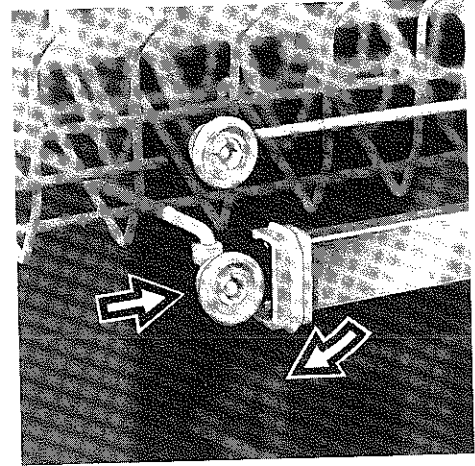
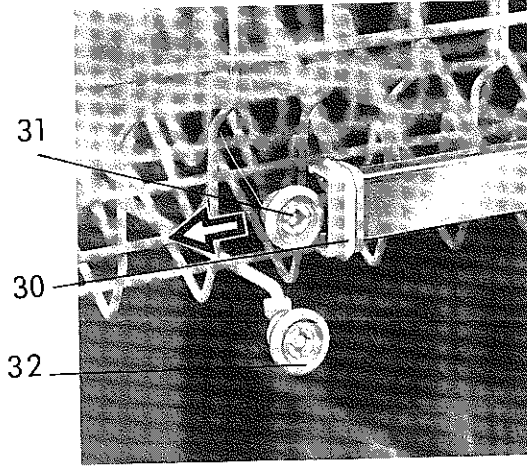

### Yan raf

Üst sepetteki yan raflar yüksek parçaların yerleştirilmesini engellememesi için yukarıya katlanabilir. Bunun için raf tırnaklarının sepet kenarına geçmesi gereklidir.

## DETERJAN KULLANIMI

Her yıkamadan önce deterjan bölmesinin (Şekilde 13) doldurulması gerekir. Sadece bulaşık makinesinde kullanılmak üzere üretilmiş özel toz deterjan türlerini seçiniz.

Deterjan bölmesi kilidine (Şekilde 29) bastığınızda kapak kendiliğinden açılacaktır. Deterjan bölmesi iki bölüme ayrılmıştır:

- Sepetler tam dolu halde ve bulaşıklar çok kirli iken 25 cm<sup>3</sup>'lük büyük bölmeyi,
- Bulaşıkların kirlilik düzeyi az iken ve/veya sepetler az doldurulmuş halde iken 15 cm<sup>3</sup>'lük küçük bölmeyi doldurunuz.

Deterjan koyduktan sonra bölmenin kapağını geçme sesini duyacak biçimde bastırarak kapatınız. Yıkama esnasında deterjan otomatik olarak suya karışacağından yıkama sonunda bölme kapağını açık bulacaksınız.

29

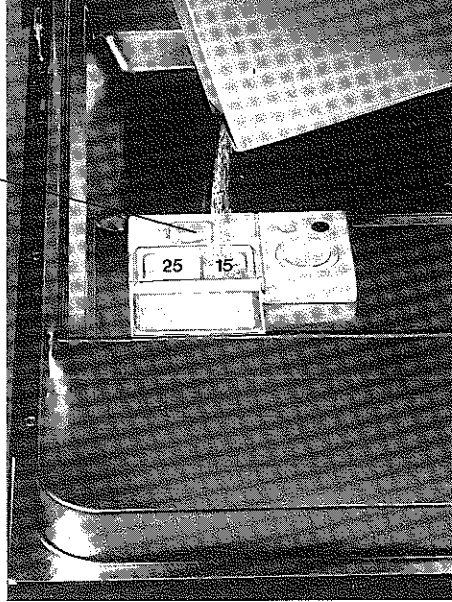

**DİKKAT: ÖN YIKAMA PROGRAMI YALNIZCA BULAŞIKLARI ISLATMAK İÇİNDİR. DETERJAN KULLANMAYINIZ.**

## PROGRAM SEÇİLMESİ







Program seçimi geniş olarak "Program dökümü"nde izah edilmiştir.

Sıcağa duyarlı ve nazik bulaşıklarınız için 40°C, günlük bulaşıklar için 50°C sıcaklıkta çalışan programlardan birini ve çok kirli bulaşıklar için 65°C süper programını seçmenizi tavsiye ederiz.

## ELEKTRİK VE SU SARFIYATINDA TUTUMLU OLMAK İÇİN:

- Bulaşıkların üzerindeki artıkları akan suda değil, durgun suda temizleyiniz.
- Bulaşık makinenizi iyice doldurduktan sonra çalıştırınız.
- Sepetler tam dolu olmadığı zaman ekonomi programını tercih ediniz.
- Hassas bulaşıklarınız için 40°C hızlı programını kullanınız.
- Gerekli olmadığı sürece ön yıkama programını kullanmayınız.

## PROGRAM DÖKÜMÜ

Yıkama sıcaklığı		65°	65°	50°	50°	40°
Seçilen Program						
Program adı	ön yıkama <sup>1</sup>	süper	normal	normal	ekonomi <sup>2</sup>	hızlı <sup>2</sup>
Yemek takımı türü	—	günlük bulaşık	günlük bulaşık	nazik parçalar	günlük bulaşık	kristaller ve nazik parçalar
Yemek artığı türü		Çorbalar Soslar Hamur işleri Sufleler Patates ve Fırın Yemekleri Kızartmalar	Çorbalar Soslar Hamur işleri Sufleler Patates ve Fırın Yemekleri Kızartmalar	Kahve Süt Çay Soğuk etler Sebzeler	Kolay temizlenebilen yiyecekler	Meyve suları Salata Pasta Meyve
Kirlilik	—	çok	orta	az	az	az

### Ortalama tüketim değerleri:<sup>3</sup>

Program Adı	Ön Yıkama <sup>1</sup>	Süper	Normal	Normal	Ekonomi <sup>2</sup>	Hızlı <sup>2</sup>
Program süresi (dakika)	9	103	98	91	87	53
Elektrik tüketimi (kW saat)	0.1	2.1	2	1.7	1.5	1.3
Su tüketimi (litre)	5.1	28.5	23.4	28	23.4	18.3

1. Yalnızca ıslatmak için  
(Birkaç gün boyunca makinede biriktirilen kirli bulaşıkların sudan geçirilmesi).
2. Bu programın iyi sonuç vermesi su giriş basıncının 1.5 barın altına düşmemesine bağlıdır.  
Ortalama tüketim değerleri 15°C su giriş sıcaklığı için geçerlidir.

### MAKİNENİN ÇALIŞTIRILMASI

#### Yıkamayı başlatmak için:

- Püskürtme kollarının serbestçe dönüp dönmediğine bakın ve varsa engelleyen parçaları kaldırınız.
- Makinenin kapısını kapatınız.
- Musluğu iyice açınız.
- Seçiminize göre program düğmelerinden birine basarak (Şekilde 5) yıkama programını belirleyiniz.
- Sol taraftaki program başlangıç düğmesini (Şekilde 1) program başlangıç noktasına (Şekilde 2) kadar ve daima saat ibresi yönünde çeviriniz.
- Açma-Kapama düğmesine basınız, kontrol lambası (Şekilde 7) yanacaktır. Böylelikle program başlamıştır.

**Not:** Eğer düğmeyi saat ibresi yönünde bir tur çevirirseniz deterjan bölmesi açılacağından programı başlatmadan önce tekrar deterjan koymanız gereklidir.

## MAKİNEİNİN KAPATILMASI

- Kontrol lambasının (Şekilde 7) altındaki açma-kapama düğmesine basınız, kontrol lambası sönecektir.
- Musluğu kapatınız. Soldaki düğmenin (Şekilde 1) yerini değiştirmeyiniz.
- Sadece ön yıkama programını kullandıysanız program başlatma düğmesini, düğme üzerinde çizgi üst tarafa gelene kadar, saat ibresi yönünde çeviriniz. (Bu durumda program akış göstergesindeki (Şekilde 3) ibre sol taraftaki başlangıç konumuna atlayacaktır.)
- Program düğmesi basılmış konumda kalabilir.

## PROGRAM AKIŞI

Yıkama süresince program akış göstergesi (Şekilde 3) soldan sağa doğru ilerleyerek programın hangi evrede bulunduğunu gösterir. Isıtma esnasında gösterge sabit kalır.

**Program akış göstergesi üzerindeki işaretlerin anlamları şöyledir:**

- ☐ Ön yıkama ve yıkama
- ☼ Durulama
- ☐ Kurutma

## Program değiştirilmesi

Seçilmiş olan program istenildiği an öteki program düğmelerinden birine basılarak değiştirilebilir. Yeni program, düğmesine basılır basılmaz başlayacaktır.

Eğer programı durdurmak istiyorsanız açma-kapama düğmesine basınız. Yeniden çalıştırmak için yeni bir program seçiniz ve açma-kapama düğmesine basarak kontrol lambasının yanmasını sağlayınız.

## MAKİNEİNİN BOŞALTIMASI

Yıkamadan sonra yemek takımları, makinenin içinde, yaklaşık 15 dakika soğumaya bırakılmalıdır. Bu süre boyunca makinenin kapısını açık ya da yarı açık bırakırsanız soğuma daha çabuk olacaktır. Önce alt sepeti boşaltınız, böylece üst sepetten dökülebilecek su damlalarının alt sepetteki yemek takımlarını ıslatmasını önlemiş olursunuz.

## GÜNLÜK BAKIM

Kalın ve ince süzgeçleri (Şekilde 21) kontrol ediniz. Yemek artıkları kalmışsa süzgeçleri yerinden çıkartıp musluk altında temizleyiniz. Yerine koyarken süzgeçlerin tam oturmasına dikkat ediniz. Alt ve üst püskürtme kollarını gözden geçirerek deliklerin tıkanmamış olmasına bakınız, gerekiyorsa temizleyiniz. Alt püskürtme kolu istendiğinde yukarı çekilerek yerinden çıkartılabilir.

## SERVİS ÇAĞIRMADAN ÖNCE

- Fiş prize doğru takılmış mı ?
- Bulaşık makinesinin bağlandığı prizin sigortası ya da ana sigorta atmış mı ?
- Su giriş musluğu açılmış mı ve su geliyor mu ?
- Bulaşık makinesinin açma / kapama düğmesine basılmış mı ?
- Bulaşık makinesinin kapısı iyice kapatılmış mı ?
- Süzgeçlerde tıkanıklık var mı ?
- Yumuşatma tuzu, deterjan ve parlatıcı gerektiği gibi konulmuş mu ?
- Program düğmelerine doğru basılmış mı ?

Lütfen bir kez daha gözden geçiriniz.

## BULAŞIK MAKİNESİNİN YERİNDEN ÇIKARILMASI

Bulaşık makinenizi, bağlantılarının yapılmış olduğu yerden ayırmanız gerekirse:

- Fişi prizden çekiniz.
- Su giriş musluğunun kapatılmış olmasına bakınız.
- Su giriş ve boşaltma hortumlarını bağlanmış oldukları yerden ayırınız.
- Varsa makinenin yerinden oynatılmasını önleyen öteki bağlantılarını da sökünüz ve makineyi dışarı doğru çekiniz. Bu arada hortumların bir yere takılmamasına dikkat ediniz.

Taşıma esnasında bulaşık makinesini dik tutunuz ya da arkaüstü yatırınız. Başka türlü taşındığında makinenin kontrol birimine su kaçıp arızaya yol açabilir.

# YERLEŞTİRME TALİMATI

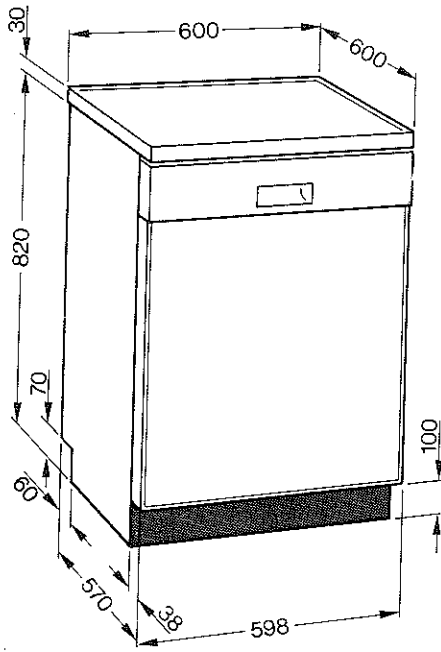

0,3-10bar (atü)  
max.60°C

