

*buləşik məkinesi
kullanma kılavuzu*

62105 H

Lütfen önce bu kılavuzu okuyun!

Değerli Müşterimiz,

Modern tesislerde üretilen ve titiz kalite kontrolünden geçirilmiş olan ürününüzün size en iyi verimi sunmasını istiyoruz.

Bunun için, bu kılavuzun tamamını, ürününüzü kullanmadan önce dikkatle okumanızı ve bir başvuru kaynağı olarak saklamanızı rica ediyoruz.

Bu kullanma kılavuzu...

... makinenizi hızlı ve güvenli bir şekilde kullanmanıza yardımcı olacaktır.

- Makinenizi kurmadan ve çalıştırmadan önce kullanma kılavuzunu okuyun.
- Özellikle güvenlikle ilgili bilgilere uyun.
- Daha sonrada ihtiyacınız olabileceği için kullanma kılavuzunu kolay ulaşabileceğiniz bir yerde saklayın.
- Ayrıca makine ile birlikte ilave olarak verilen diğer belgeleri de okuyun.

İÇİNDEKİLER

| | | | |
|---------------------------------------|-----------|--------------------------------------|-----------|
| 1. Bulaşık Makineniz | 3 | 5. Program Seçimi ve | |
| Genel Görünüm | 3 | Makinenizin Çalıştırılması | 25 |
| Fanlı kurutma sistemi | 4 | Tuşlar | 26 |
| Kontrol Panosu | 4 | Ek Fonksiyonlar | 26 |
| Teknik Özellikler | 4 | Makinenizin Çalıştırılması | 26 |
| Enerji Etiketini Açıklaması | 5 | Program Seçimi | 27 |
| | | Programa Ek Fonksiyon Eklenmesi | 27 |
| 2. Uyarılar | 6 | Programın Değiştirilmesi | 29 |
| Genel Bilgiler | 6 | Menülerin Yapısı | 29 |
| Elektriksel Güvenlik | 7 | Yıkama Zamanı Programlama | 31 |
| Çocukların Güvenliği | 7 | Program İptal İşlemi | 32 |
| Enerji ve Su Tasarrufu | 7 | Program Aşamaları Takibi | 32 |
| Bulaşık Makinesinde Yıkanması Uygun | | Çocuk (Tuş) Kilidi | 32 |
| Olmayan Parçalar | 8 | Uyarı Mesajları | 33 |
| | | Tuz Eksikliği Uyarı Göstergesi | 33 |
| 3. Kurulum | 8 | Parlatıcı Eksikliği Uyarı Göstergesi | 33 |
| Genel Bilgiler | 8 | | |
| Elektrik Bağlantısı | 9 | 6. Bakım ve Temizlik | 35 |
| Bağlantılar, Su Girişi | 9 | Genel Bilgiler | 35 |
| Hortum Girişinin Takılması | 9 | Filtreler | 35 |
| Bağlantılar, Su Çıkışı | 10 | Hortum Filtresi | 36 |
| Geri Dönüşüm | 10 | Pervaneler | 36 |
| | | | |
| 4. Yıkama İçin Ön Hazırlık | 11 | 7. Çağrı Merkezi | 37 |
| Su Yumuşatıcısı | 11 | Tüketici Hizmetleri | 37 |
| Su Yumuşatıcı Sistemin Ayarlanması | 11 | | |
| Tuzun Doldurulması | 14 | | |
| Deterjan | 15 | | |
| Parlatıcı | 17 | | |
| Bulaşıkların Makine İçine | | | |
| Yerleştirilmesi | 18 | | |
| Parçalı Çatal Kaşık Sepeti | 20 | | |
| Alt Sepet Çok Amaçlı/Yükseklik Ayarlı | | | |
| Servis Sepeti | 21 | | |
| Alt Sepet Şişe Teli | 22 | | |
| Alt Sepet Katlanan Teller | 22 | | |
| Üst Sepet Yükseklik Ayarlı Raf | 22 | | |
| Üst Sepet Çekmecesi | 23 | | |
| Üst Sepet Bardak Destek Parçası | 23 | | |
| Üst Sepet Katlanan Teller | 24 | | |
| Üst Sepet Yüksekliğinin Ayarlanması | 24 | | |

Kontrol Panosu

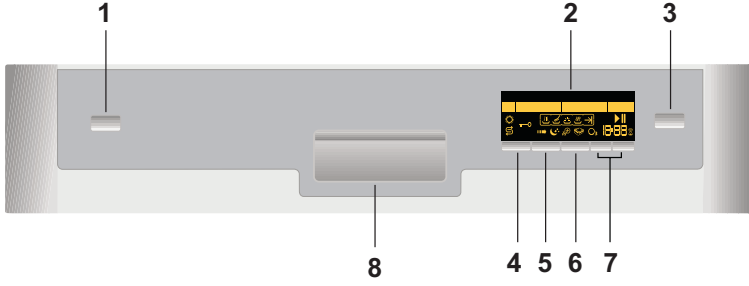

1. Açma / Kapatma Tuşu
2. Ekran
3. Başlat / Beklet / İptal tuşu
4. Fonksiyon Tuşu
5. Erteleme Tuşu
6. Onay Tuşu
7. Seçim Tuşları (> - <)
8. Tutamak

Fanlı kurutma sistemi

Fanlı kurutma sistemi bulaşıklarınızın etkin bir şekilde kurumasını sağlar. Fan çalışırken yıkama sesinden farklı bir ses duyulması normaldir.

Teknik Özellikler

| | |
|----------------------|---------------------------------|
| Yıkama Kapasitesi | 12 kişilik standart sofa takımı |
| Yükseklik | 85 cm |
| Genişlik | 60 cm |
| Derinlik | 57 cm |
| Tip | ART 8 |
| Elektrik girişi | 220-240 V, 50 Hz |
| Toplam güç | 1900-2200 W |
| Isıtıcı gücü | 1800 W |
| Akım Şiddeti | 10 A |
| Pompa gücü | 90 W |
| Tahliye pompası gücü | 30 W |

Üretimde yapmakta olduğumuz iyileştirme çalışmalarından dolayı teknik ayrıntılarda ya da tasarımda önceden haber vermeksizin değişiklik yapma hakkımız saklıdır.

Kılavuzda bulaşık makinasını ve parçalarını tarifleyen şekiller şematiktir. Ürününüzdeki parça ve aksesuarlar, şekillerde gösterilenden farklı olabilir.

Standart Uygunluğu ve Test Bilgileri / AT Uygunluk Beyanı

Bu cihazın geliştirme, üretim ve satış aşamaları Avrupa Topluluğu'nun ilgili bütün yönergelerinde yer alan güvenlik kurallarına uygun olarak gerçekleştirilmektedir. 2006/95/EC, 89/336/EC, 93/68/EC, IEC 436/DIN 44990, EN 50242

Enerji Etiketleri Açıklaması

Enerji değer etiketini aşağıdaki tabloya göre yorumlayabilirsiniz.

| Enerji | | Bulaşık Makinesi |
|--|--|------------------|
| Üretici Model | | |
| Çok Verimli | | |
|  | | |
| Az Verimli | | |
| Enerji Tüketimi kWh/program (üreticinin standart programında soğuk su kullanılarak yapılan test sonuçlarına göre) | | |
| <small>Gerekli kâğıtım, cihazın nasıl kullanılacağına bağlıdır.</small> | | |
| Yıkama Performansı A : Yüksek G : Düşük | | |
| Kurutma Performansı A : Yüksek G : Düşük | | |
| Standart Sofra Takımı Kapasitesi Su tüketimi lt / program | | |
| Gürültü (db (A) re 1 pW) | | |
| <small>Ayrıntılı bilgi ürün broşürünüzdür.</small> | | |
| <small>Standart EN 50242</small> | | |

| | |
|---|----------------------------------|
| ABC | Marka |
| 123 | Model numarası |
|  | Enerji verim sınıfı |
| X,YZ | Enerji tüketimi |
| A B C D E F G | Yıkama performansı |
| A B C D E F G | Kurutma performansı |
| YZ | Standart sofra takımı kapasitesi |
| YX | Su tüketimi |
| X | Ses gücü seviyesi |

- “A” her zaman en iyi performansı ifade eder.
- Fiili enerji tüketimi cihazın nasıl kullanıldığına ve nerde bulunduğuna göre değişebilir.
- Yıllık tüketim değerleri 220 yıkamaya göre hesaplanmıştır.

Su tüketimi (lt) : 7x220= 1540 lt

Enerji tüketimi (kWh) : 1,05x220= 231 kWh

Test Enstitüleri için Not:

Performans testleri için gerekli bilgiler talep üzerine gönderilecektir. Talep aşağıdaki e-mail adresi üzerinden yapılabilir:

standard.test@arcelik.com

Talep mailinize, iletişim bilgilerinizle beraber, lütfen test edilecek ürünün kodunu, stok ve seri numarasını yazmayı unutmayınız. Ürünün koduna, stok ve seri numarası bilgilerine kapının yan tarafına yapıştırılmış olan tip etiketinden ulaşabilirsiniz.

2 Uyarılar

Genel Bilgiler

Makineniz yalnızca ev tipi bulaşıkları yıkamak amacıyla tasarlanmıştır.

Makinede hiçbir zaman kimyasal çözücü maddeler kullanmayınız; bu maddeler patlama riski taşımaktadır.

Kullanılmış eski bulaşık makinenizi ve ambalaj malzemelerini kurallarına uygun olarak imha ediniz. Kullanılmış bulaşık makinenizin çocuklar için tehlike arz etmediğinden emin olunuz. Çocukların bu türden eski makinelerin içinde kilitli kaldıkları bilinmektedir. Bu tür sorunlar yaşamamak için ana elektrik kablosunu koparmanızı ve kilitli kalmaması için kapı kilidini kırmanızı öneririz.

Üst ve alt sepetleri tamamen dışarı çektiğinizde makinenizin kapısı sepetlerin bütün yükünü üstlenir. Ancak kapının üzerine başka yükler koymayınız. Aksi takdirde makineniz devrilebilir.

Makine ile işiniz bittikten sonra kapısını mutlaka kapatınız.

Makine çalışırken kapısını açmamaya özen gösteriniz. Makineniz çalışırken kapısını açtığınızda buhar çıkabilir dikkatli olunuz.

Makineniz bir kez kurulduktan sonra, bağlantıların yapıldığı yerde kalması gerekir. Makinenizi yerleştirirken arka duvarın herhangi bir yere (musluğa, prize, v.b) dayanmamasına ve sonradan konumunu değiştirmeyeceğiniz bir yere

yerleştirmeye dikkat ediniz.

Makinenizin ilk kullanımında en kısa programı boş çalıştırınız.

Yetkili servisimiz elektrik ve su tesisatınızın düzeltilmesi ve/veya yenilenmesinden sorumlu değildir. Elektrik ve su tesisatını makinenize uygun olarak düzelttikten ve/veya yeniledikten sonra montaj ve ilk kullanım için yetkili servisimizi çağırınız.

Makinenize bulaşık makinesinde yıkanması uygun olmayan parçalar koymayınız. Ayrıca sepetleri kapasitelerinden fazla doldurmayınız. Aksi takdirde makinenizin iç gövdesinde sepet hareketlerinden ötürü oluşabilecek çizik ve paslanmalardan firmamız sorumlu olmayacaktır. Makinenizin Deterjan ve Parlaticı Bölmelerine Bulaşık makineleri için özel olarak üretilmiş Deterjan ve Parlaticı haricinde kesinlikle başka bir şey koymayınız. Aksi takdirde makinenizde oluşabilecek hatalardan firmamız sorumlu olmayacaktır.

Üretim esnasındaki kalite kontrol işlemleri nedeniyle makinenizde bir miktar su kalmış olabilir. Bunun makinenize hiçbir zararı yoktur.

Makinenizi kapasitesinin üstünde doldurmayınız ve makinenizde yalnızca bu kılavuzda belirtilen eşyaları yıkayınız. Makinenizin bakım ve tamirati yalnızca yetkili servis tarafından yapılmalıdır. Başka şahıslar

tarafından yapılacak tamirat tehlike yaratabilir ve makinenizin garanti kapsamı dışında kalmasına neden olur.

Makinenizin su ve elektrik bağlantılarının, bu kılavuzun ilgili bölümlerinde yer alan talimatlara uygun olduğundan emin olunuz.

İlk kullanımda makinenin Tuz Bölmesine, tuz koymadan önce 1 litre su doldurunuz.

Elektriksel Güvenlik

Makinenizi topraklama tesisatı olan bir prizde çalıştırınız. Topraklama tesisatınız yok ise, topraklama tesisatını ehliyetli bir elektrikçiye yaptırınız. Topraklama yapılmadan kullanma halinde, ortaya çıkabilecek kullanım zararından firmamız sorumlu olmayacaktır.

Evinizdeki sigortanın akım değeri 16 Amper'den az ise ehliyetli bir elektrikçiye, 16 Amperlik bir sigorta bağlatınız.

Bulaşık makineniz 220-240 Volta göre ayarlıdır. Eğer, bulunduğunuz yerdeki şebeke gerilimi 110 Volt ise araya 110/220 Volt ve 3000 Watt'lık bir transformatör bağlatınız. Yerleştirme sırasında, makine prize takılı olmamalıdır.

Uzatma kablosu kullanmayınız.

Her zaman, makine ile birlikte verilen kaplamalı fişi kullanınız.

Makine yerleştirildikten sonra, takılı olduğu priz ulaşılabilir bir yerde olmalıdır.

Fişi prizden çıkartacak olduğunuzda, mutlaka sadece fişten tutup çekiniz. Kesinlikle kablodan tutup çekmeyiniz.

Çocukların Güvenliği

Makinenin ambalajını açtıktan sonra, ambalaj malzemesinin çocukların ulaşamayacağı bir yerde durmasına dikkat ediniz.

Çocuklar kesinlikle makine üzerinde ya da makine ile oynamamalıdır.

Makinenizdeki su içilmez. Bu nedenle makinenin kapısı açıkken çocukların makinenin yakınlarında oynamalarına izin vermeyiniz.

Bulaşık makinesinin kapısı açıkken çocukların makinenin kapısının üzerine oturmasına izin vermeyiniz.

Olası yaralanmaları önlemek için servis çatalı, ekmek bıçağı vs. gibi uzun ve sivri bulaşıklarınızı her zaman çatal kaşık sepetinde sivri uçları aşağı gelecek şekilde ya da bulaşık sepetlerinin üzerine yatay bir şekilde yerleştiriniz.

Deterjanları çocukların ulaşamayacağı yerlerde saklayınız ve deterjan kutusunu, makineyi çalıştırmadan hemen önce doldurunuz.

Bulaşık makinesi deterjanları tahriş ve yıpranmaya neden olan maddeler içerir. Bu sebeple ağız, göz ve boğazda yanmalara neden olabilir.

Enerji ve Su Tasarrufu

Bulaşıkları makineye koymadan önce üzerindeki bütün kaba atıkları temizleyiniz. Makineyi, tamamen

doldurduktan sonra çalıştırınız.
Program seçerken program bilgileri ve ortalama tüketim değerleri tablosuna dikkat ediniz.

Bulaşık Makinesinde Yıkama Uygun Olmayan Parçalar

Sigara külü, mum artığı, cila, boya, kimyasal madde vs. ile kirletilmiş bulaşığı kesinlikle makinenizde yıkamayınız.

Demir alaşımli parçalar ise makinede yıkandığında paslanabilir ve diğer eşyalar üzerinde leke bırakabilir.

Makinenizde tahta ya da kemik saplı çatal, kaşık, bıçakları; yapıştırılmış

parçaları; sıcaklığa dayanmayan plastik parçaları, bakır ve kalay kapları yıkamayınız. Bulaşık makinenizde de, elle yıkamada olduğu gibi, porselenlerin dekoratif baskılarında, alüminyum ve gümüşlerde renk atması ve karama olabilir. Bazı hassas cam türleri ve kristaller zamanla saydamlığını yitirebilir. Alacağınız yeni sofra gereçlerinin bulaşık makinesinde yıkamaya uygun olmasına özellikle dikkat etmenizi öneririz.

Kase, bardak, tencere gibi içi oyuk eşyalarınızın makineye, ağız aşağı bakacak şekilde yerleştirilmesi gerekir. Böylece bu boşluklarda ve derin çukurluklarda su birikmesini engellemiş olursunuz.

3 Kurulum

Genel Bilgiler

Makinenizi, nakliye sırasında oluşabilecek hasarlar bakımından kontrol ediniz. Hasarlı bir makineyi kullanmayınız. Şüpheli durumlarda üreticiye danışınız.

Bulaşık makinesini koyacağınız yeri tespit ederken, makineyi kolayca ve hızla doldurabileceğinizden emin olunuz. Ayrıca seçtiğinizin yerin, yıkanan bulaşığın kolaylıkla çıkartılıp kaldırılabilceği bir yer olmasına da dikkat ediniz.

Makineyi, oda sıcaklığının sıfır derecenin altına düşmesi olasılığının

bulunduğu bir yere koymaktan kaçınınız.

Makineyi, musluk ve gidere yakın bir yere yerleştiriniz. Makinenizin yerinin, bağlantıları yapıldıktan sonra değiştirilmeyeceği düşünülerek seçilmesi gerekmektedir.

Yerleştirmeden önce makineyi ambalajından ambalaj kartonu üzerindeki uyarıları takip ederek çıkartınız.

Makineyi yerleştirirken, yere, duvara, borulara vs. zarar vermemeye dikkat ediniz. Makineyi hareket ettirmek

için kapısından ya da panosundan tutmayınız.

Temizlik sırasında makineyi ileri-geri rahatça hareket ettirebilmek için makinenin her tarafında bir miktar boşluk bırakmaya dikkat ediniz.

Makinenizi yerine yerleştirirken su giriş ve çıkış hortumlarının sıkışmamasına dikkat ediniz. Ayrıca makinenin, elektrik kablosu üzerinde durmamasına da dikkat ediniz.

Bulaşık makinenizi kurmak için uygun bir yer seçiniz. Bunun yanında, makinenizin güvenli ve düz bir yerde kurulmasına dikkat ediniz.

Makinenin tamamen düz bir şekilde yerleştirilmesi, kapısının uygun bir şekilde ve sıkıca kapatılabilmesi için gereklidir.

Makinenin tamamen dik ve düz durmasını sağlayabilmek için ayaklarını ayarlayınız.

Makinenin dik ve düz durmasının sağlanması halinde kapı iç duvarlardan ve çerçeveden dışarı taşmaz. .

Makinenin kapısı uygun bir şekilde kapanmıyorsa, makine tamamen düz duruncaya kadar ayakları ayarlayınız.

Zemindeki engebeler, vidalı ayaklar aracılığıyla dengelenebilir. Doğru kurulması durumunda, kapılar problemsiz olarak kapanacaktır.

Su ve boşaltma bağlantıları, bir bükülme veya ezilme oluşumunu engellemek için serbestçe hareket edecek şekilde takılmalıdır.

Elektrik Bağlantısı

Makinenizin topraklı fişi uygun gerilim ve akımla beslenen topraklı prize takılmalıdır. Topraklama tesisatını ehliyetli bir elektrikçiye yaptırınız. Topraklama yapılmadan kullanma halinde, ortaya çıkabilecek kullanım zararından firmamız sorumlu olmayacaktır.

Evinizdeki sigortanın akım değeri 16 Amper'den az ise ehliyetli bir elektrikçiye, 16 Amperlik bir sigorta bağlatınız. Makinenizin elektrik kablosunun değişmesinin gerektiği hallerde, bunu yalnızca yetkili servise yaptırınız.

Güvenlik açısından yıkama programı bittiğinde fişi prizden mutlaka çıkartınız.

Bağlantılar, Su Girişi

Evinizdeki su tesisatının, bulaşık makinesi kurmaya uygun olduğundan emin olunuz. Ayrıca şehir şebekesinden veya su tesisatınızdan zaman zaman gelebilecek kirliliğin (kum, kil, pas, vb) makinenize zarar vermemesi ve yıkama sonucu sararma, tortu gibi şikayetlerin oluşmaması için evinizin veya apartmanınız girişine filtre takılmasını tavsiye ederiz.

Hortum Girişinin Takılması

Eski makinenizde kullandığınız su giriş hortumu var ise bunu kullanmayınız. Bunun yerine makinenizle birlikte verilen yeni su giriş hortumunu kullanmalısınız.

Su giriş hortumunu doğrudan su giriş musluğuna bağlayınız. Musluktan gelen basınç en az 0.3, en fazla 10 bar olmalıdır. Su basıncı 10 barın üzerinde

ise araya basınç düşürücü vana konulmalıdır.

Bağlantılar yapıldıktan sonra musluk sonuna kadar açılmalı ve su sızdırmazlığı kontrol edilmelidir.

Güvenlik açısından yıkama programı bittiğinde su giriş musluğunu mutlaka kapatınız.

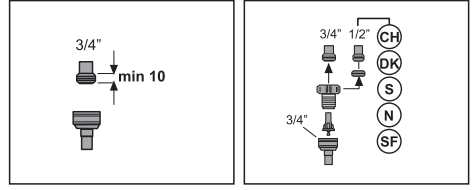

Bağlantılar, Su Çıkışı

Su boşaltma hortumunu bükmeden atık su borusuna takınız. Makineniz çalışırken su boşaltma hortumunun çıkmaması için hortumu su boşaltma borusuna iyice tutturunuz. Su boşaltma borusu kanalizasyona bağlı olmalı, yüzey sularına akarı olmamalıdır.

Su boşaltma hortumu doğrudan kirli su boşaltma deliğine ya da lavabonun giderine bağlanabilir. Bu bağlantı yer düzleminden en az 50, en çok 100 cm yüksekte olmalıdır. 4 Metreden uzun tahliye hortumu kirli yıkamaya sebep olacaktır.

Geri Dönüşüm

Lütfen çevreyi korumamızda bize yardımcı olunuz. Makinenizin bazı parçaları ile ambalajı geri kazanılabilir malzemeden üretilmiştir. Bu malzemelerin üzerinde geri dönüşüm sembolünün yanı sıra malzeme hakkında bilgi de yer almaktadır (>PE<, >PS<, >POM<, ...). Bu malzemelerin çöpe atılması doğru değildir. Bunun yerine geri dönüşüm birimlerine teslim edilmelidir. İmha yöntemi ve imha noktaları hakkında bilgi almak için sorumlu birim ve makamlarla irtibata geçiniz.

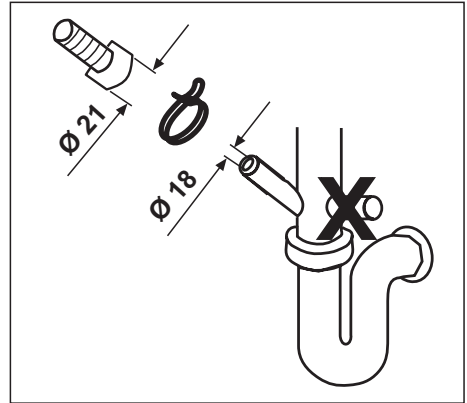
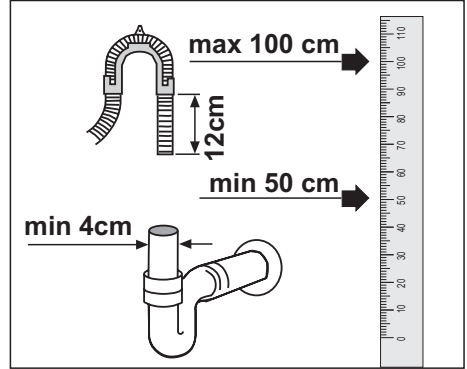

4 Yıkama İçin Ön Hazırlık

Su Yumuşatıcısı

Makine içinde, giren suyun sertliğini azaltan, suyu yumuşatan özel bir tuz bölümü vardır.

Su Yumuşatıcısının İşlevi

Bulaşık makinesinin yumuşak suya ihtiyacı vardır. Suyun sertliği 6°dH'nin üzerinde ise su yumuşatılmalı, kireci azaltılmalıdır. Aksi takdirde sertliği oluşturan iyonlar, yıkanan parçaların yüzeyinde birikir ve makinenin yıkama, parlatma ve kurutma performansını olumsuz etkileyebilir.

Su Yumuşatıcısı Nasıl Çalışır?









Su, yumuşatıcı sistemin içinden geçtiğinde sertliği oluşturan iyonlarından temizlenir ve su en iyi yıkama sonucunu almak için gerekli olan yumuşaklığa ulaşır. Giren suyun sertlik derecesine bağlı olarak, suyu sertleştiren bu iyonlar su yumuşatıcı sistem içinde hızla birikir. Bu nedenle bir sonraki yıkamada da aynı performansla çalışabilmesi için yumuşatıcı sistemin tazelenmesi gerekir. Bu amaçla bulaşık makinesi tuzu kullanılır. Bu tür tuzlar, ev tipi bulaşık makinelerinde kullanılmak üzere deterjan üreticileri tarafından geliştirilmiştir.

Su Yumuşatıcı Sistemin Ayarlanması

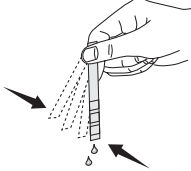
Bulaşık makinenizin yıkama etkinliği, yıkama suyunun yumuşaklığına bağlıdır. Bu nedenle makinenizde şebeke suyundaki sertliği düşüren bir sistem bulunmaktadır. Bu sistem doğru ayarlandığında yıkama etkinliği

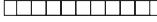
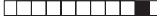
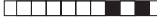
artacaktır. Sistemi ayarlamak için makinenizle birlikte verilen deneme şeridinin talimatını uygulayarak şebeke suyunuzun sertliğini bulunuz.

Deneme Şeridi

| | |
|--|---|
| A  | Test şeridini ambalajından çıkartın. |
| B  | Musluğunuzdan 1 dakika süreyle su akıtın. |
| C  | Test şeridini 1 saniye suya batırın. |
| D  | Test şeridini sudan çıkartıp sallayın. |
| E  | 1 dakika bekleyin |
| F | <p>1. Seviye  Kireçsiz</p> <p>2. Seviye  Az kireçli</p> <p>3. Seviye  Kireçli</p> <p>4. Seviye  Orta kireçli</p> <p>5. Seviye  Çok kireçli</p> <p>6. Seviye  İleri derecede kireçli</p> |
| Deneme şeridinde çıkan sonuca göre makinenizin su sertlik seviyesi ayarını yapın. | |

Rejenerasyon Ayar Anahtarı

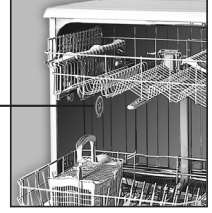
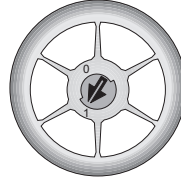



6. Seviye  İleri derecede kireçli

Eğer musluk suyunuz ileri derece (6. seviye) kireçli ise su sertlik ayarını 5 konumuna getirmeli ve "Rejenerasyon Ayar Anahtarı" konumunu 1'e ayarlamalısınız.

Su Sertlik Seviyesini Ayarlamak için;

- Makinenizi Açma/Kapama düğmesine basarak açınız.
- "Fonksiyon" (4) ve "Erteleme" (5) tuşlarına 3 saniye birlikte basarak "Ayarlar Menüsü" ne giriniz.
- "Fonksiyon" (4) tuşunu kullanarak alt menülerde "Su Sertliği"ni bulunuz.
- Makineniz su sertlik ayarı fabrika çıkışında 3 seviyesine ayarlanmıştır. Ekranda "Su Sertliği : 3" yazısı gözükecektir.
- "> - <" Seçim Tuşlarını (7) kullanarak "Su Sertliği" kademelerinden sizin şebekenizin özelliğine uygun olan seviyeye ayarlayınız. (Şebeke suyunuzun sertlik seviyesini makinenizle birlikte verilen sertlik ölçüm kitini kullanarak belirleyebilirsiniz.)
- Sertlik ayarı seçildikten sonra, "Onay" (6) tuşuna 1 kez basınız. Ekranda "Kaydedildi!" yazısını göreceksiniz.
- Ayarlar menüsünden çıkmak için "Fonksiyon" tuşunu (4) kullanarak "Program Menüsüne Dön" alt menüsü gelin ve "Onay" tuşuna basınız. Ana menüye (program seçim ekranına) döneceksiniz.

Su Sertlik Seviyesi Ayar Tablosu

| Sertlik Seviyesi | İngiliz Sertliği °dE | Alman Sertliği °dH | Fransız Sertliği * °dF | Rejenerasyon ayar anahtarı konumu | Sertlik Seviye Göstergesi |
|------------------|----------------------|--------------------|------------------------|---|---|
| 1. Seviye | 0-6 | 0-5 | 0-9 |  | Seçim tuşları (> - <) yardımıyla su sertlik ayarını 1 konumuna getiriniz. Su Sertliği : 1 |
| 2. Seviye | 7-14 | 6-11 | 10-20 |  | Seçim tuşları (> - <) yardımıyla su sertlik ayarını 2 konumuna getiriniz. Su Sertliği : 2 |
| 3. Seviye | 15-21 | 12-17 | 21-30 |  | Seçim tuşları (> - <) yardımıyla su sertlik ayarını 3 konumuna getiriniz. Su Sertliği : 3 |
| 4. Seviye | 22-28 | 18-22 | 31-40 |  | Seçim tuşları (> - <) yardımıyla su sertlik ayarını 4 konumuna getiriniz. Su Sertliği : 4 |
| 5. Seviye | 29-42 | 23-34 | 41-60 |  | Seçim tuşları (> - <) yardımıyla su sertlik ayarını 5 konumuna getiriniz. Su Sertliği : 5 |
| 6. Seviye | 43-75 | 35-60 | 61-107 |  | Seçim tuşları (> - <) yardımıyla su sertlik ayarını 6 konumuna getiriniz. Su Sertliği : 6 |

Kullandığınız suyun sertliği 107 F (Fransız sertliği) üzerinde ise veya kuyu suyu kullanıyorsanız filtre ve su tasfiye cihazları kullanmanız tavsiye edilir.

* Kullandığınız suyun sertliği 9°dF (Fransız sertliği) altında ise, bulaşık makinenizde tuz kullanmanız gerek yoktur. Bu durumda makinenizin ekranı üzerindeki "Tuz Eksikliği Uyarı Göstergesi" sürekli yanacaktır.

Su sertlik ayarınız 1. seviyede ise, tuz kullanmanız gerekmeyeceği halde, tuz eksikliği uyarı göstergeniz sürekli yanmaya devam edecektir. Bu konumda tuz kullanmanız durumunda tuz tüketilmeyecek tuz eksikliği uyarı göstergesi yanmayacaktır.

UYARI:

Taşınma durumunda taşındığınız yerin su sertliğine göre makinenizin su sertlik ayarını yapmanız yıkama etkinliğiniz için önemlidir.

Eğer makinenizde daha önce su sertlik ayarı yapılmış ise, makinenizin ekranı üzerinde en son yapılan su sertlik ayarı gösterilecektir. Musluk suyunuzun su sertlik seviyesine göre makinenizin yeni su sertlik ayarını yapınız.

Tuzun Doldurulması

Makinenizde sadece bulaşık makinesinde kullanılmak amacıyla üretilmiş özel yumuşatma tuzu kullanınız. Yumuşatma tuzunu koymak için önce alt sepeti çıkarınız ve tuz bölümü kapağını saat yönünün tersine çevirerek açınız (A,B). Tuzu bölmenin içine tuz hunisi yardımı ile dökünüz (D). Tuzun su içerisinde erimesini hızlandırmak için kaşık yardımıyla karıştırınız. Bölmei doldurduğunuzda kapağı yerine takıp çevirerek sıkıca kapatınız. Tuz bölümüne yaklaşık 2 kg yumuşatma tuzu koyabilirsiniz.

Tuz bölümüne tablet koyarsanız, bölmei tam doldurmayınız. Küçük taneli veya toz halindeki yumuşatma tuzu kullanmanızı öneririz. Makinenizde sofr tuzu ya da yemek tuzu gibi genellikle suda çözünmeyen öğeler içeren tuzları kullanmayınız. Aksi halde yumuşatıcı bölmesinin işlevi zamanla azalabilir. Makinenizi çalıştırdığınızda, tuz bölümü su ile dolar. Bu nedenle yumuşatma tuzunu makinenizi çalıştırmadan önce koyunuz.

Yalnızca ilk kullanım için 1 litre su koyunuz (C).

Tuz ekledikten sonra hemen yıkama yapmayacaksınız, makinenin içine dökülmüş tuzların suda çözünerek dışarı atılmasını sağlamak için en kısa programı boş çalıştırınız.

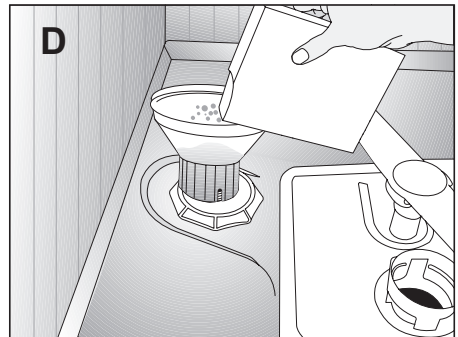
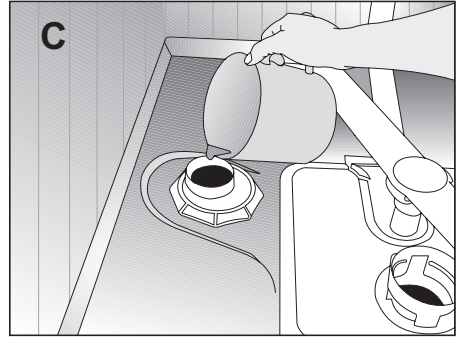
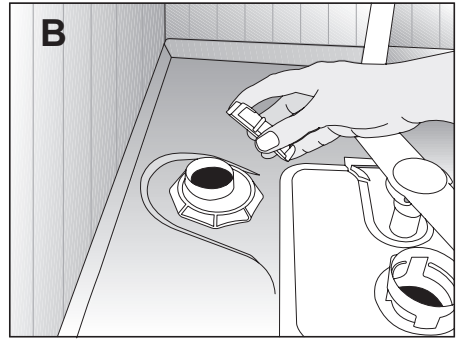
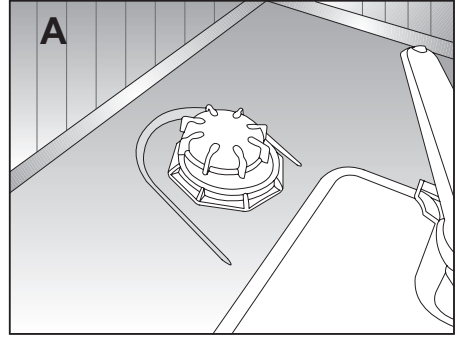

Makinenizde bulunan yumuŝatma tuzunun miktarının yeterli olup olmadıđını anlayabilmek iin, ekrandaki tuz eksikliđi uyarı gstergesini kontrol ediniz. Tuz eksikliđi uyarı gstergesi yanmaya baŝladığıında tuz blmesini yeniden tuz ile doldurmanız gerekir.

UYARI:

Piyasadaki farklı markalardaki tuz tanecek boyutu, tablet zelliđi ve su sertliđine bađlı olarak tuzun su iinde znmesi birkaç saat srebilir. Bu nedenle tuzun makinaya doldurulmasından sonra da, belirli bir sre tuz eksikliđi uyarı gstergesi yanmaya devam eder.

Deterjan

Makinenizde sadece bulaŝık makineleri iin zel olarak retilmiŝ deterjan kullanınız.

Paketini atıktan sonra deterjanlarınızı serin, kuru ve ocuklarınızın ulaŝamayacađı bir ortamda saklayınız.

Deterjanı deterjan blmesine makineyi alıŝtırmadan hemen nce koyunuz.

Kullandığınız deterjan ile ilgili detaylı bilgi iin reticisi ile bađlantıya geiniz.

n yıkamasız ve kısa programlarda mutlaka toz deterjan kullanınız. Toz deterjanı resimdeki deterjan kutusu zerindeki 2 numaralı ızgara kapaklı blme doldurup, deterjan kutusu kapađını kapatınız. Bu blme silme doldurulduđunda 6 gr deterjan alır.

Tablet deterjanların znrlđ sıcaklık ve sreye bađlı olarak deđiŝkenlik gsterdiđi iin kısa programlarda tablet deterjan

kullanmayınız.

Tablet deterjan kullandığınız n yıkamalı ve yksek sıcaklıklı programlarda deterjan kutusu kapađının kapalı olduđundan emin olunuz.

Tablet deterjanların ambalajları zerindeki kullanım talimatları arasında tabletin bulaŝık makinenizde konulabileceđi uygun yerler hakkında bilgi bulabilirsiniz (deterjan blmesi, sepet vs.).

Toz deterjanların fazla kullanılması, deterjanın tam znmemesine ve cam rnlerin izilmesine neden olabilir.

ok Amalı Deterjanlar

Bulaŝık makinelerinde en iyi yıkama deterjan, parlaticı ve su yumuŝatma tuzunun ayrı ayrı kullanılmasıyla elde edilir.

Deterjan reticilerinin “ok Amalı Deterjan” olarak adlandırdıkları yeni rnleri deterjan etkisine ilave olarak su yumuŝatma tuzu ve/veya parlaticı etkisi de gstermektedir. Bazı trleri cam koruyucu, paslanmaz elik koruyucu gibi zel amalı yıkama kimyasalları da iermektedir.

Piyasada genel olarak bulunan ok amalı deterjan trleri:

2in1: Deterjan, parlaticı veya su yumuŝatma tuzu ierenler

3in1: Deterjan, parlaticı ve su yumuŝatma tuzu ierenler

4in1: Deterjan, parlaticı ve su yumuŝatma tuzuna ilave olarak cam koruyucu ierenler

5in1: Deterjan, parlaticı ve su yumuŝatma tuzuna ilave olarak cam ve

paslanmaz çelik koruyucu içerenler.

Çok amaçlı deterjanlar sadece belirli kullanım şartlarında yeterli sonuç verir. Bu tür deterjanları kullanırken deterjan ambalajı üzerindeki üretici talimatlarına uyunuz.

Yıkama programı sona erdiğinde bulaşıklarınız ıslak ise ve/veya özellikle bardaklarınız üzerinde kireç lekesi görürseniz deterjan üreticisi ile bağlantıya geçiniz.

Bu tür deterjanları kullanmaktan vazgeçtiğinizde:

Tuz ve parlatici bölmesinin dolu olduğundan emin olunuz.

Su sertlik ayarını en yüksek konuma getirip bir boş yıkama yapınız.

Boş yıkamadan sonra, kullanma kılavuzuna bakarak şebeke suyunuza uygun su sertlik ayarını tekrar yapınız.

Uygun parlatici ayarını yapınız. Modele bağlı olarak tuz göstergesi ve/veya parlatici göstergesi devre dışı bırakıldıysa tekrar devreye alınmalıdır.

Deterjanın Doldurulması

Deterjan kutusu kapağını açmak için mandalı sağa doğru iterek açınız (A). Deterjan bölmesinin iç kısmında doğru miktarda deterjan kullanmanıza yardımcı olacak seviye çizgileri vardır. Deterjan bölmesi tam doldurulduğunda 40 cm^3 deterjan alır (1).

Makinenizin doluluk durumuna ve/veya bulaşıklarınızın kirlilik düzeyine göre deterjan bölmesine 15 cm^3 veya 25 cm^3 seviye çizgilerine kadar deterjan doldurunuz (1). Seçtiğiniz yıkama programı için doğru deterjan miktarını Program Bilgileri ve Ortalama Tüketim Değerleri tablosunda görebilirsiniz.

Bulaşıklarınız uzun süre beklemiş ve üzerlerinde kurumuş yiyecek artıkları varsa, 5 cm^3 lük deterjan bölmesini de doldurunuz (2).

Bölgenizdeki suyun sertlik seviyesine bağlı olarak daha fazla deterjan kullanmanız gerekebilir.

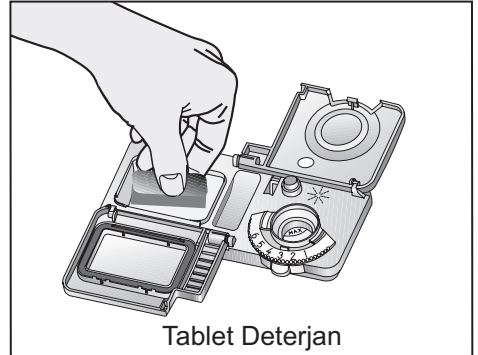
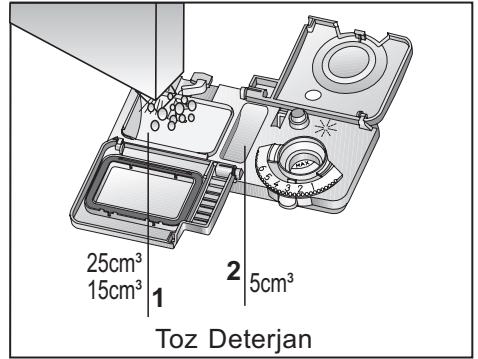
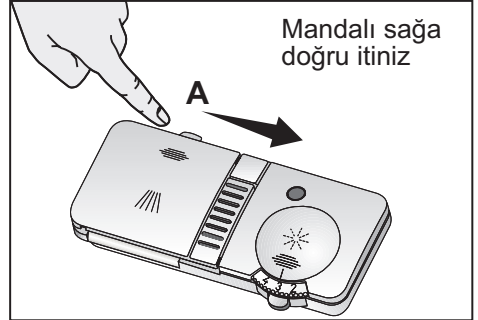

Parlatıcı

Bulaşık makinelerinde kullanılan parlaticı, kurutma etkinliğini artırmak, yıkanan parçaların üzerinde su ya da kireç izlerinin kalmasını önlemek amacı ile kullanılan özel bir bileşimdir. Bu nedenle parlaticı bölmesinde parlaticı olmasına dikkat edilmesi ve sadece bulaşık makinelerinde kullanılmak üzere üretilmiş parlaticı kullanılması gerekmektedir.

Parlaticıyı koymak için, parlaticı bölgesi kapağı mandalina basarak açınız (**B**). Bölmei MAX seviyesine kadar doldurunuz ve kapağı kapatınız.

Parlaticı bölgesine parlaticı koyduktan sonra parlaticı bölgesi kapağını kapatmayı unutmayınız (**3**). Bölmenin dışına dökülen parlaticıyı silip temizleyiniz. Yanlışlıkla dökülen parlaticı, köpürmeye neden olacağından yıkama etkinliğini azaltacaktır.

Makinenize parlaticı ilave etmek gerekip gerekmediğini parlaticı eksikliği uyarı gözünü kontrol ederek anlayabilirsiniz (**4**). Uyarı gözünün koyu renkte olması, bölmede yeterli miktarda parlaticı bulunduğunu gösterir. Uyarı gözü açık renkte ise parlaticı ilave ediniz.

Makinenize parlaticı ilave etmek gerekip gerekmediği ekran üzerindeki parlaticı eksikliği uyarı göstergesini kontrol ederek de anlayabilirsiniz. Parlaticı eksikliği uyarı göstergesinin yanmaması parlaticı bölgesinde yeterli miktarda parlaticı bulunduğunu gösterir. Parlaticı eksikliği uyarı göstergesi yanıyorsa parlaticı ilave ediniz.

Parlaticı Miktarının Ayarlanması

Parlaticı miktarı ayarlayıcısı 1 ile 6 arasındaki konumlara ayarlanabilir (**5**). Bu ayar fabrika çıkışında 4 konumuna getirilmiştir.

Yıkama sonrasında yemek takımları üzerinde su izi oluşuyorsa ayarlayıcının derecesini artırmak, elle silindiğinde çıkan mavi bir iz kalıyorsa azaltmak gerekir.

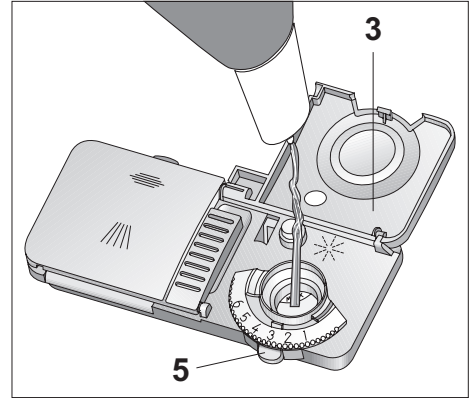
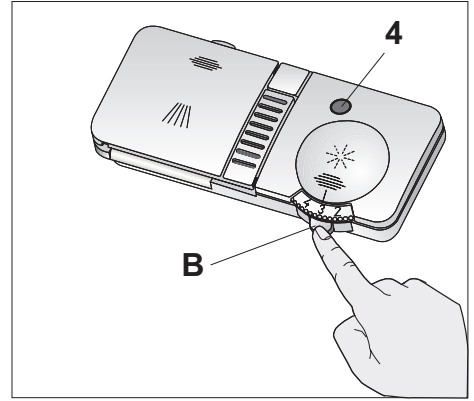

Bulaşıkların Makine İçine Yerleştirilmesi

Bulaşıkları doğru bir şekilde yerleştirirseniz, makinenizi enerji tüketimi, yıkama ve kurutma performansı açısından en iyi şekilde kullanmış olursunuz.

Bulaşıklarınızı makine içine yerleştirmeden önce, üzerlerindeki yemek artıklarını (kemik, meyve çekirdekleri, vs.) sıyırıp alınız.

Makinenizde bulaşıklarınızı yerleştirebileceğiniz iki ayrı sepet bulunmaktadır. Çok kirli ve büyük parçaları alt sepete, küçük narin ve hafif parçaları ise üst sepete yerleştiriniz.

Kase, bardak, tencere gibi çukurlukları fazla olan parçaları ağızları aşağıya gelecek şekilde yerleştiriniz.

İnce dar gövdeli parçaların sepetlerin orta bölmelerine konulması daha uygundur.

Olası yaralanmaları önlemek için servis çatalı, ekmek bıçağı vs. gibi uzun ve sivri bulaşıklarınızı her zaman çatal kaşık sepetinde sivri uçları aşağı gelecek şekilde ya da bulaşık sepetlerinin üzerine yatay bir şekilde yerleştiriniz.

Alternatif Sepet Yerleşim Örnekleri

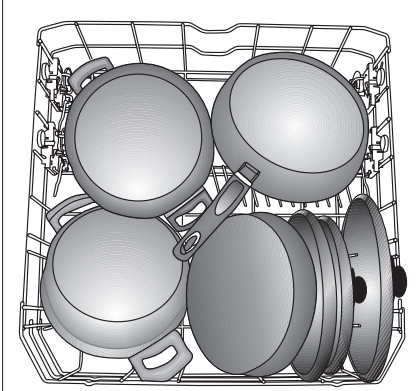

Alt Sepet

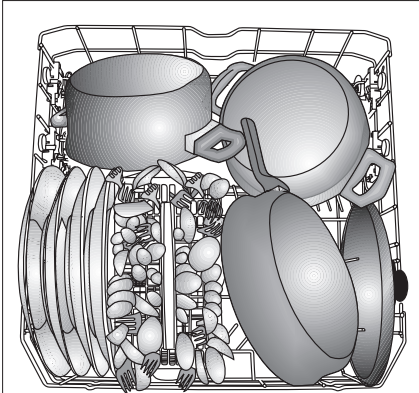

Alt Sepet

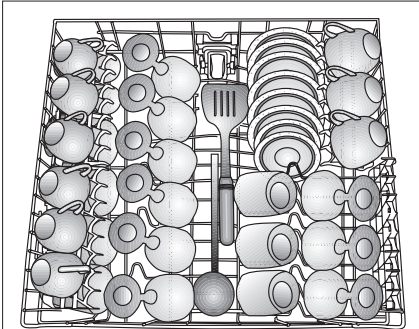

Üst Sepet

Hatalı Yerleşimler

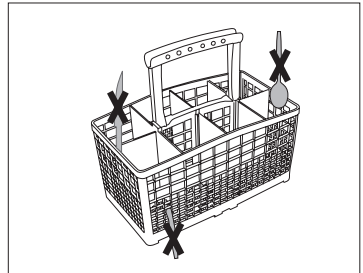
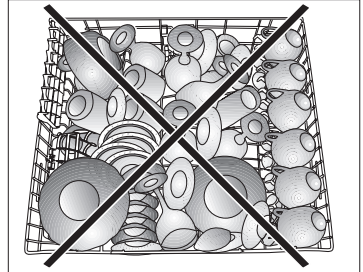
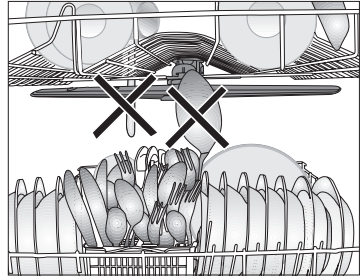
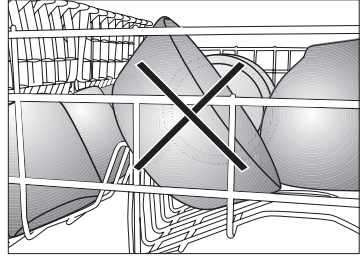
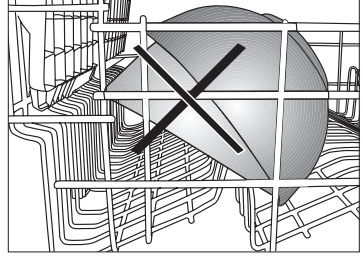

Parçalı Çatal Kaşık Sepeti

Bulaşıklarınızın miktarına ve kir tiplerine göre parçalı çatal kaşık sepeti 3 parçaya ayrılabilir, küçük olan çatal kaşık sepeti bölümü üst sepete yerleştirilebilir (2). Çatal kaşık sepetini ayırmak için, tutamak altındaki mandalları çeviriniz (A). Küçük çatal kaşık sepetini yukarı doğru çekiniz, alt ve üst tırnakları yuvalarından çıkartınız (B). Parçaları tekrar birleştirmek istediğinizde ayırma işleminin tersini uygulayınız.

Uzun çatal-kaşık ve kepçe gibi parçalar, küçük çatal-kaşık sepeti içerisinde üst sepete konulamaz. Bu tür parçalar, raflar üzerine yerleştirilmelidir. Daha iyi yıkama ve kurutma etkinliği elde etmek için separatörlerin kullanılması tavsiye edilir (3,4). Bu parçalar kullanılmak istenmediğinde çıkartılabilir (C, D).

Tencere, tepsi gibi büyük parçaları rahat yerleştirmek için çatal-kaşık sepetini dışarı çıkarabilirsiniz.

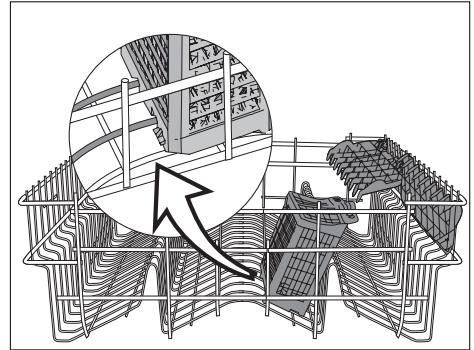
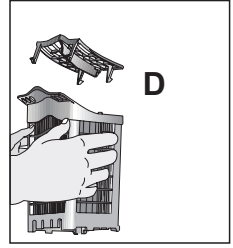
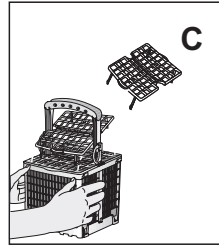
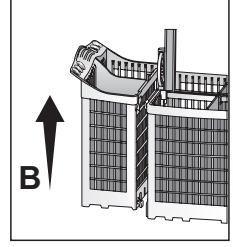
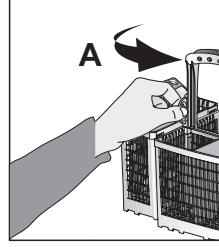
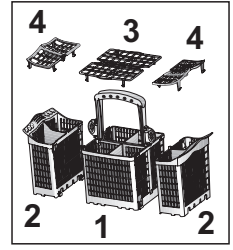
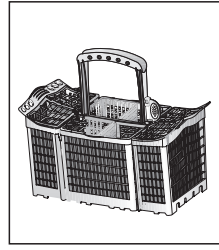

Alt Sepet Çok Amaçlı/ Yükseklik Ayarlı Servis Sepeti

Makinenizin alt sepetinde yer alan bu aksesuar sayesinde fazla bardaklarınızı ya da uzun kepçe, ekmek bıçağı gibi parçaları rahatlıkla yıkayabilirsiniz.

Rafların kapalı konuma getirilmesi için; rafı katlayınız (A). Rafı yukarıya kaydırınız (B). Rafı dik konuma getiriniz (C). Rafı aşağıya doğru kaydırarak tırnaklardan kilitleyiniz (D). Aynı işlemleri tersten yaparak rafı açık konuma getirebilirsiniz. Rafların yükseklik ayarını yapmak için ise; rafı katlayınız (E). Rafı yukarıya kaydırınız (F). İstediğiniz seviyede rafı açınız (G). Pervanenin raflara yerleştirdiğiniz bulaşıklara çarpmadığını kontrol ediniz.

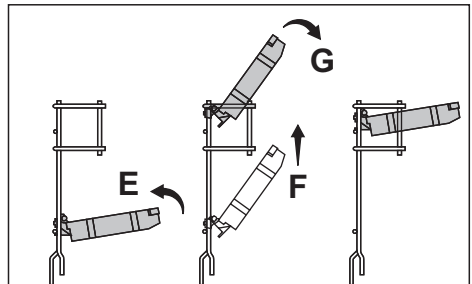
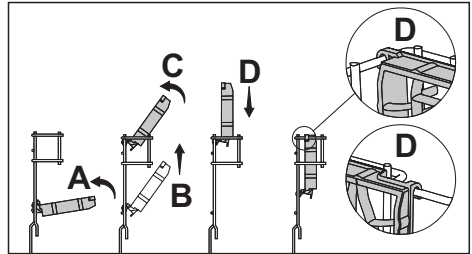
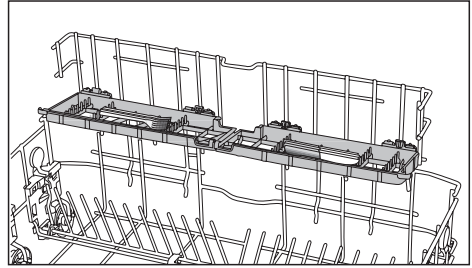
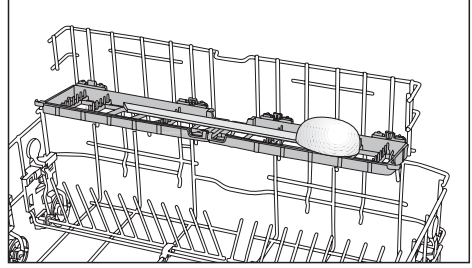
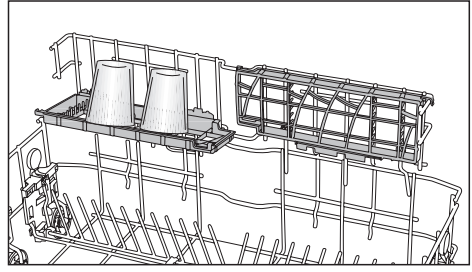

Alt Sepet Şişe Teli

Şişe teli, geniş ağızlı ve yüksek parçaları daha rahat yıkayabilmeniz için tasarlanmıştır. Şişe telini kullanmadığınız zaman sepetinizden iki tarafa çekerek (H) çıkarabilirsiniz.

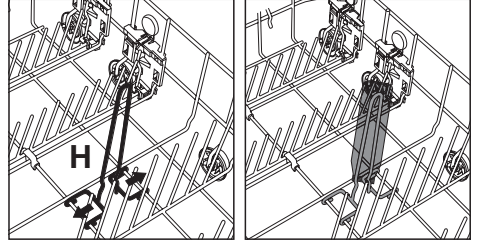

Alt Sepet Katlanan Teller

Makinenizin alt sepetinde bulunan ve dört parçadan oluşan katlanan teller tencere, kase, vb. gibi büyük parçaları daha rahat yerleştirebilmeniz için tasarlanmıştır (1,2,3,4). Dilerseniz her parçayı tek tek veya hepsini birden katlayarak daha geniş alanlar yaratabilirsiniz. Katlanabilir telleri mandala basarak (A) yatar konuma getirebilirsiniz.

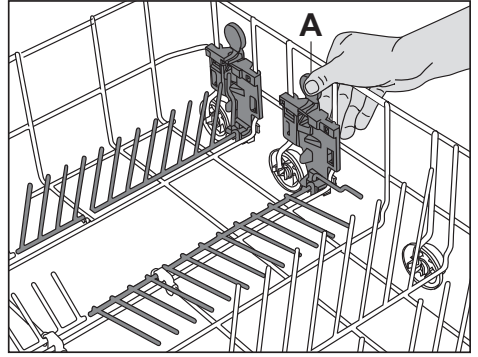
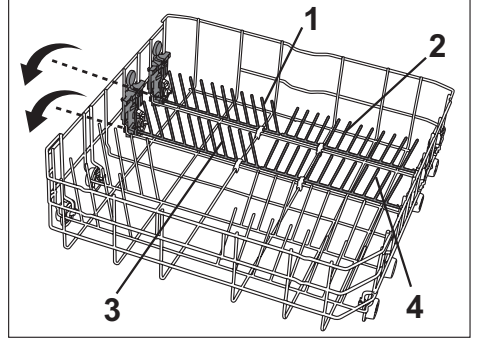

Üst Sepet Yükseklik Ayarlı Raf

Makinenizin üst sepetinde bulunan yükseklik ayarlı rafların alt ve üst tarafını, bardak, fincan ve benzeri bulaşıklarınızın yüksekliğine göre aşağı veya yukarı konuma alarak dilediğiniz gibi kullanabilirsiniz (B,C,D).

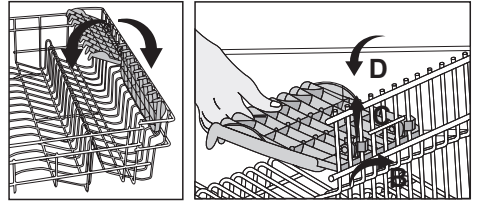

Üst Sepet Çekmecesı

Makinenizin üst sepetine takılı olan sepet çekmecesine fazla tatlı kaşığı, küçük çatal ve bıçaklarınızı rahatlıkla yerleştirebilirsiniz.

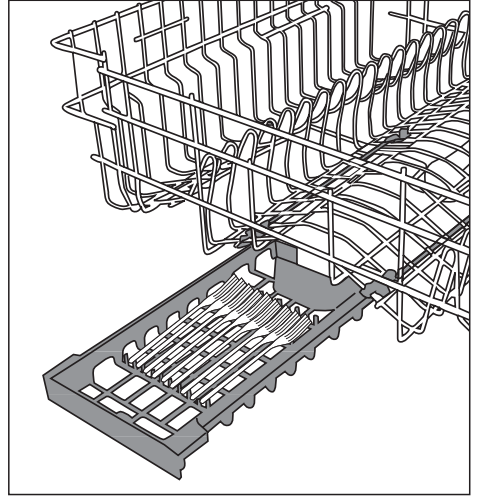

Üst Sepet Bardak Destek Parçası

Uzun saplı bardakları ya da kadehleri yerleştirirken diğer parçalara değil, bardak destek parçasına ,sepet kenarına, veya rafa dayayınız (1). Uzun bardakları birbirine yaslamayınız, aksi taktirde yerlerinde sabit kalmaz ve yıkama sırasında hasar görebilirler. Üst sepete geniş hacimli parçaları yerleştirmek istediğinizde bardak destek parçasının tırnağını, takılı olduğu üst sepet telinden çıkartınız (2). Böylelikle daha geniş alan kazanabilirsiniz.

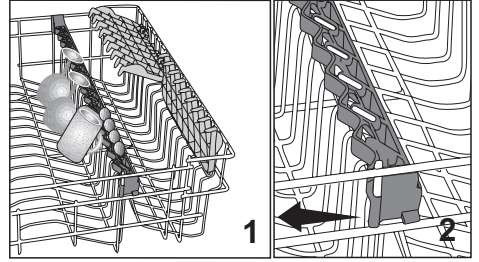

Üst Sepet Katlanan Teller

Makinenizin üst sepetinde bulunan katlanan telleri yatar konuma getirebilmek için mandala basınız (1). Oluşacak alana büyük bulaşıklarınızı yerleştirebilirsiniz (2). Telleri yeniden dik konuma getirmek için telleri yukarı doğru kaldırınız.

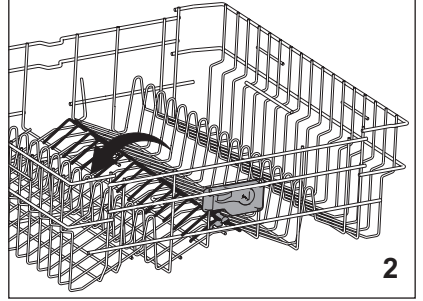
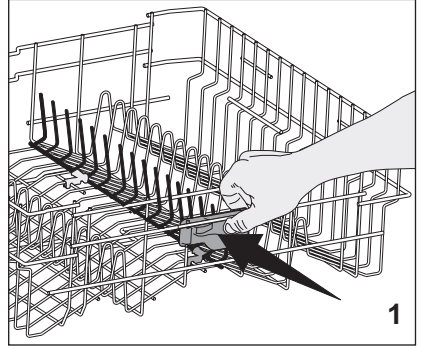

Üst Sepet Yüksekliğinin Ayarlanması

Makinenizin üst sepetinde bulunan Yüklü Sepet Ayar Mekanizması, üst sepetiniz doluyken sepeti makinenizden çıkarmadan yukarı veya aşağı doğru yükseklik ayarı yaparak; ihtiyacınıza göre makinenizin alt veya üst bölgesinde geniş alanlar yaratmanız için tasarlanmıştır.

Sepetinizi yükseltmek için; üst sepet tellerinden (sağ veya sol) birini (F) tutarak yukarı doğru kaldırınız. Sepetin diğer kısmını da yükseltebilmek için aynı işlemi uygulayınız. Sepetinizi indirmek için; Yüklü Sepet Ayar mekanizması (sağ veya sol) üzerindeki mandala (G) basarak aşağı konuma alınız. Sepetin diğer tarafını indirmek için de aynı işlemi uygulayınız. Yüklü Sepet Ayar Mekanizmasının her iki tarafının da aynı konumda (aşağıda veya yukarıda) olmasına dikkat ediniz.

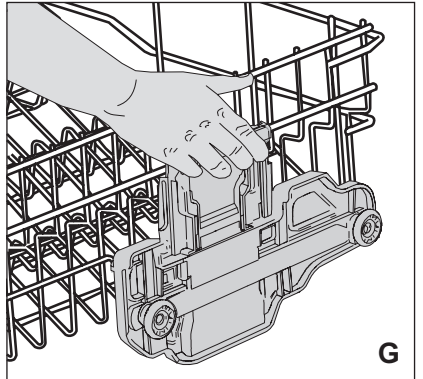
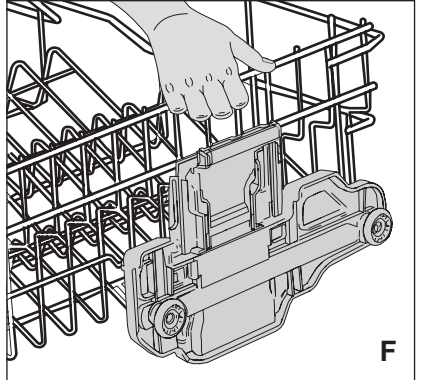

Tuşlar

Açma / Kapatma Tuşu (1)

Açma konumunda ekran en son kullanılan program ile açılır, kapatma konumunda ekrandaki göstergeler söner.

Başla / Bekle / İptal Tuşu (3)

Seçilen programı veya zaman erteleme fonksiyonunu; başlatmak, beklemeye almak veya iptal etmek için kullanılır.

Fonksiyon Tuşu (4)

Ek Fonksiyon menüsüne girer.

Erteleme Tuşu (5)

Erteleme zamanı ayarlarını yapmak için basılması gereklidir.

Onay Tuşu (6)

Ek Fonksiyonlar ve Ayarlar menüsünde seçimleri onaylamayı (kaydetmeyi) sağlar.

Seçim Tuşları (> - <) (7)

Program, Zaman Erteleme, Ek Fonksiyonlar ve Ayarlar menülerinde ilerlemeyi sağlar.

Ek Fonksiyonlar

Hızlı Fonksiyonu (13)

Seçilen programın daha yüksek basınçta yıkama yapmasını sağlayarak yıkama süresini kısaltır ve su miktarını azaltır.

Sessiz Fonksiyonu (14)

Seçilen programın düşük basınçta yıkama yapmasını sağlayarak hassas ve sessiz yıkama olanağı sağlar.

Ekstra Kurutma Fonksiyon (15)

Üst düzey kurutma performansı sağlar.

Tablet Deterjan Fonksiyon (16)

Şebeke suyu sertliğine bağlı olarak 3in1, 4in1, 5in1, hepsi bir arada vb. isimlerde adlandırılan çok amaçlı deterjanlarla yapılan yıkamalarda daha iyi kurutma sağlar.

Makinenizin Çalıştırılması

- Musluğu açınız.
- Fişi prize takınız.
- Bulaşık makinesinin kapısını açınız.
- Bulaşıklarınızı kullanım kılavuzunda verilen bilgiler doğrultusunda yerleştiriniz.
- Alt ve üst pervanenin serbestçe döndüğünü kontrol ediniz.
- Deterjan bölmesine yeterli miktarda deterjan koyunuz, bulaşık makinesinin kapısını kapatınız.
- Açma / Kapatma tuşuna basınız.
- Tuz ve parlatıcı eksikliği uyarı göstergelerinin yanıp yanmadığını kontrol ederek (10,11), gerekirse tuz ve/veya parlatıcı ilave ediniz.
- Yıkama programınızı, program bilgileri ve ortalama tüketim değerleri tablosu yardımıyla seçiniz.
- Yıkama programını seçim tuşlarını (> - <) (7) kullanarak seçebilirsiniz.
- Program süresini Kalan Zaman Göstergesinde görebilirsiniz (18).
- Gerekli ise, Fonksiyon Tuşunu (4) kullanarak yıkama programınızı; tercihleriniz (13,14,15,16) doğrultusunda değişmesini sağlayabilirsiniz.
- Başla / Bekle / İptal (3) tuşuna basarak programı başlatınız. Ekranda Başla (▶) göstergesi yanacaktır.

UYARI:

Makineniz çalışırken kapısını açmamaya özen gösteriniz. Eğer açmanız gerekirse, Başla / Bekle / İptal Tuşuna (3) basarak makineyi durdurunuz. Ekranda Bekle (II) göstergesi yanacaktır. Daha sonra kapısını açınız. Makinenizin kapısını açtığınızda buhar çıkabilir, dikkatli olunuz. Makinenizin kapısını kapattıktan sonra, tekrar Başla / Bekle / İptal tuşuna basınız. Program kaldığı yerden devam edecektir.

UYARI:

Durulama sonrası bulaşıkların üzerinde ve makine içinde kalan suyun tamamen uzaklaştırılması ve tuz kutusundaki reçinenin korunması amacı ile makineniz yaklaşık 15 dakika bekleme modunda sessiz kaldıktan sonra kurutma adımında çalışmaya devam ederek kurutma evresi göstergesini (17-d) yakacaktır.

- Program bittiğinde; ekran bilgi satırında “ * Bitti * ” yazacaktır, Program Evreleri Takip Göstergesinde Bitiş göstergesi yanacak ve kalan zaman göstergesinde 00:00 yazacaktır.

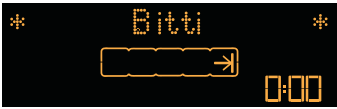

- Açma/Kapama tuşuna (1) basarak makinenizi kapatınız.
- Musluğu kapatınız.
- Fişi prizden çıkarınız.
- Bulaşıklarınızı yıkadıktan sonra makinenin içinde yaklaşık 15 dakika soğumaya bırakınız. Bu süre içinde makinenizin kapısını aralık bırakırsanız bulaşıklarınız daha kısa sürede kuruyacaktır. **Bu işlem makinenizin kurutma etkinliğini artıracaktır.**

Program Seçimi

Açma / Kapatma tuşuna basarak makinenizi açtıktan sonra program seçimi yapabilirsiniz. Bunun için (> - <) (7) seçim tuşlarına basarak çalıştırmak istediğiniz programa geliniz. Programa ek fonksiyon eklemek istemiyor iseniz Başla / Bekle / İptal tuşuna bastığınızda seçilen yıkama programı başlayacaktır.

Program çalıştığında Zaman Göstergesinde program bitişine kalan tahmini süre gösterilmeye başlanacaktır.



UYARI:

Şebeke suyu sertliğine bağlı olarak makineniz de su yumuşatma işlemi yapılmaktadır. Bu işlem sebebiyle bazı yıkamalarda program sonuna doğru göstergedeki kalan süre de başlangıçta belirtilen süreden farklı olabilir. Aynı zamanda toplam süre makinenizin bulunduğu oda sıcaklığı, şebeke suyu sıcaklığı ve bulaşık miktarınıza bağlı olarak program çalışırken değişebilir.

Programa Ek Fonksiyon Eklenmesi

Yıkama programınıza ek fonksiyonlar ekleyerek, tercihleriniz doğrultusunda değişmesini sağlayabilirsiniz.

Makinenizin yıkama programları kir cinsi, kir miktarı ve yıkanacak bulaşık malzemesinin özellikleri düşünülerek en iyi temizliği elde etmek için tasarlanmıştır. Fonksiyonlar size özel koşullar sayesinde zaman, su ve enerji kazanmanızı sağlamak ve daha konforlu bir yıkama yapmanız için

oluşturulmuştur. Örneğin, bulaşıklarınızın hafif kirli olduğunu düşünüyorsanız Hızlı Fonksiyon (13) sayesinde yıkama programını daha ekonomik hale getirebilir, zaman ve su tasarrufu yapabilirsiniz. Bu fonksiyon ile yıkama zamanı ve harcadığınız su %25 azalacaktır.

Elektirik tüketiminin gece daha ucuz olduğu bir bölgede oturuyorsanız, bulaşıklarınızı Sessiz Fonksiyonu (14) ile yıkayabilirsiniz. Makinenizi gece sessizliğine ayarlayıp gürültüden rahatsız olmadan tasarruf yapabilirsiniz. Sessiz fonksiyonu aynı zamanda hassas yıkama yapmak için tasarlanmıştır. Bulaşıklarınızın daha narin yıkanmasını istiyorsanız bu özellikten yararlanabilirsiniz.

Tablet Deterjan Fonksiyonunu (16) çok amaçlı deterjan kullanmanız durumunda seçerseniz daha iyi kurutma performansı elde edersiniz.

Ek fonksiyonlar tüm yıkama programları için uygun değildir. Fonksiyonun seçilemediği programlarda, seçilemeyen fonksiyon göstergelerinin söndüğünü görürsünüz. Geçerli özellikler için aşağıdaki tabloyu kullanabilirsiniz.

| Program | Fonksiyonların Uygulanması | | | |
|---------------|----------------------------|--------|----------------|-----------------|
| | Hızlı | Sessiz | Ekstra Kurutma | Tablet Deterjan |
| Oto 40°C-65°C | - | - | - | - |
| Ön Yıkama | - | - | - | - |
| Süper Mini | - | - | + | - |
| Mini 35°C | - | - | + | + |
| Hassas 40°C | + | + | + | + |
| Ekonomi 50°C | - | - | + | + |
| Hızlı | - | - | + | + |
| Yoğun 65°C | + | + | + | + |
| Ekstra Hijyen | - | - | + | + |
| Karma Bulaşık | + | + | + | + |

Programlarda, "-" fonksiyon seçilemez "+" fonksiyon seçilebilir demektir.

Programa ek fonksiyonlar eklemek için :

1. Seçim Tuşlarıyla (7) istenilen yıkama programı seçilir. Fonksiyon tuşuna (4) basılarak ek fonksiyon menüsüne giriniz.
2. Programa eklemek istediğiniz ek fonksiyonu, Seçim Tuşlarıyla (7) seçtikten sonra Onay Tuşuna (6) basarak seçilen Ek Fonksiyon Göstergelerinin (13, 14, 15, 16) yandığını görürsünüz.
3. Başla / Bekle / İptal tuşuna (3) basarak programınızı başlatabilirsiniz.

Yıkama programına ek fonksiyon ekmeden "Ana menüye" (program seçim ekranına) dönmek için Fonksiyon Tuşuna (4) tekrar basmanız yeterli.

Hızlı ve Sessiz Fonksiyonları, aynı anda seçilemez. Bir fonksiyon seçili iken, diğer fonksiyon seçilirse, makineniz sizi “ **Birlikte Seçilemez !** ” mesajı ile uyarır. Son seçilen fonksiyon aktif olur ve göstergesi yanar. Aynı fonksiyon tuşuna iki kez üst üste bastığınızda ilkinde göstergenin yandığını, ikincisinde göstergenin sönererek seçimin iptal edildiğini göreceksiniz.

Tablet Deterjan Fonksiyonu diğer fonksiyonlardan farklı olarak bir kez seçildikten sonra tuşa tekrar basılıp bu fonksiyon iptal edilmediği sürece seçili olarak kalacaktır. Sadece bu fonksiyonun geçerli olmadığı “ Ön Yıkama ” ve “ Süper Mini ” programlarını seçmeniz durumunda, fonksiyon göstergesinin söndüğünü göreceksiniz.

Tablet deterjan fonksiyonu dışındaki diğer fonksiyonlardan biri veya birkaçı seçili iken programı değiştirdiğinizde, ekrandan ilgili fonksiyon göstergelerinin söndüğünü ve seçimlerin iptal edildiğini göreceksiniz. Yeni seçtiğiniz program için uygun fonksiyonları tekrar eklemeniz gerekmektedir.

Programın Değiştirilmesi

Programı çalıştırdıktan sonra seçiminizi değiştirmek isterseniz, önce Başla / Bekle / İptal tuşuna basarak makinenizi bekleme konumuna alınız. Seçim tuşları (7) ile dilediğiniz programa geliniz. Tekrar Başla / Bekle / İptal tuşuna basarak yeni programı çalıştırınız. Yeni seçiminiz bir önceki programın kaldığı yıkama adımından çalışmaya başlayacaktır (Örneğin; bir önceki program durulama adımında kalmışsa yenisi de durulama adımından çalışmaya başlayacaktır).

Yeni seçtiğiniz programın en baştan çalışmasını istiyorsanız, önce İptal İşlemi uygulamalı daha sonra yeni bir program seçmelisiniz.

Menülerin Yapısı



Ekran Parlaklık, Kontrast, Ekran Modu, Ses Seviyesi, Su Sertliği ve Melodi ayarlarını değiştirmek veya tekrar Fabrika Ayarlarına dönmek için “ Ayarlar Menüü ” nü kullanabilirsiniz.

“Ayarlar Menüü” ne girmek için:

1. Makinenizi Açma / Kapatma Tuşu (1) ile açınız.
2. “Fonksiyon” (4) ve “Erteleme” (5) tuşlarına 3 saniye birlikte basınız.



3. Ekranda “Ayarlar Menüü...X” ile kaç saniye daha tuşa basılması gerektiği bilgisi verilir.
4. Ayarlar menüsüne girdikten sonra, Fonksiyon Tuşu (4) ile ana menüler arasında geçiş yapılır. Tuşu her

basıldığında bir sonraki ana menüye geçilir. Son ana menüde iken tekrar Fonksiyon Tuşuna basılırsa ilk ana menüye dönüş yapılacaktır. **(Lisan Seçimi, Ekran Parlaklığı, Kontrast Ayarı, Ekran Modu, Ses Seviyesi, Su Sertliği Ayarı, Melodi Ayarları, Fabrika Ayarlarına Dön ve Program Menüsüne Dön)**

5. “ > - < “ Seçim Tuşları (7) ile alt menülerde değişiklik yapılır.
6. Alt menüde değişiklik yapıldıktan sonra Onay Tuşuna (6) basarak kaydedilir.
7. Onay tuşuna basıldıktan sonra “ ** Kaydedildi ! ** ” mesajı gösterilir.
8. Alt menü değiştirilmeden Fonksiyon tuşuna basılırsa alt menü değeri kaydedilmeden bir sonraki ayar menüsüne geçilir.
9. Ayarlar menüsünden çıkmak için “Program Menüsüne Dön” ayarında iken Onay tuşuna basılır.

Erteleme, Başla / Durdur / İptal tuşlarının ayarlar menüsünde hiçbir fonksiyonu yoktur. Bu tuşlara basılması herhangi bir etki yaratmaz.

Lisan Seçimi menüsünde toplam 10 ayrı dil seçeneği bulunmaktadır.



Lisan : Türkçe

Su Sertliği seviyesini,

- 1- Kireçsiz,
- 2- Çok az kireçli
- 3- Az kireçli
- 4- Orta kireçli
- 5- Kireçli
- 6- İleri derecede kireçli

Kademelerinden sizin şebekenizin özelliğine uygun olan seviyeye

ayarlamamız gerekmektedir. Şebeke suyunuzun sertlik seviyesini makinemizle birlikte verilen sertlik ölçüm kitini kullanarak belirleyebilirsiniz. Daha detaylı bilgi için kılavuzun Su Yumuşatıcısı Sistemin Ayarlanması başlığı altındaki bilgileri okuyunuz.

Ses Seviyesi ayarı ile makinanızın program bittiğinde sizi sesli olarak uyarmasını sağlayabilirsiniz. Seçiminizi, 0- Kapalı
1- Orta
2- Yüksek aralığında yapabilirsiniz.

Ekran Parlaklığı seçiminizi, 1 - 3 aralığında yapabilirsiniz.

Kontrast seçiminizi, 1 - 3 aralığında yapabilirsiniz.

Melodi seçiminizi, 1 - 4 aralığında yapabilirsiniz.

Ekran modu menüsünde Eko ve Normal olmak üzere iki seçenek vardır. Eko modu seçildiğinde makine otomatik olarak bir müddet sonra ekran parlaklığını düşürerek enerji tasarrufu sağlayacaktır. Normal modu tercih edilirse ekran parlaklığında bir değişiklik olmaz.

Fabrika Ayarları

Sonradan yaptığınız ayarları fabrika çıkış ayarlarına getirmek için,

1. “ Ayarlar Menüsü “ ne girin (Fonksiyon ve Erteleme tuşlarına 3 saniye süre ile birlikte basın)
2. Ana menüde Fonksiyon Tuşuna; “Fab. Ayarlar Dön ?” yazısı çıkana kadar basın.

Fab. Ayarlarına Dön?

3. Fabrika Ayarlarına Dön menüsünün alt menüsü yoktur, ayarları sıfırlamak için "Onay Tuşu" na basmanız yeterlidir.
4. " ** Kaydedildi ! ** " mesajı İngilizce çıktıktan sonra menüden çıkınız.

Fabrika ayarları menüsü seçildiğinde :

Lisan = İngilizce

Ekran Parlaklığı = 2

Kontrast = 2

Ekran Modu = Normal

Ses Seviyesi = 1

Su Sertliği = 3

Melodi = 3 olacaktır.

Yıkama Zamanı Programlama

Erteleme

Seçtiğiniz programın başlama zamanını 18 saate kadar erteleyebilirsiniz.

Erteleme ayarı program başladıktan sonra yapılamaz. Erteleme zamanını ayarlayabilmek için seçilen programın çalışmaya başlamamış olması gerekir.

1. Erteleme Tuşuna (5) basılarak " Erteleme Menüsüne" giriniz.
2. Ekran Bilgi Satırında "0:00" saat ibaresi görülür ve Kum Saati (19) yanıp sönmeye başlar.
3. Erteleme süresini Seçim Tuşları (> - <) (7) ile istediğiniz zamana ayarlayınız. ">" tuşu ile erteleme süresi 30'ar dakika artırılır, "<" Seçim Tuşu ile erteleme 30'ar dakika azaltılır.

Başla / Bekle / İptal tuşuna (3) basarak erteleme zamanının geri sayıma başlamasını sağlayınız. Kum saati zaman bitimine kadar sürekli yanacaktır. Kalan Zaman Göstergesinde Erteleme

Zamanı gösterilmeye başlanır. Geri sayım bittiğinde seçtiğiniz program çalışmaya başlayacaktır. Ekranda çalışan programın tamamlanması için gerekli süre gösterilmeye başlanacaktır.

Erteleme Menüsünde, zaman erteleme yapmadan "Ana menüye" (program seçim ekranına) dönmek için Erteleme Tuşuna (5) tekrar basmanız yeterli.

Erteleme menüsünde iken Onay Tuşunun hiçbir fonksiyonu yoktur, basılması halinde sistem hiçbir tepki vermez.

Ertelemede iken program veya fonksiyon değişikliği yapmak isterseniz;

Başla / Bekle / İptal tuşuna basarak makineyi beklemeye alınız. Geri sayım durur ve Kum Saati göstergesi yanıp sönmeye başlar. (Makineyi bekleme konumuna almadan tuşlara bastığınızda "Erteleme Devrede" uyarısı ile karşılaşacaksınız)

Geri sayım durdurduktan sonra, Program Seçimi ve Programa Ek Fonksiyon Ekleme başlıklarında anlatıldığı gibi yıkama programınızı değiştirebilir, ek fonksiyon ekleyip çıkartabilirsiniz.

Başla / Bekle / İptal tuşuna tekrar basarak Erteleme için geri sayımı tekrar başlatınız.

Makine Ertelemede iken iptal işlemi veya yeni zaman ayarı yapmak isterseniz,

Erteleme zamanını yeniden ayarlamak istiyorsanız; Başla / Bekle / İptal tuşuna basıp geri sayımı durudurun. Erteleme Tuşuna basıp " Erteleme Menüsüne" girin. Seçim Tuşlarını (> - <) kullanarak

tekrardan Erteleme Zaman ayarını yapın. Başla / Bekle / İptal tuşuna (3) basarak erteleme zamanının tekrar geri sayıma başlamasını sağlayın.

Zaman ertelemeyi iptal etmek için Başla / Bekle / İptal tuşuna 3 saniye basın. Ekranda "Program İptali...X" ile kaç saniye daha tuşa basılması gerektiği bilgisi verilir. Bu şekilde erteleme geri sayımı iptal edilir.

Program İptal İşlemi

Programın iptal edilmesi için Başla / Bekle / İptal tuşuna 3 saniye kesintisiz basınız. Ekranda "Program İptali...X" ile kaç saniye daha tuşa basılması gerektiği bilgisi verilir. İşlem başladıktan 1 dk sonra program sonundaki " * Bitti * " uyarısı çıkar. Daha sonra makinenizde yeni program, fonksiyon veya zaman ayarı seçimi yapabilirsiniz.

UYARI:

İptal ettiğiniz programın kaldığı adımına bağlı olarak makine içinde ve/veya yıkanan parçalar üzerinde deterjan veya parlaticı kalabilir.

Program Aşaması Takibi

Çalıştırdığınız programın bulunduğu yıkama evresini ekrandaki Program Evreleri Takip Göstergelerinden (17) izleyebilirsiniz.



- " "Ön Yıkama Evresi takip göstergesi
- " "Ana Yıkama Evresi takip göstergesi
- " "Durulama Evresi takip göstergesi
- " "Kurutma Evresi takip göstergesi
- " "Program Bitiş göstergesi

UYARI:

" Süper Mini 20' " ve " Mini 35 °C " programlarında Ekstra Kurutma fonksiyonu seçilmemişse kurutma adımı göstergesi yanmaz.

Durulama sonrasında tabakların ve makinenin içinde kalan suyun tamamen uzaklaştırılması ve su yumuşatıcının temizlenmesi için makineniz yaklaşık 15 dakika beklemede kaldıktan sonra yeniden çalışmaya başlayarak kurutma göstergesini yakacaktır.

Program bittiğinde ekranda " * Bitti * " yazar ve Program Bitiş göstergesi yanar. Kalan zaman göstergesinde " 00:00 " yazar.

"Ses seviyesini 0" a getirerek makinenizin sinyal sesini kapatmamışsanız, makineniz sizi seçtiğiniz melodi ile uyarır. Başla / Bekle / İptal Tuşu haricinde herhangi bir tuşa basarak veya kapıyı açarak sesli uyarıyı durdurabilirsiniz. Ya da 2 dakika Beklerseniz uyarı kendiliğinden sonlanacaktır.

Çocuk (Tuş) Kilidi

Makinenizin çalışması sırasında sizden başka birinin program akışını ve erteleme zamanını etkilemesine ve değiştirmesine engel olabilirsiniz.

Program çalıştırdıktan sonra "Erteleme" ve "Onay" tuşlarına aynı anda 3 sn basılır. Bu esnada ekranda "Tuşlar Kilitleniyor..X" ile kaç saniye daha tuşa basılması gerektiği bilgisi verilir. Bu sürenin sonunda bütün tuşların kilidi aktif hale gelir ve ekranda "Tuş Kilitlendi" yazıp göstergesi yanar (12). Çocuk kilidi seçili iken tüm tuşlar işlevsiz hale gelir.



Çocuk kilidini iptal etmek için: "Erteleme" ve "Onay" tuşlarına 3 saniye süre ile birlikte basılır. Ekranda "Tuş Kilidini Aç...X" ile kaç saniye daha tuşa basılması gerektiği bilgisi verilir. Bu sürenin sonunda tuş kilidi devreden çıkar, ekranda " **Tuşlar Açıldı** " mesajı yazar. Tuş kilidi Göstergesi söner.

Uyarı Mesajları

Makineniz çalışması sırasında size bazı önemli geri bildirimlerde bulunacaktır.



Filtrelerinizi çıkarıp akan su altında temizleyiniz. Haznede tahliye edilemeyen su varsa, İptal işlemi uygulayarak haznedeki suyun tahliye edilmesini sağlayınız. Su tahliye edilemiyorsa hazne dibinde birikmiş ve su yolunu tıkamış kir parçalarını temizleyiniz. Makinenizin içini ve hazneyi kirlilik durumuna göre deterjansız Ön Yıkama veya deterjanlı uzun bir yıkama programı çalıştırarak temizleyiniz. Bulaşıklarınızı makineye yerleştirmeden önce kaba kirini çatal, kağıt havlu veya peçete yardımıyla çöpe sıyırmayı alışkanlık haline getiriniz.

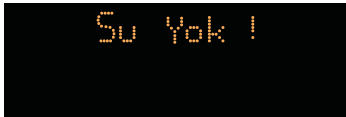

1. Suyun kesik olmadığından emin olunuz.

2. Musluğunuzun açık olduğundan emin olunuz.
3. Su akıyor ve musluk açıksa servis çağırınız.



Makinenizde çeşitli nedenlerle çok miktarda su alımı gerçekleşmiş olabilir. Servis çağırınız.

Tuz Eksikliği Uyarı Göstergesi

Makinenizde bulunan yumuşatma tuzunun miktarının yeterli olup olmadığını anlayabilmek için, makinenizin ekranındaki tuz eksikliği uyarı göstergesini kontrol ediniz. Makinenizin ekranındaki tuz eksikliği uyarı göstergesi yanmaya başladığında tuz bölmesini yeniden tuz doldurmanız gerekir.



Parlatıcı Eksikliği Uyarı Göstergesi

Makinenizde bulunan parlatıcı miktarının yeterli olup olmadığını anlayabilmek için, makinenizin ekranındaki parlatıcı eksikliği uyarı göstergesini kontrol ediniz. Makinenizin ekranındaki parlatıcı eksikliği uyarı göstergesi yanmaya başladığında parlatıcı bölmesini yeniden parlatıcı doldurmanız gerekir.



Program Bilgileri ve Ortalama Tüketim Değerleri Tablosu

| Program No | 1 | 2 | 3 | 4 | 5 | 6 | 7 | 8 | 9 | 10 |
|--|---|---|--|--|--|--|---|--|--|--|
| Program Adı | Oto 40°C-65°C | Ön Yıkama | Süper Mini | Mini 35°C | Hassas 40°C | Ekonomi 50°C | Hızlı | Yoğun 65°C | Extra Hijyen | Karma Bulaşık |
| Yıkama Sıcaklığı | 40°C-65°C | - | 35°C | 35°C | 40°C | 50°C | 60°C | 65°C | 70°C | 70°C |
| Yemek Artığı Türü | Bulaşıkların kirlilik düzeyini belirleyerek, yıkama suyunun sıcaklığı ve miktarı ile yıkama süresini otomatik olarak ayarlar. | Ön yıkama programı birkaç gün makedede bekletilen bulaşıkların sudan geçirilmesi içindir. | Bekletilmemiş kahve, süt, çay, pasta, salatalar | Bekletilmemiş kahve, süt, çay, soğuk, etler, sebze | Bekletilmemiş kahve, süt, çay ve kristaller | Bekletilmiş, kahve, süt, çay, soğuk, etler, sebze | Bekletilmemiş, çorbalar, soslar, hamur işleri, yumurtla, pilav, patates ve fırın yemekleri, kızartmalar | Çorbalar, soslar, hamur işleri, yumurtla, pilav, patates ve fırın yemekleri, kızartmalar | Uzun süre bekletilmiş, yoğun kırıntı veya hijyenik yıkama istenilen bulaşıklar | Üst sepette hassas eşyaları (cam, kristal), alt sepette ise diğer bulaşıkları (tencere, tavla) aynı anda yıkar |
| Kirlilik Düzeyi | Orta-Çok | - | Az | Az | Az | Orta | Orta | Çok | Çok | Orta |
| Deterjan Miktarı A=25 cm ³ /15 cm ³ B=5 cm ³ | A | Deterjan kullanmayız | B ** | A | A | A+B | A+B | A+B | A+B | A+B |
| Program Akışı | Bulaşıkların kirlilik düzeyini belirleyerek, yıkama suyunun sıcaklığı ve miktarı ile yıkama süresini otomatik olarak ayarlar. | Ön Yıkama ▼ Son | Yıkama ▼ Soğuk Durulama ▼ Sıcak Durulama ▼ Son | Yıkama ▼ Soğuk Durulama ▼ Sıcak Durulama ▼ Son | Ön Yıkama ▼ Yıkama ▼ Soğuk Durulama ▼ Sıcak Durulama ▼ Kurutma ▼ Son | Ön Yıkama ▼ Yıkama ▼ Soğuk Durulama ▼ Sıcak Durulama ▼ Kurutma ▼ Son | Yıkama ▼ Soğuk Durulama ▼ Sıcak Durulama ▼ Kurutma ▼ Son | Ön Yıkama ▼ Yıkama ▼ Soğuk Durulama ▼ Sıcak Durulama ▼ Kurutma ▼ Son | Ön Yıkama ▼ Yıkama ▼ Soğuk Durulama ▼ Sıcak Durulama ▼ Kurutma ▼ Son | Ön Yıkama ▼ Yıkama ▼ Soğuk Durulama ▼ Sıcak Durulama ▼ Kurutma ▼ Son |
| Program Süresi (dakika) | 80-154 | 15 | 20 | 30 | 73 | 170 | 58 | 129 | 124 | 126 |
| Su Tüketimi (litre) | 10,4-14,2 | 4 | 7,4 | 10,4 | 13,4 | 7 | 10,2 | 16,2 | 17,8 | 18,6 |
| Elektrik Tüketimi (kW saat) | 0,90-1,42 | - | 0,6 | 0,8 | 0,88 | 1,05 | 1,32 | 1,26 | 1,97 | 1,77 |

Tablo verileri verilen kullanım değerleri standart koşullarda hesaplanmıştır. O yüzden pratik koşullarda sapmaların ortaya çıkması mümkündür.

(*) Kontrol enstitüsü referans programı EN 50242 normuna uygun olan kontroller, su sertlik gidericisinin dolu tuz bölümü, partlatıcı için olan dolu yedek depo ve test programıyla birlikte uygulanmalıdır.

(**) Sadece toz deterjan kullanılmalıdır.

6 Bakım ve Temizlik

Genel Bilgiler

Makinenizin düzenli aralıklarla temizlenmesi halinde makinenin ömrü uzar ve sık karşılaşılan sorunlar azalır. Pervaneleri ve filtreleri en az haftada bir kere temizleyiniz.

Makinenizi temizlemeden önce fişini çekiniz ve musluğu kapatınız.

Makinenizin dış yüzünü ve kapı contalarını hassas bir temizlik malzemesi ve nemli bir bez yardımıyla hafifçe siliniz. Kontrol Panosunu ise yalnızca hafif nemli bir bezle siliniz. Temizlerken sert malzeme kullanmayınız.

Filtreler

Makinenizin verimli çalışması için filtre ve pervaneleri ortalama haftada bir kere temizleyiniz. Filtreler üzerinde yemek artığı kalıp kalmadığını kontrol ediniz. Yemek artığı kalmışsa filtreleri çıkartıp musluk altında iyice temizleyiniz.

Makinenizde üç ayrı filtre bulunmaktadır.

1. Metal / Plastik filtre
2. Kaba filtre
3. Mikro filtre

Mikro filtre ve kaba filtre grubunu söküp temizlemek için öncelikle saat yönünün tersine çevirip yukarı doğru çekerek alınız (A). Metal/plastik filtreyi çekip çıkarınız (B). Daha sonra, kaba filtre üzerindeki iki dili içeri doğru bastırarak kaba filtreyi çekip alınız (C).

Üç filtreyi de musluk altında, bir fırça yardımı ile temizleyiniz. Metal/plastik filtreyi yerine takınız. Kaba filtreyi mikro filtre içerisine yerleştiriniz. Doğru yerleştikten emin olunuz. "Klik" sesi gelene kadar kaba filtreyi saat yönünde çeviriniz. Filtrelerin doğru takılması önemlidir.

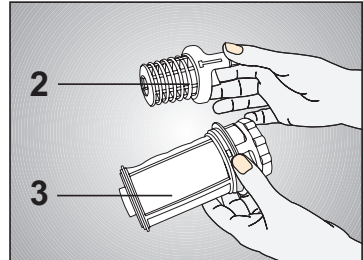
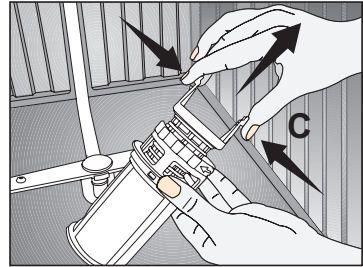
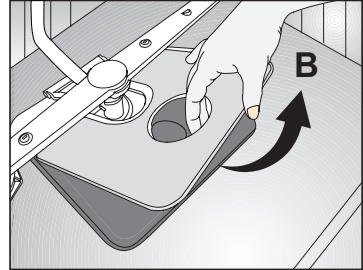
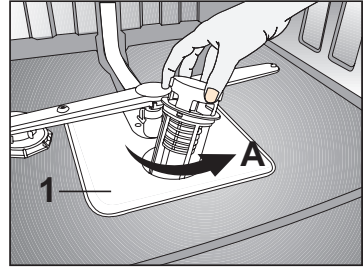

UYARI:

- Makine, filtresiz kullanılmamalıdır.
- Filtrelerin doğru takılmaması, yıkama etkinliğini azaltacaktır.
- Filtre temizliği, makinenin düzgün çalışması açısından çok önemlidir.

Hortum Filtresi

Şehir şebekesinden veya su tesisatınızdan zaman zaman gelebilecek kirlenin (kum, kil, pas, vb) makinenize zarar vermemesi için su giriş hortumundaki filtre yardımıyla engellenir. Filtreyi ve hortumu zaman zaman kontrol ediniz ve gerektiği taktirde temizleyiniz. Filtreyi temizlemek için önce musluğu kapatınız ve hortumu sökünüz. Filtreyi hortumdan çıkarttıktan sonra musluk altında temizleyiniz. Temizlediğiniz filtreyi, yeniden hortum içindeki yerine yerleştiriniz. Hortumu yerine takınız.

Pervaneler

Alt (1) ve Üst pervane (2) deliklerinin tıkanıp tıkanmadığını kontrol ediniz. Tıkanıklık varsa pervaneleri çıkarıp temizleyiniz. Alt pervaneyi yukarı çekerek (A,B), üst pervanenin somununu sola doğru çevirerek çıkarabilirsiniz (C,D).

UYARI:

Üst pervaneyi yerine takarken somunun tam olarak sıkıldığından emin olunuz.

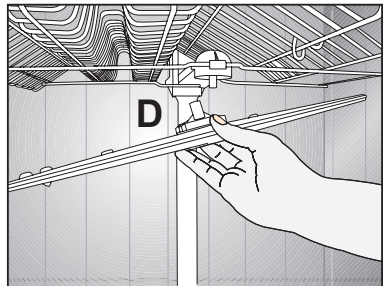
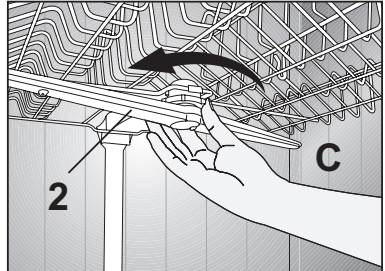
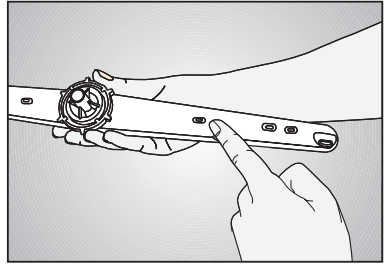
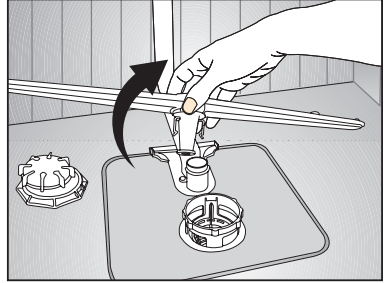
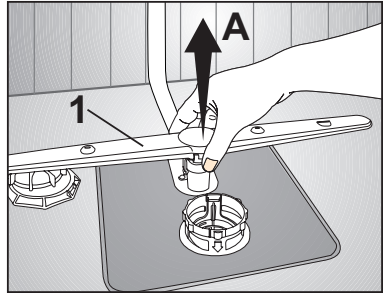

7 Çağrı Merkezi

Çağrı merkezini aramadan önce yapılması gerekenler.

Makineniz çalışmıyor ise;

- Elektrik fişinin takılı olup olmadığını kontrol ediniz
- Evinizdeki sigortaları kontrol ediniz.
- Su giriş musluğunun açık olduğundan emin olunuz.
- Makinenizin kapısını kapattığınızdan emin olunuz.
- Açma/Kapama tuşuna basarak makineyi açtığınızdan emin olunuz.
- Su giriş ve makinenizdeki filtrelerin tıkanık olmadığından emin olunuz.

Bu kontrollerden sonra sorun devam ediyorsa Çağrı Merkezini arayınız.

Tüketici Hizmetleri

Değerli Müşterimiz,
Sizlere iyi ürün vermek kadar, iyi hizmet vermenin de önemine inanıyoruz. Bu nedenle siz bilinçli tüketicilere çok geniş kapsamlı yeni hizmetler sunmaya devam ediyoruz.

Aşağıdaki önerilere uymanızı rica ederiz.

1. Ürününüzü aldığınızda Garanti belgesini Yetkili Servise onaylattırınız.
2. Ürününüzü kullanma kılavuzu esaslarına göre kullanınız.
3. Ürününüzle ilgili hizmet talebiniz olduğunda Çağrı Merkezi telefon numaralarından Çağrı Merkezimize başvurunuz.
4. Hizmet için gelen teknisyene “teknisyen kimlik kartı”nı sorunuz.
5. İşiniz bittiğinde servis teknisyeninden “HİZMET FİŞİ” istemeyi unutmayınız. Alacağınız Hizmet fişi, ilerde ürününüzde meydana gelebilecek herhangi bir sorunda size yarar sağlayacaktır.
6. Kullanım ömrü: 10 yıldır. (Ürünün fonksiyonunu yerine getirebilmesi için gerekli yedek parça bulundurma süresi)

Arçelik tarafından verilen bu garanti, Bulaşık Makinesi'nin normalin dışında kullanılmasından doğacak arızaların giderilmesini kapsamadığı gibi, aşağıdaki durumlar da garanti dışıdır:

- 1. Kullanma hatalarından meydana gelen hasar ve arızalar;*
- 2. Ürünün müşteriye tesliminden sonraki yükleme, boşaltma ve taşıma sırasında oluşan hasar ve arızalar;*
- 3. Voltaj düşüklüğü veya fazlalığı, hatalı elektrik tesisatı, ürünün etiketinde yazılı voltajdan farklı voltajda kullanma nedenlerinden meydana gelecek hasar ve arızalar;*
- 4. Yangın ve yıldırım düşmesi ile meydana gelecek arızalar ve hasarlar;*
- 5. Ürünün kullanma kılavuzlarında yer alan hususlara aykırı kullanılmasından kaynaklanan arızalar.*

Yukarıda belirtilen arızaların giderilmesi ücret karşılığında yapılır.

Ürünün kullanım yerine montajı ve nakliyesi ürün fiyatına dahil değildir.

Garanti belgesinin tekemmül ettirilerek tüketiciye verilmesi sorumluluğu, tüketicinin malı satın aldığı satıcı, bayi, acenta ya da temsilciliklere aittir. Garanti belgesi üzerinde tahrifat yapıldığı, ürün üzerindeki orijinal seri numarası kaldırıldığı veya tahrif edildiği takdirde bu garanti geçersizdir.

Ürününüzün CE uygunluk değerlendirmesi Arçelik A.Ş. tesislerinde yapılmıştır.

Ürününüz Arçelik A.Ş. tesislerinde üretilmiştir.

Arçelik A.Ş. Bulaşık Makinesi İşletmesi

Altınordu Caddesi No:3 Organize Sanayi Bölgesi Sincan 06935 Ankara

Çağrı Merkezi
444 0 888 0216 585 8 888

Diğer Numara

Arçelik Çağrı Merkezi Ankara Asfaltı Yanı,
34950 Tuzla/ İstanbul
Telefon:(0216) 585 8 888 Faks:(0216) 423 23 53

bulaşık makinesi

ARÇELİK Bulaşık Makinesi'nin, kullanma kılavuzunda gösterildiği şekilde kullanılması ve Arçelik'in yetkili kıldığı Servis elemanları dışındaki şahıslar tarafından bakım, onarım veya başka bir nedenle müdahale edilmemiş olması şartıyla, bütün parçaları dahil olmak üzere tamamı malzeme, işçilik ve üretim hatalarına karşı ürünün teslim tarihinden itibaren 3 (ÜÇ) YIL SÜRE İLE GARANTİ EDİLMİŞTİR.. Garanti kapsamı içinde gerek malzeme ve işçilik, gerekse montaj hatalarından dolayı arızalanması halinde yapılan işlemler için, işçilik masrafı, değiştirilen parça bedeli ya da başka bir ad altında hiçbir ücret talep edilmeyecektir. Garanti süresi içinde yapılacak onarımlarda geçen süre, garanti süresine ilave edilir. Tamir süresi 30 iş günüdür. Bu süre mamulün yetkili servis atölyelerimize, yetkili servis atölyelerimizin bulunmaması durumunda Yetkili Satıcımıza veya Firmamıza bildirildiği tarihten itibaren başlar. Ürünün arızasının 15 iş günü içerisinde giderilememesi halinde Arçelik A. Ş. ürünün tamiri tamamlanuncaya kadar, benzer özelliklere sahip başka bir ürünü, müşterinin kullanımına tahsis edecektir.

Arızanın giderilmesi konusunda uygulanacak teknik yöntemlerin tespiti ile değiştirilecek parçaların saptanması tamamen firmamıza aittir. Arızanın giderilmesi ürünün bulunduğu yerde veya Yetkili Servis atölyelerinde yapılabilir. Müşterimizin buna onayı şarttır.

Ancak;

-Ürünün teslim tarihinden itibaren garanti süresi içinde kalmak kaydıyla bir yıl içerisinde, aynı arızayı ikiden fazla tekrarlaması veya farklı arızaların dörtten fazla ortaya çıkması veya belirlenen garanti süresi içerisinde farklı arızaların toplamının altıdan fazla olmasıyla üründen yararlanamamanın süreklilik kazanması,

-Tamiri için gereken azami sürenin aşılması

-Yetkili Servis atölyelerince; mevcut olmaması halinde sırasıyla Yetkili satıcımız, bayi, acente temsilciliğimizden birisinin bölgeye en yakın servis yetkilisiyle birlikte veya firmamız yetkilisince düzenlenecek raporla arızanın tamirinin mümkün bulunmadığının belirlenmesi durumunda, ücretsiz olarak değiştirme işlemi yapılacaktır.

Garanti belgesi ile ilgili olarak çıkabilecek sorunlar için Sanayi ve Ticaret Bakanlığı, Tüketicinin ve Rekabetin Korunması Genel Müdürlüğü'ne başvurulabilir. Bu Garanti Belgesi'nin kullanılmasına 4077 sayılı Tüketicinin Korunması Hakkında Kanun ile bu Kanun'a dayanılarak yürürlüğe konulan Garanti Belgesi Uygulama Esaslarına Dair Tebliğ uyarınca, T.C. Sanayi ve Ticaret Bakanlığı, Tüketicinin ve Rekabetin Korunması Genel Müdürlüğü tarafından izin verilmiştir.

ARÇELİK A.Ş.

GENEL MÜDÜR

GENEL MÜDÜR YRD.

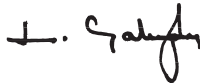

Seri No:

Tip:

Teslim Tarihi, Yeri:

Fatura Tarihi, No:

Satıcı Firma Ünvanı:

Adres:

Tel-Faks:

Satıcı Firma (Kaşe ve İmza):

Bu belge, Sanayi ve Ticaret Bakanlığı'nın 57199 no'lu ve 18.07.2008 izin tarihli belgesine göre düzenlenmiştir. Bu bölümü, ürünü aldığımız Yetkili Satıcı imzalayacak ve kaşeyecektir.