

**Lave-linge**

**WMB 51221 S**  
**WMB 50921**

**BEKO**

## **Veillez d'abord lire ce manuel!**

Chère cliente, cher client,

Nous espérons que ce produit, fabriqué dans des usines modernes et soumis à des procédures strictes d'assurance qualité, vous donneront des résultats optimaux.

### **Ce manuel va...**

... vous aider à utiliser votre machine de manière rapide et sécurisante.

- Veuillez le lire avant toute installation et toute mise en marche de votre machine.
- Se conformer particulièrement aux instructions relatives à la sécurité.
- Conserver ce manuel à portée de main. Vous pouvez en avoir besoin à l'avenir.
- Veuillez lire tous les documents supplémentaires fournis avec cette machine.

Veillez remarquer que ce manuel peut s'appliquer à plusieurs autres modèles. Les différences entre les modèles seront identifiées à l'intérieur du manuel.

### **Explication des symboles**

Les symboles suivants sont utilisés tout au long du manuel :

 Information importante ou conseil pratique relative à l'utilisation.

 Avertissement contre des situations dangereuses concernant la sécurité.

 Avertissement de tension d'alimentation électrique.

2820521330\_FR/050410.0954



Cet appareil est marqué du symbole du tri sélectif relatif aux déchets d'équipements électriques et électroniques.

Cela signifie que ce produit doit être pris en charge par un système de collecte sélectif conformément à la directive européenne 2002/96/CE afin de pouvoir soit être recyclé soit démantelé afin de réduire tout impact sur l'environnement.

Pour plus de renseignements, vous pouvez contacter votre administration locale ou régionale.

Les produits électroniques n'ayant pas fait l'objet d'un tri sélectif sont potentiellement dangereux pour l'environnement et la santé humaine en raison de la présence de substances dangereuses.

## TABLE DES MATIERES

<b>1 Votre lave-linge</b>	<b>4</b>	consommation . . . . .17	
Aperçu . . . . .	4	Fonctions optionnelles . . . . .18	
Spécifications . . . . .	5	Départ différé (dans certains modèles)19	
<b>2 Avertissements</b>	<b>6</b>	Modifier le départ différé . . . . .19	
Sécurité générale . . . . .	6	Annulation du départ différé . . . . .19	
Première mise en service . . . . .	6	Lancement du programme . . . . .19	
Utilisation prévue . . . . .	6	Déroulement du programme . . . . .19	
Consignes de sécurité . . . . .	6	Modifier les sélections après que le programme a été lancé . . . . .20	
S'il y a des enfants chez vous... . . . .	7	Verrouillage de la porte . . . . .20	
<b>3 Installation</b>	<b>8</b>	Sécurité enfants . . . . .20	
Retirer les cales de transport . . . . .	8	Fin du programme par annulation . . .21	
Débrider la machine . . . . .	8	Mode "Veille" . . . . .21	
Emplacement d'installation approprié .	8	<b>6 Quelques consignes pour un usage quotidien</b>	<b>22</b>
Ajuster les pieds . . . . .	8	<b>7 Nettoyage et Entretien</b>	<b>24</b>
Raccorder l'arrivée d'eau . . . . .	8	Tiroir à produits . . . . .24	
Raccorder le conduit d'évacuation . . .	9	La porte de chargement et le tambour24	
Raccordement électrique . . . . .	10	Caisse et bandeau de commande . . .24	
Destruction des matériaux d'emballage . . . . .	10	Filtres d'arrivée d'eau . . . . .24	
Mise au rebut de l'ancienne machine	10	Evacuation de toute eau restante et nettoyage du filtre de la pompe . . . .25	
<b>4 Préparations initiales pour le lavage</b>	<b>11</b>	<b>8 Suggestions de solutions aux problèmes</b>	<b>27</b>
Trier le linge . . . . .	11		
Préparer le linge pour le lavage . . . .	11		
Capacité de charge appropriée . . . .	11		
Le hublot . . . . .	12		
Détergents et assouplissants . . . . .	12		
<b>5 Sélection d'un programme et utilisation de votre appareil</b>	<b>14</b>		
Bandeau de commande . . . . .	14		
Mise en marche de la machine . . . . .	15		
Sélection des programmes . . . . .	15		
Programmes principaux . . . . .	15		
Programmes supplémentaires . . . . .	15		
Programmes spéciaux . . . . .	16		
Sélecteur de vitesse d'essorage . . . .	16		
Sélection de programmes et tableau de			

# 1 Votre lave-linge

## Aperçu

Dessin 1

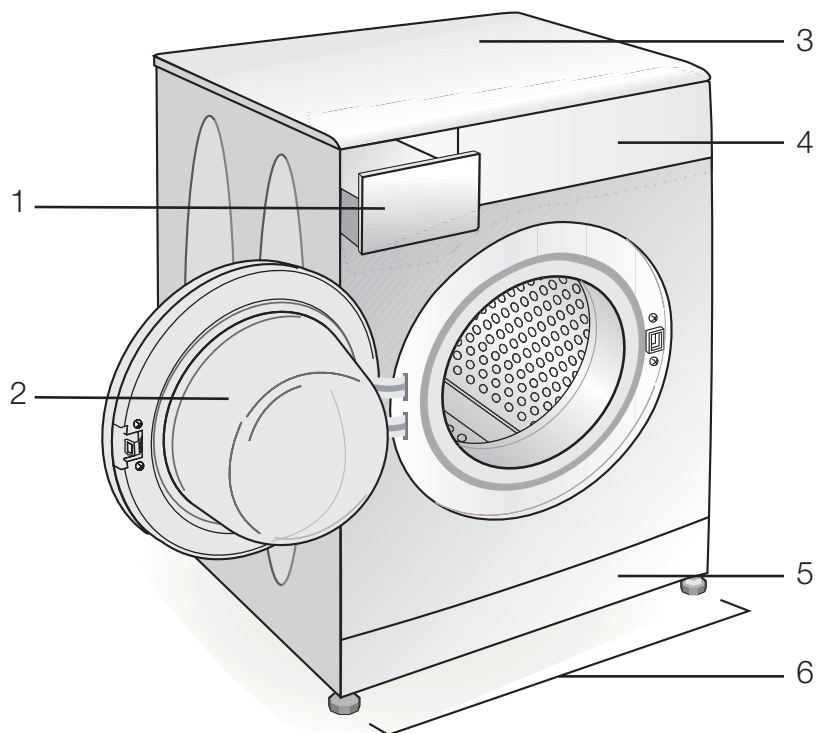

1 - Tiroir à produits

2 - Hublot

3 - Dessus de la machine

4 - Bandeau de commande

5 - Portillon d'accès au filtre

6 - Pieds réglables en hauteur

## Spécifications

Modèles	WMB 51221 S	WMB50921
Capacité maximum de linge sec (kg)	5	5
Hauteur (cm)	84	84
Largeur (cm)	60	60
Profondeur (cm)	45	45
Poids net ( $\pm 4$ kg)	62	60
Electricité (V/Hz.)	230 V / 50Hz	230 V / 50Hz
Courant total (A)	10	10
Puissance totale (W)	2200	2200
Vitesse d'essorage maxi (Tours/Min)	1200	900

Les spécifications de cet appareil peuvent changer sans préavis, dans le but d'améliorer la qualité du produit. Les chiffres indiqués dans ce manuel sont indicatifs et peuvent ne pas correspondre exactement à votre produit.

Les valeurs indiquées sur les étiquettes de la machine ou dans les documents fournis avec celle-ci sont obtenues dans un laboratoire conformément aux normes applicables. Les valeurs peuvent varier, suivant les conditions fonctionnelles ou environnementales de l'appareil.

## 2 Avertissements

### Sécurité générale

- N'installez jamais votre appareil sur un sol recouvert de moquette. Dans le cas contraire, l'absence de circulation d'air en dessous de votre machine pourrait entraîner la surchauffe des pièces électriques. Ceci pourrait engendrer des problèmes avec votre machine.
- Si le câble d'alimentation ou la prise secteur est endommagé, vous devez faire appel au Service agréé pour réparation.
- Insérer solidement le tuyau de vidange dans le logement approprié pour éviter une éventuelle fuite d'eau et pour permettre à la machine d'absorber et de vidanger de l'eau comme souhaité. Il est très important que les tuyaux d'arrivée d'eau et de vidange ne soient pas dépliés, coincés, ou cassés lorsque l'appareil est inséré à l'endroit une fois installés ou nettoyés.
- Votre lave-linge a été conçu pour continuer à fonctionner en cas de coupure d'électricité. Votre machine ne reprendra pas son programme une fois le courant rétabli. Pour annuler le programme, vous pouvez faire passer le sélecteur de programmes à toute position différente de celle du programme en cours. (Reportez-vous à la section « Fin du programme par annulation »)
- Il pourrait rester un peu d'eau dans votre machine après que vous l'avez reçue. Ce phénomène, qui fait suite au processus d'assurance qualité, est tout à fait normal. Ceci n'affecte pas votre machine.
- Quelques problèmes que vous pouvez rencontrer peuvent être provoqués par les infrastructures. Appuyez sur le bouton « Départ/Pause/Annulation » pendant 3 secondes pour annuler le programme défini dans votre machine, avant de contacter le service agréé.
- Cet appareil n'est pas destiné à être utilisé par des personnes

(enfants compris) présentant des capacités physiques, sensorielles ou mentales réduites, ou un manque d'expérience et de connaissances, sauf si un contrôle ou des instructions spécifiques leur ont été fournies concernant l'utilisation de la machine, par une personne responsable de leur sécurité.

### Première mise en service

- Lancez votre premier programme de lavage pour coton en dessous de 90°C sans charge et avec du détergent.
- Assurez-vous que les raccordements d'eau froide et d'eau chaude sont effectués correctement lors de l'installation de votre machine.
- Si le fusible du courant ou le disjoncteur est inférieur à 16 ampères, veuillez demander à un électricien qualifié d'installer un fusible de 16 ampères ou un disjoncteur.
- Que vous utilisiez un transformateur ou non, ne négligez pas de demander à un électricien qualifié d'effectuer l'installation de mise à la terre. Notre société ne pourra pas être tenue responsable pour tous les dommages qui pourraient survenir si la machine est utilisée sur un circuit électrique sans mise à la terre.
- Mettez les matériaux d'emballage hors de portée des enfants ou débarrassez-vous-en, en les classant conformément aux directives sur les déchets.

### Utilisation prévue

- Cet appareil a été conçu pour un usage domestique.
- L'appareil ne peut être utilisé que pour le lavage et le rinçage des textiles indiqués comme tel.

### Consignes de sécurité

- L'appareil doit être raccordé à une prise équipée d'une mise à la terre et protégée par un fusible de capacité adaptée.
- Les tuyaux d'alimentation et de vidange doivent toujours être

solidement fermés et conservés dans un bon état.

- Insérer solidement le tuyau de vidange à un lavabo ou d'une baignoire avant de mettre votre appareil en route. Vous courez le risque de vous brûler en raison des températures de lavage élevées !
- Ne jamais ouvrir la porte ou ouvrir le filtre alors qu'il y a encore de l'eau dans le tambour.
- Débranchez la machine lorsque celle-ci n'est pas utilisée.
- Ne jamais nettoyer l'appareil à l'aide d'un tuyau d'arrosage ! Vous vous exposeriez à un risque d'électrocution !
- Ne touchez jamais la prise avec des mains mouillées. Ne faites pas fonctionner la machine si le cordon d'alimentation ou la prise est endommagée.
- Pour les dysfonctionnements qui ne peuvent être résolus à l'aide des informations fournies dans ce manuel :
- éteignez la machine, débranchez-la, fermez le robinet d'arrivée d'eau et contactez un agent du service agréé. Vous pouvez consulter votre agent local ou le centre de collecte des déchets solides de votre municipalité pour en savoir plus sur la procédure à suivre concernant la mise au rebut de votre machine.

## **S'il y a des enfants chez vous...**

- Maintenez-les à l'écart de la machine lorsque celle-ci fonctionne. Ne les laissez pas jouer à proximité de la machine.
- Fermez la porte lorsque vous quittez la pièce où se trouve la machine.

### 3 Installation

#### Retirer les cales de transport

Inclinez la machine pour retirer les cales de transport en tirant sur le ruban les maintenant en place.

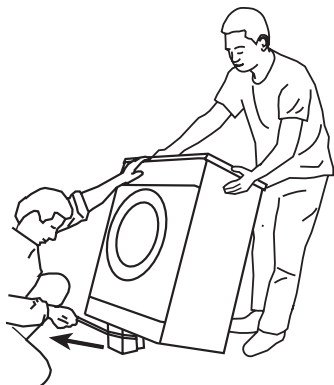

#### Débrider la machine

**i** Les vis de sécurité réservées au transport doivent être enlevées avant de faire fonctionner le lave-linge ! Dans le cas contraire, la machine sera endommagée !

1. Desserrez toutes les vis à l'aide d'une clé jusqu'à ce que celles-ci tournent librement (« C »)

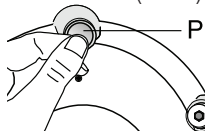

2. Enlevez les vis de sécurité en les dévissant à la main et en les tournant doucement.

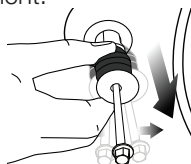

3. Insérer les cache-orifices (fournis dans le sachet avec le manuel) dans les trous à l'arrière du panneau. (« P »)

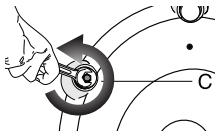

- i** Conservez les vis de sécurité soigneusement afin de les réutiliser au cas où vous aurez besoin de transporter le lave-linge ultérieurement.
- i** Ne jamais déplacer l'appareil sans que les vis de sécurité réservées au transport ne soient correctement fixées!

#### Emplacement d'installation approprié

Installez l'appareil dans des environnements qui ne comportent aucun risque de gel, dans une position stable et à niveau.

- i** Le sol doit pouvoir supporter la charge de l'appareil !
- i** Si le lave-linge et un sèche-linge sont placés l'un au-dessus de l'autre, leur taille totale peut atteindre 180 kg une fois pleins.

Important:

- Ne pas installer l'appareil au-dessus du câble d'alimentation.
- Prévoir au moins 1cm à partir des bords des autres meubles.
- Mettez la machine sur une surface ferme; ne pas la positionner sur une longue moquette ou sur une surface semblable.

#### Ajuster les pieds

**i** N'utiliser aucun outil pour dévisser les contre-écrous. Sinon, vous pouvez les endommager.

1. Dévissez manuellement (à la main) les contre-écrous sur les pieds.
2. Ajustez-les jusqu'à ce que la machine soit à niveau et équilibré.
3. Important : Resserrez tous les contre-écrous.

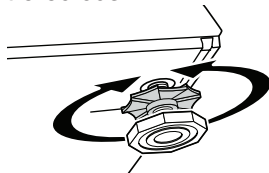

#### Raccorder l'arrivée d'eau.

Important:

- La pression d'eau à l'arrivée, requise pour faire fonctionner la machine,

doit être de 1-10 bar (0,1 – 1 MPa). Fixez un réducteur de pression si la pression de l'eau est supérieure.

- Raccordez les tuyaux spéciaux fournis avec la machine aux vannes d'admission d'eau de la machine. Le tuyau portant la mention « Rouge » (90°C max) est le tuyau d'arrivée d'eau chaude et celui portant la mention « bleu » (25°C max) renvoie au tuyau d'arrivée d'eau froide.

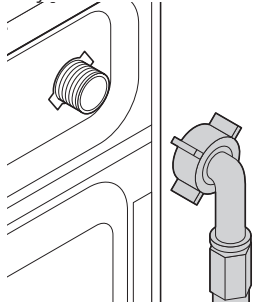

- Pour éviter qu'une fuite d'eau ne se produise aux points de raccordement, des joints en caoutchouc (4 joints pour les modèles à double admission d'eau et 2 joints pour les autres modèles) sont attachés aux tuyaux. Ces joints doivent être utilisés sur le robinet et aux extrémités de raccordement des tuyaux. L'embout mâle du tuyau muni d'un filtre doit être raccordé au robinet et l'embout coudé doit être attaché à la machine. Serrez correctement les écrous du tuyau à la main ; ne jamais utiliser de clé à molette pour le faire.
- Ouvrez les robinets complètement après avoir raccordé les tuyaux pour vérifier si les points de raccordement ne fuient pas. Fermez le robinet et enlevez l'écrou en cas de fuite. Resserrez l'écrou soigneusement après avoir vérifié le joint. Pour éviter toute fuite d'eau ou dommage causés par l'eau, laissez les robinets fermés lorsque la machine n'est pas utilisée.

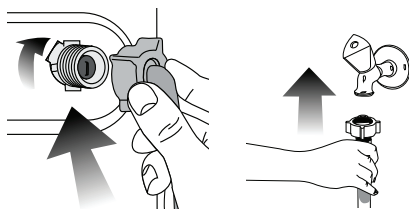

- Les modèles à simple admission d'eau ne doivent pas être connectés au robinet d'eau chaude. Le linge pourrait être endommagé ou l'appareil pourrait basculer en mode Protection et ne pas fonctionner.

Au moment de retourner l'appareil à sa place après entretien ou nettoyage, des précautions doivent être prises afin de ne pas déplier, coincer, ou bloquer les tuyaux.

### Raccorder le conduit d'évacuation

Le tuyau de vidange peut être attaché au bord d'un évier ou d'une baignoire. Le tuyau de vidange doit être correctement raccordé au conduit d'évacuation de sorte qu'il ne puisse pas sortir de son logement.

Important:

- L'extrémité du tuyau de vidange peut être directement raccordée au tuyau d'évacuation des eaux usées ou au lavabo. Les insertions doivent toujours être sécurisées dans tous les types de raccordement. Votre domicile sera inondé si le tuyau sort de son logement pendant la vidange.
- Le tuyau doit être attaché à une hauteur comprise entre 40 et 100 cm.

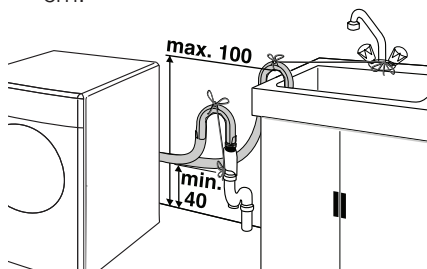

- Si le tuyau est élevé après l'avoir posé sur le niveau du sol ou près de celui-ci (moins de 40 cm au-dessus du sol), l'évacuation d'eau

devient plus difficile et le linge peut se mouiller. De ce fait, les hauteurs décrites dans la figure doivent être respectées.

- Pour éviter que l'eau sale ne remplisse la machine à nouveau, et pour faciliter la vidange, l'extrémité du tuyau ne doit pas être submergée dans l'eau de vidange. Elle ne doit non plus pouvoir absorber de l'air. Le tuyau doit être inséré dans le conduit d'évacuation à une distance de plus de 15 cm. Si cette distance s'avère trop longue, vous pouvez la faire raccourcir.
- L'extrémité du tuyau ne doit être ni coudée, ni piétinée, ni dépliée entre la canalisation et la machine.
- La longueur du tuyau est très courte. Vous pouvez ajouter un tuyau d'extension à la section originale. La longueur du tuyau ne doit pas dépasser 3,2 m après que celui-ci soit sorti de la machine. Pour éviter tout dysfonctionnement occasionné par une éventuelle fuite d'eau, le raccordement entre le tuyau d'extension et le tuyau de vidange du produit doit être bien inséré à l'aide d'une bride appropriée, pour empêcher toute sortie et toute fuite.

## Raccordement électrique

Raccorder votre appareil à une prise comprenant une mise à la terre et un fusible de capacité adaptée.

Important:

- Le raccordement doit satisfaire les réglementations en vigueur de votre pays.
- La prise du cordon d'alimentation doit être à portée de main après installation.
- La tension et la protection autorisée du fusible sont précisées dans la section « spécifications techniques ».
- La tension spécifiée doit être égale à celle de votre réseau.
- Le raccord à l'aide de rallonges électriques ou de multiprises ne doit pas être effectué.

 Un câble d'alimentation abîmé doit être remplacé par un électricien qualifié.

 L'appareil ne doit pas être utilisé tant qu'il n'est pas réparé ! Il y a un risque

de décharge électrique !

## Destruction des matériaux d'emballage

Les matériaux d'emballage peuvent être dangereux pour les enfants. Mettez les matériaux d'emballage hors de portée des enfants ou débarrassez-vous-en, en les classant conformément aux directives sur les déchets. Ne pas vous en débarrasser avec les déchets ménagers habituels.

Les matériaux d'emballage de votre machine sont fabriqués à partir des matériaux recyclables.

## Mise au rebut de l'ancienne machine

Débarrassez-vous de votre vieil appareil d'une manière qui soit respectueuse de l'environnement.

- Vous pouvez consulter votre agent local ou le centre de collecte des déchets solides de votre municipalité pour en savoir plus sur la procédure à suivre afin de vous débarrasser de votre machine.

Avant de vous débarrasser de votre vieux lave-linge, coupez la prise secteur et rendez le verrou de la porte inutilisable.

## 4 Préparations initiales pour le lavage

### Trier le linge

- Triez le linge par type de textile, couleur, degré de saleté et température d'eau autorisée. Respectez toujours les conseils figurant sur les étiquettes des vêtements.

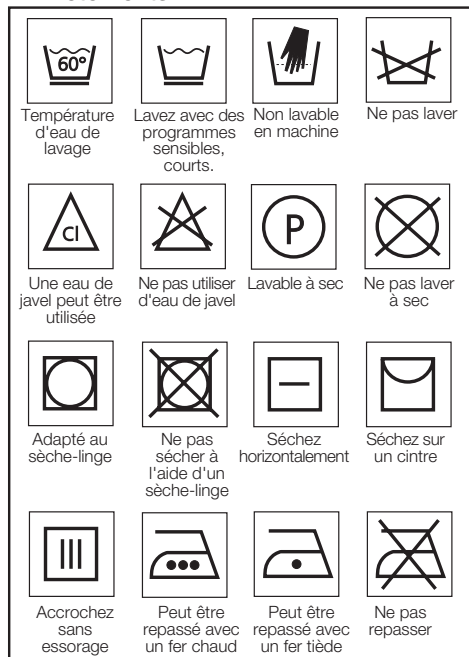

### Préparer le linge pour le lavage

Les articles munis d'accessoires métalliques (boutons, boucles...) peuvent endommager votre machine. Retirez-les ou mettez les articles dans un coffret de vêtements, une taie d'oreiller, ou quelque chose de similaire.



- Videz les poches et enlevez tous les corps étrangers comme les pièces, les stylos à bille et les trombones. Si possible, retournez les poches, et brossez.
- Mettez les petits articles comme les chaussettes pour enfants et les nylons, etc. dans un filet de lavage, une taie d'oreiller ou quelque chose de similaire. Cette précaution empêchera aussi à votre linge de se perdre.
- Mettez les rideaux dans la machine avec précaution. Enlevez les rails de rideau et les pullers.
- Fermez les fermetures à glissière, cousez les boutons desserrés, puis raccommodez les aubes et les déchirures.
- Ne lavez les produits étiquetés «lavables en machine» ou «lavables à la main» qu'avec un programme adapté.
- Ne pas laver les couleurs et le blanc ensemble. Un coton tout neuf, noir et coloré peut produire beaucoup de teinture. Lavez-les séparément.
- Les taches difficiles doivent être traitées correctement avant tout lavage. En cas d'incertitude, consultez un nettoyeur à sec.
- N'utilisez que les changeurs de couleur/teinture et les détartrants adaptés au lave-linge. Respectez toujours les conseils figurant sur l'emballage.
- Lavez les pantalons et les vêtements délicats à l'envers.
- Mettez les pièces de linge en Angora dans le compartiment congélateur pendant quelques heures avant tout lavage. Cette précaution réduira le boulochage.

### Capacité de charge appropriée

- La charge maximale dépend du type de linge, du degré de saleté et du programme de lavage que vous souhaitez utiliser.
- i** La machine ajuste la quantité d'eau selon la quantité du linge qui s'y

trouve.

- i** Veuillez suivre les informations contenues dans le « Tableau de sélection de programmes ». Les résultats du lavage se dégraderont lorsque la machine est surchargée.

Les poids suivants sont donnés à titre d'exemple.

Type de linge	Poids (gr.)
Peignoir	1200
Serviette de table	100
Housse de couette	700
Drap de lit	500
Taie d'oreiller	200
Nappe	250
Serviette de toilette	200
Robe de soirée	200
Sous-vêtement	100
Bleus de travail Homme	600
Chemise Homme	200
Pyjama Homme	500
Chemisier	100

## Le hublot

La porte est verrouillée pendant le fonctionnement du programme. La porte peut être ouverte quelque temps après la fin du programme.

- Ouvrir le hublot.
- Mettez les pièces de linge dans la machine, dépliés.
- Poussez le hublot jusqu'à ce qu'un clic vous indique qu'elle est bien serrée. Veillez à ce qu'aucun article ne soit coincé dans la porte.

## Détergents et assouplissants

### Tiroir à produits

Le tiroir à produits comprend trois compartiments:

Le tiroir à produits peut se présenter en deux types différents selon le modèle de votre machine.

- (I) pour le prélavage
- (II) pour le lavage principal
- (III) siphon
- (☼) pour adoucissant

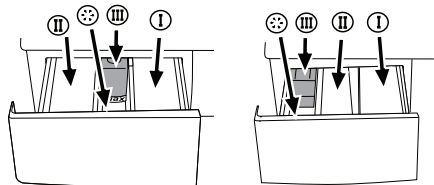

### Détergent, adoucissant et autres agents nettoyants

Ajoutez le détergent et l'adoucissant avant de mettre le programme de lavage en marche.

Ne jamais ouvrir le tiroir à produits pendant que le programme de lavage est en cours d'exécution !

Lorsque vous utilisez un programme sans prélavage, aucun détergent ne doit être mis dans le bac de prélavage (Compartiment no. I).

Un programme sans prélavage doit être sélectionné si un sachet de détergent ou un autre produit sera utilisé. Vous pouvez mettre le premier ou le deuxième directement dans le linge contenu dans votre machine.

### Choix du type de détergent

Le type de détergent à utiliser dépend du type et de la couleur du tissu.

- Utilisez des détergents différents pour les vêtements colorés et les vêtements blancs.
- Lavez les lainages avec un détergent spécial adapté.
- N'utiliser que des détergents fabriqués spécialement pour les lave-linge.

### Quantité du détergent

Le dosage du produit à utiliser dépend de la quantité du linge, du degré de saleté et de la dureté de l'eau.

- Ne pas utiliser des dosages dépassant les quantités recommandées sur l'emballage afin d'éviter les problèmes liés à un excès de mousse, à un mauvais rinçage, aux économies financières et, en fin de compte, à la protection de l'environnement.
- Utilisez de petites quantités de détergent, à doses adaptées, pour de petites quantités de linge ou pour des linges peu sales.
- Utilisez les mesures exactes pour des détergents à forte concentration.

	Quantité du détergent
pour le pré lavage	1/2 mesure
pour le lavage principal	1 mesure
avec de l'eau dure	1/2 mesure supplémentaire

### Assouplissant

Mettez l'adoucissant dans son compartiment qui se trouve à l'intérieur du tiroir à produits.

- Utilisez les proportions recommandées sur le paquet.
- Ne jamais excéder le repère de niveau (> max <); sinon, l'adoucissant sera gaspillé sans avoir été utilisé.
- Si l'adoucissant a perdu de sa fluidité, diluez-le avec de l'eau avant de le mettre dans le tiroir à produits.

### Détergent liquide

Lorsque vous utilisez des détergents liquide ou en gel, veuillez remarquer que :

- Le détergent liquide peut laisser des taches sur votre linge si la fonction Départ différé est sélectionnée.
- Ne pas utiliser le détergent liquide si vous voulez effectuer un lavage en utilisant la fonction Départ différé.
- Ne pas utiliser de détergent liquide pour le lavage principal dans un cycle avec pré lavage.
- Utilisez le pot-verseur gradué fourni par le fabricant du produit et suivez les instructions portées sur l'emballage.

### Amidon

- Ajoutez l'amidon en liquide, l'amidon en poudre, ou le colorant dans le compartiment de l'adoucissant, conformément aux instructions de l'emballage.
- Ne jamais utiliser l'adoucissant du tissu et l'amidon au cours du même cycle de lavage.
- Nettoyez l'intérieur du tambour après utilisation de l'amidon.

### Elimination de l'accumulation de tartre

- Le cas échéant, n'utiliser que les détartrants adaptés, mis au point spécialement pour les lave-linge. Par ailleurs, toujours suivre les instructions indiquées sur l'emballage.

## 5 Sélection d'un programme et utilisation de votre appareil

### Bandeau de commande

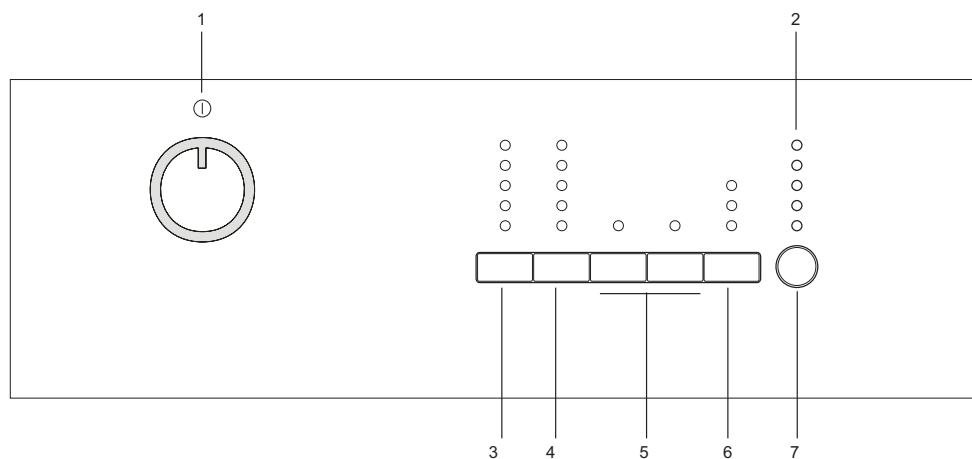

- 1 - Sélecteur de programmes (Position la plus élevée « Marche/ Arrêt »)
- 2 - Indicateur de déroulement du programme
- 3 - Bouton de réglage de la température
- 4 - Bouton de réglage de la vitesse d'essorage
- 5 - Touches des fonctions optionnelles
- 6 - Bouton de départ différé (dans certains modèles)
- 7 - Bouton Départ / Pause

## Mise en marche de la machine

Branchez votre machine. Ouvrez le robinet complètement. Vérifiez si les tuyaux sont bien serrés. Introduisez le linge dans la machine. Ajoutez le détergent et l'adoucisseur. "Mettez le sélecteur de programmes à la position du programme que vous souhaitez faire fonctionner."

## Sélection des programmes

Sélectionnez le programme adapté à partir des tableaux de programmes et des températures de lavage en fonction du type de linge, de la quantité, et du degré de saleté.

90°C	Normalement sale, cotons blancs et, lins (Ex.: housses pour tables de salon, nappes, serviettes, draps de lit)
60°C	Normalement sale, lainages colorés, cotons ou vêtements synthétiques (Ex : chemises, chemises de nuit, pyjamas) et les tissus en lin blanc peu sales (Ex : sous-vêtements)
40°C- 30°C- Froid	Pour les vêtements délicats (Ex: rideaux à dentelles), vêtements mixtes comprenant les synthétiques et les lainages.

Sélectionnez le programme désiré à l'aide du sélecteur de programmes.

- i** Les programmes sont limités à la vitesse de rotation maximum adaptée au type spécifique de vêtements.
- i** Triez le linge par type de textile, couleur, degré de saleté et température d'eau autorisée lors du choix du programme.
- i** Sélectionnez en permanence la température nécessaire la plus basse. Une température plus élevée est synonyme de consommation d'énergie plus importante.
- i** Pour plus de détails concernant le programme, consultez le « Tableau de sélection de programmes »

## Programmes principaux

En fonction du type de textile, les programmes principaux suivants sont possibles :

### • Coton

Vous pouvez laver vos vêtements résistants avec ce programme. Votre linge sera nettoyé avec des mouvements de lavage vigoureux au cours d'un cycle de lavage plus long. Il est conseillé pour vos articles en coton (tels que draps de lit, édredons et jeux de taies d'oreiller, peignoirs, sous-vêtement, etc.)

### • Synthétique

Vous pouvez laver vos vêtements moins résistants avec ce programme. Ce programme est caractérisé par des mouvements de lavage plus doux et un cycle de lavage plus court comparé au programme « Cotons ». Il est conseillé pour vos vêtements synthétiques (tels que chemises, chemisiers, vêtements mixtes synthétique/coton, etc.). Pour les rideaux et les dentelles, le programme « Synthétique 40 » et les fonctions de pré-lavage et d'anti-froissage » sélectionnés sont conseillés. Le détergent ne doit pas être introduit dans le compartiment de pré-lavage. Une petite quantité de détergent doit être introduite dans le compartiment de lavage principal dans la mesure où les tissus à mailles espacées (dentelle) moussent de façon excessive en raison de sa structure maillée.

### • Laine

Vous pouvez laver vos vêtements en laine pouvant passer en machine avec ce programme. Sélectionnez la température adaptée indiquée par les étiquettes de vos vêtements. Il est conseillé d'utiliser des détergents adaptés aux vêtements en laines.

## Programmes supplémentaires

Pour les cas particuliers, des programmes supplémentaires sont disponibles

- i** Les programmes supplémentaires peuvent varier en fonction du modèle de votre machine.

### • Coton Eco

Vous pouvez utiliser le programme pour coton pour laver le linge sur des durées

plus importantes offrant d'excellentes performances de lavage.

**i** Le programme Coton Economique consomme moins d'énergie en comparaison avec les autres programmes pour le coton.

#### • **Babycare**

Une hygiène soutenue est possible grâce à une période de chauffage plus longue et un cycle de rinçage supplémentaire. Ce programme est conseillé pour les habits de bébé et pour les vêtements portés par des personnes allergiques.

#### • **Lavage Main**

Vous pouvez laver vos vêtements en laine ou vos vêtements délicats portant les étiquettes « non lavable en machine » et pour lesquels un lavage à la main est conseillé, avec ce programme.

Cela permet de laver le linge avec des mouvements très délicats, permettant de ne pas endommager vos vêtements.

#### • **Express**

Ce programme est utilisé pour laver rapidement une petite quantité de vêtements en coton peu sales.

#### • **Textiles Foncés**

Utilisez ce programme pour laver votre linge de couleur noire ou les articles de couleur pour lesquels vous souhaitez que les couleurs ne s'estompent pas. Ce programme lave votre linge avec des mouvements mécaniques lents et à basse température. Nous vous conseillons d'utiliser un détergent liquide ou un shampoing pour laine pour le linge noir.

#### • **Mix 40**

Vous pouvez utiliser ce programme pour laver les cotons et les synthétiques ensemble. Nul besoin de les trier.

## **Programmes spéciaux**

Pour les applications spécifiques, vous pouvez sélectionner l'un des programmes suivants :

#### • **Rinçage**

Ce programme est utilisé lorsque vous voulez effectuer un rinçage ou un amidonnage séparément.

#### • **Essorage+Vidange**

Ce programme est utilisé pour appliquer un cycle d'essorage additionnel pour le linge ou pour drainer l'eau dans la machine.

Avant de sélectionner ce programme, sélectionnez la vitesse d'essorage désirée et appuyez sur le bouton « Démarrage/Pause ». Votre machine draine l'eau après l'essorage à la vitesse d'essorage réglée.

Si vous voulez seulement drainer l'eau sans essorer votre linge, sélectionnez le programme « Essorage et pompage » et ensuite, sélectionnez la fonction « aucun essorage » à l'aide du bouton de vitesse d'essorage. Appuyez sur le bouton Départ/Pause.

**i** Utilisez une vitesse d'essorage basse pour les linges délicats.

## **Sélecteur de vitesse d'essorage**

Chaque fois qu'un nouveau programme est sélectionné, la vitesse d'essorage maximale du programme sélectionné s'affiche sur le voyant de vitesse d'essorage.

Pour réduire la vitesse d'essorage, appuyez sur le bouton « Essorage ». Cette vitesse décroît graduellement.

Utilisez l'option Pas d'essorage afin de vidanger l'eau sans essorage à la fin du programme.

Si les options d'essorage contiennent la fonction Rinçage d'attente :

Si vous ne voulez pas décharger votre linge dès la fin du programme, vous pouvez utiliser la fonction Rinçage d'attente afin d'empêcher à vos vêtements de se froisser s'il n'y a pas d'eau dans la machine. Avec cette fonction, votre linge est conservé dans l'eau de rinçage final. Appuyez sur le bouton "Départ/Pause" après cette procédure si vous voulez évacuer l'eau sans essorage. Le programme reprend. Votre machine draine l'eau et le programme s'achève. Si vous voulez essorer votre linge laissé dans l'eau :

- Ajustez la vitesse d'essorage.
- Appuyez sur le bouton « Départ/Pause ».

Le programme reprend. Votre machine draine l'eau, essore le linge, et le programme s'achève.

## Sélection de programmes et tableau de consommation

FR							Fonction optionnelle						
Programme		Charge maximale (kg)	Durée du programme (~min)	Consommation d'eau (l)	Consommation d'énergie (kWh)	Vitesse d'essorage	Prélavage	Lavage Express	Rinçage Plus	Repassage Facile	Arrêt cuve pleine	Trempage	Température
Coton	90	5	135	52	2.00	max	•	•	•	•	•	•	Froid-90
Coton	60	5	106	52	1.20	max	•	•	•	•	•	•	Froid-90
Coton	40	5	86	52	0.60	max	•	•	•	•	•	•	Froid-90
Coton Eco	60**	5	151	47	0.85	max	•	•	•	•	•	•	40-60
Express	30	2	14	40	0.11	max***			•		•		Froid-30
Textiles Foncés	40	2.5	107	58	0.45	800			*		•		Froid-40
Mix40	40	3	115	45	0.50	800	•	•	•	•	•	•	Froid-40
Lavage Main	30	1	43	30	0.15	600							Froid-30
Laine	40	1.5	60	40	0.30	600			•		•		Froid-40
Babycare	90	5	165	85	1.90	max	•		*		•	•	30-90
Synthétique	60	2.5	116	45	0.90	800	•	•	•	•	•	•	Froid-60
Synthétique	40	2.5	106	45	0.42	800	•	•	•	•	•	•	Froid-60

• : Sélection possible

\* : Automatiquement sélectionné, non annulable.

\*\* : Programme du label énergétique (EN 60456)

\*\*\* Si la vitesse d'essorage maximale de votre machine est inférieure, la sélection ne peut se faire que jusqu'à la vitesse d'essorage maximale.

**i** La consommation d'eau, la consommation d'énergie et la durée du programme peuvent varier suivant les fluctuations de la pression, de la dureté et de la température de l'eau, de la température ambiante, du type et de la quantité de linge, de la sélection des fonctions optionnelles et de la vitesse d'essorage, ainsi que des variations de la tension électrique.

**i** Les fonctions optionnelles contenues dans le tableau peuvent varier en fonction du modèle de votre machine.

## Fonctions optionnelles

### Boutons de sélection des fonctions optionnelles

Sélectionnez les fonctions optionnelles requises avant de lancer le programme. De plus, vous pouvez aussi sélectionner ou annuler les fonctions optionnelles qui sont adaptées au programme en cours d'exécution sans toutefois appuyer sur le bouton "Départ/Pause". Pour sélectionner ou annuler les fonctions optionnelles, la machine doit se trouver à n'importe quelle phase antérieure à la fonction optionnelle à sélectionner ou à annuler. Si la fonction optionnelle ne peut être sélectionnée ou annulée, le voyant lumineux de la fonction optionnelle correspondante clignotera 3 fois pour avertir l'utilisateur.

**i** Certaines combinaisons ne peuvent pas être sélectionnées ensemble.  
Ex.: Prélavage et Lavage rapide.  
L'avertisseur lumineux de la fonction optionnelle sélectionnée s'allumera.

### Sélection des fonctions optionnelles

Si une fonction optionnelle non compatible avec la fonction optionnelle précédemment sélectionnée est choisie, la première fonction sélectionnée sera annulée et la dernière fonction optionnelle sélectionnée restera active.  
Ex.: Si vous voulez d'abord sélectionner l'option Prélavage puis l'option Lavage rapide, la première sera annulée et la deuxième restera active.

La fonction optionnelle qui n'est pas compatible avec le programme ne peut pas être sélectionnée. (Voir, « Tableau de sélection de programmes »)

**i** Les boutons de fonctions optionnelles peuvent varier en fonction du modèle de votre machine.

#### • Prélavage

Un prélavage n'est utile que si le linge est très sale. Sans prélavage, vous économisez de l'énergie, de l'eau, du détergent et du temps.

**i** Un prélavage sans détergent est conseillé pour les dentelles et les rideaux.

#### • Lavage Express

Cette fonction peut être utilisée

pour les programmes « Cotons » et « Synthétiques ». Cela diminue les durées de lavage pour les articles peu sales, ainsi que le nombre de cycles de rinçage.

**i** La capacité de charge recommandée est la moitié de la capacité de charge maximale du programme sélectionné.

#### • Rinçage Plus

Cette fonction permet à votre machine de faire un autre rinçage en plus de celui qui a déjà été effectué après le lavage principal. Ainsi, le risque d'irritation des peaux sensibles (comme celles des bébés, des peaux allergiques, etc.) due au résidu de produit de lavage sur les vêtements est diminué.

#### • Eau supplémentaire

Lorsque cette fonction est sélectionnée, le lavage et le rinçage sont effectués à l'aide d'une grande quantité d'eau avec les programmes « Coton », « Synthétique », « Délicat » et « Lainage ».

**i** Utilisez cette fonction pour les linges délicats qui se froissent facilement.

**i** Chaque fois que vous sélectionnez cette fonction optionnelle, chargez votre machine avec la moitié de la quantité de linge maximale spécifiée dans le tableau des programmes.

#### • Repassage Facile

Avec cette fonction, le mouvement du tambour sera réduit pour empêcher le froissage. La vitesse d'essorage est limitée. Par ailleurs, le lavage est effectué avec un niveau d'eau plus élevé.

#### • Arrêt cuve pleine

Si vous ne voulez pas décharger votre linge dès la fin du programme, vous pouvez utiliser la fonction Rinçage d'attente et conserver votre linge dans l'eau de rinçage final afin d'empêcher à vos vêtements de se froisser s'il n'y a pas d'eau dans la machine. Appuyez sur le bouton "Départ/Pause" après cette procédure si vous voulez évacuer l'eau sans essorage. Le programme reprend. Votre machine draine l'eau et le programme s'achève.

Si vous voulez essorer votre linge laissé dans l'eau :

- Ajustez la vitesse d'essorage.
- Appuyez sur le bouton « Départ/Pause ».

Le programme reprend. Votre machine

draine l'eau, essore le linge, et le programme s'achève.

### • **Trempage**

Si vous sélectionnez la fonction optionnelle pour tremper le linge, celui-ci sera conservé dans l'eau du détergent avant le début du processus de lavage. En conséquence, les taches incrustées dans le linge peuvent mieux être enlevées.

## **Départ différé (dans certains modèles)**

Avec la fonction "Départ différé" vous pouvez différer le démarrage du programme de 3 heures lorsque vous souhaitez lancer le lavage ultérieurement. Ne pas utiliser de détergent liquide lors du réglage du départ différé. Vos vêtements risquent de prendre des taches.

1. Ouvrez la porte de chargement, introduisez-y votre linge, et mettez le détergent dans son tiroir.
2. Réglez le programme de lavage, la température, la vitesse d'essorage et, le cas échéant, sélectionnez les fonctions optionnelles.
3. Lorsque vous appuyez une fois sur le bouton de départ différé, un délai de 3 heures est sélectionné et les voyants correspondants s'allument. Si vous appuyez une seconde fois sur ce bouton, un délai de 6 heures et si vous appuyez de nouveau, un délai de 9 heures sera sélectionné. Si vous appuyez une nouvelle fois sur le bouton de départ différé, la fonction de départ différé sera annulée (les voyants de départ différé resteront éteints tout le temps). Réglez le départ différé en fonction de vos besoins.
4. Le lancement différé du programme sélectionné est initié en appuyant sur le bouton Départ/Pause après avoir choisi la durée du délai. Le précédent voyant de départ différé s'éteint et le prochain voyant de départ différé s'allume après 3 heures de temps.

**i** Des vêtements peuvent être chargés/déchargés au cours de la période d'attente.

## **Modifier le départ différé**

Appuyez sur le bouton de départ différé. Le temps change selon les étapes de 3 heures chaque fois que vous appuyez sur le bouton et le voyant de départ différé approprié s'allume.

## **Annulation du départ différé**

Réglez le départ différé à zéro (tous les voyants de départ différé sont éteints) ou positionnez le sélecteur de programmes sur n'importe quel programme. Ainsi, le départ différé sera annulé. Le voyant "End/Cancel" (Fin/Annulation) clignote sans arrêt.

## **Lancement du programme**

1. Appuyez sur le bouton « Départ/Pause » pour lancer le programme.
2. Un voyant de déroulement de programme présentant le démarrage du programme s'allume.

**i** Si aucun programme n'est lancé ni aucun bouton appuyé au cours de la minute qui suit le processus de sélection de programme, la machine basculera en mode "Veille" et le niveau d'illumination de la température, ainsi que la vitesse et les indicateurs de porte diminueront. Les autres voyants et indicateurs s'arrêteront. Si vous appuyez sur le sélecteur de programmes ou sur n'importe quel autre bouton, les voyants et les indicateurs s'allumeront.

## **Déroulement du programme**

Le déroulement d'un programme en cours est affiché par l'indicateur de suivi du programme. Au début de chaque nouvelle étape du programme, le témoin correspondant s'allume et celui de l'étape précédente s'éteint. Vous pouvez modifier les fonctions optionnelles, les réglages de vitesse et de température sans toutefois interrompre le déroulement du programme pendant le fonctionnement de ce dernier. Toutefois, la modification à apporter doit être compatible avec l'étape du programme dans laquelle la machine se trouve actuellement. Si la modification n'est pas

compatible, les voyants correspondants clignoteront 3 fois.

**i** Si la machine n'essore pas, le programme peut être en mode Rinçage d'attente, ou alors le système de correction de la vitesse de rotation de l'essorage automatique peut avoir été activé en raison de la répartition inégale et excessive du linge dans la machine.

## **Modifier les sélections après que le programme a été lancé** **Basculer la machine en mode de veille**

Appuyez sur le bouton "Départ/Pause" pour faire basculer la machine en mode Pause pendant le fonctionnement d'un programme. Le voyant de l'étape dans laquelle la machine se trouve commence à clignoter dans l'indicateur de déroulement de programme pour signifier que la machine est passée en mode « Pause ». De même, lorsque la porte est prête à être ouverte, le voyant "Porte" s'allume en continu en plus du voyant d'étape du programme. Si les conditions nécessaires à l'ouverture de la porte ne sont pas remplies, le voyant "Porte" restera éteint.

## **Changement des réglages de vitesse et de température des fonctions optionnelles**

Les fonctions optionnelles peuvent être annulées ou sélectionnées, ou la vitesse d'essorage et les réglages de température modifiés selon l'étape dans laquelle le programme se trouve. Si le changement ne peut être effectué, le voyant approprié clignotera 3 fois.

## **Ajout/retrait du linge en mode de pause**

Si le voyant "Porte" clignote lorsque la machine est en mode "Pause", ceci signifie que les conditions (faible niveau d'eau, etc.) requises pour ouvrir la porte n'ont pas été remplies et que la période d'environ 1 à 2 minutes nécessaires pour l'ouverture de la porte a commencé. Le voyant « Porte » s'allume en continu lorsque la porte est déverrouillée. La porte peut être ouverte pour charger ou

décharger le linge après ce moment. Si la porte ne peut être ouverte pour cause de sécurité après avoir basculé la machine en mode "Pause" par un appui du bouton "Départ/Pause", le voyant "Porte" continuera à rester éteint. Néanmoins, le témoin de suivi du programme approprié dans lequel la machine a été réglée en mode "Pause" clignotera.

## **Verrouillage de la porte**

La porte de chargement ne peut être ouverte une fois que le voyant « Porte » arrête de clignoter et commence à s'allumer continuellement.

## **Sécurité enfants**

Vous pouvez protéger l'appareil en le tenant hors de portée des enfants au moyen de l'option Sécurité enfants. Dans ce cas, aucun changement ne peut être effectué dans le programme en cours d'exécution.

Pour activer le mode Sécurité enfants :

1. Appuyez sur les premier et deuxième boutons de fonctions optionnelles pendant 3 secondes. Les voyants des boutons de fonction optionnelle 1 et 2 clignotent pendant que vous maintenez les boutons appuyés.

Pour désactiver le mode Sécurité enfants :

- a) Appuyez sur les boutons de fonction optionnelle 1 et 2 pendant 3 secondes au cours du fonctionnement de n'importe quel programme.
- b) En plus de la méthode ci-dessus, vous pouvez également désactiver le mode Sécurité enfants en mettant le sélecteur de programmes à la position "Marche/Arrêt" et en sélectionnant un autre programme lorsqu'aucun n'est en cours. Le mode Sécurité enfants ne sera pas désactivé en cas de panne électrique ou de débranchement de la machine. Pour désactiver le mode Sécurité enfants, appuyez sur les première et deuxième touche des fonctions optionnelles pendant 3 secondes.

**i** Si vous tournez le sélecteur de programmes alors que l'option

Sécurité enfants est activée, les voyants qui se trouvent sur les boutons de fonction optionnelle 1 et 2 clignotent 3 fois pour indiquer que le mode Sécurité enfants est activé. Dans ce cas, tout changement de température, de vitesse et de fonctions optionnelles qui sont déjà sélectionnées pour les programmes n'est pas autorisé.

**i** Si le sélecteur de programmes est réglé sur la position "Marche/Arrêt" et un autre programme est sélectionné alors qu'un deuxième est en cours d'exécution, le programme qui fonctionnait précédemment recommencera à marcher.

## **Fin du programme par annulation**

Lorsqu'un autre programme est sélectionné au lieu d'un programme en cours en tournant le bouton de sélection de programmes, le programme précédent est annulé. Le voyant "End/Cancel" (Fin/Annulation) clignote en continu pour indiquer que le programme est annulé. Si les conditions d'ouverture de la porte ne sont pas remplies pendant l'annulation (si le niveau d'eau est approprié, etc.), le voyant "Porte" clignotera pendant environ 1 à 2 minutes. Lorsque le voyant "Porte" devient solide après 1 ou 2 minutes, ceci signifie que la porte peut à présent s'ouvrir.

## **Mode "Veille"**

Le mode "Veille" vous permettra d'économiser de l'énergie lorsque votre machine ne fonctionne pas. Au cours de ce mode, les voyants et autres indicateurs inutiles seront éteints. Ceci vous permet ainsi d'économiser le maximum d'énergie possible.

## 6 Quelques consignes pour un usage quotidien

### Préparation

1. Ouvrez le robinet complètement. Vérifiez si les tuyaux sont bien serrés.
2. Introduisez le linge dans la machine.
3. Ajoutez le détergent et l'adoucisseur.

### Mise en route

1. Tournez le sélecteur de programmes.
2. Sélectionnez le programme et la température.
3. Si nécessaire :
  - Sélectionnez n'importe quelle fonction auxiliaire,
  - Ajustez la vitesse d'essorage,
  - Réglez le Départ différé,
4. Fermez la porte de chargement.
5. Appuyez sur le bouton Départ/Pause. Le programme sélectionné démarrera si la fonction Départ différé n'est pas réglée.

### Annulation d'un programme

1. Lorsqu'un autre programme est sélectionné au lieu d'un programme en cours en tournant le bouton de sélection de programmes, le programme précédent est annulé. Le voyant "End/Cancel" (Fin/Annulation) clignote sans arrêt. Pendant l'annulation, le voyant "Porte" clignotera si les conditions pour ouvrir la porte sont remplies.
2. L'eau contenue dans la machine ne sera pas évacuée en cas d'annulation. Si vous voulez que l'eau soit vidangée, tournez le sélecteur de programmes à la position "Pompage/Essorage" et sélectionnez la fonction Aucun essorage en appuyant sur le bouton de vitesse d'essorage. Appuyez sur le bouton « Départ/Pause » pour lancer le programme.

### Ajout de linge

Cette étape n'est possible que si les conditions suivantes sont remplies :

1. Pendant le départ différé,
  - i** Vous pouvez ajouter ou retirer du linge pendant le départ différé (jusqu'au démarrage du programme).
2. Au début d'un cycle de lavage :

- i** La machine permet l'ajout de linge au cours d'une étape ultérieure seulement si le niveau d'eau est suffisamment bas pour ouvrir la porte de chargement ou si la température dans la machine est basse.

### Pour ajouter du linge après le démarrage du programme :

1. Appuyez sur le bouton Départ/Pause. Attendez que le verrou de sécurité s'ouvre. Le voyant "Porte" clignotera si les conditions pour ouvrir la porte sont remplies. Vous pouvez ouvrir la porte lorsque le voyant "Porte" devient solide après 1 ou 2 minutes.
2. Ouvrir la porte de chargement et ajouter du linge.
3. Fermez la porte de chargement.
4. Appuyez sur le bouton Départ/Pause.

### Le programme est en mode Rinçage

- i** Pendant ce temps, le voyant d'essorage clignote.
- Si vous souhaitez procéder à un essorage lorsque la machine est configurée dans ce mode :
1. Ajustez la vitesse d'essorage.
  2. Appuyez sur le bouton Départ/Pause. Le programme reprend. Votre machine draine l'eau et essore le linge.

Si vous voulez évacuer l'eau sans essorage :

Appuyez sur le bouton "Départ/Pause" sans sélectionner la vitesse. Le programme se poursuit et n'effectue que le drainage de l'eau.

### Re-essorage du linge

Le système de commande d'une charge non équilibrée peut interrompre l'essorage si la répartition du linge dans le panier n'est pas équilibrée.

Si vous voulez relancer l'essorage des vêtements :

1. Répartissez les vêtements déjà en place dans la machine.
2. Sélectionnez le programme d'essorage.

3. Ajustez la vitesse d'essorage.

### **A la fin du programme**

1. Pendant que le voyant "Porte" sur l'indicateur de déroulement de programme clignote pendant 1 à 2 minutes, l'indicateur "Fin/Annulation" clignote en continu. La porte de chargement ne peut être ouverte une fois que l'indicateur « Porte » s'allume continuellement.  
À ce niveau, la machine passe en mode "Veille". Les voyants "Porte" et "Fin/Annulation" continuent de s'allumer et le niveau d'illumination diminue. Les autres voyants et indicateurs s'arrêteront.
2. Tournez le sélecteur de programmes sur la position Marche/Arrêt.
3. Fermez le robinet d'eau.
4. Vérifiez s'il y a un corps étranger ou un pli sur le joint en caoutchouc de la porte de chargement.
5. Afin qu'ils sèchent, laissez la porte de chargement et le tiroir à détergent ouverts.

## 7 Nettoyage et Entretien

### Tiroir à produits

Enlevez toute accumulation du résidu de détergent dans le tiroir. Pour ce faire;

1. Appuyez sur le pointillé au-dessus du siphon dans le compartiment destiné à l'assouplissant, puis tirez vers vous jusqu'à ce que le compartiment soit enlevé de la machine.

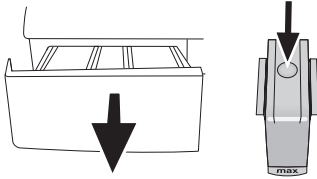

- i** Si plus d'une quantité d'eau normale et de mélange d'adoucissant commence à se former dans le compartiment destiné à l'assouplissant, le siphon doit être nettoyé.
2. Lavez le tiroir à produits et le siphon avec beaucoup d'eau tiède dans une bassine. Lors du nettoyage, portez des gants protecteurs ou utilisez une brosse appropriée pour éviter de toucher les résidus qui se trouvent à l'intérieur du tiroir.
3. Remplacez le tiroir dans son logement après nettoyage. Vérifiez si le siphon se trouve à son emplacement original.

### La porte de chargement et le tambour

Après chaque lavage :

- Vérifiez s'il y a un corps étranger dans le tambour.
- Ouvrez l'orifice à l'intérieur du soufflet à l'aide d'un cure-dent s'il est obstrué.

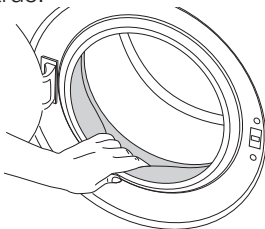

- i** Des corps étrangers en métal dans votre machine peuvent provoquer des tâches de rouilles. En pareilles circonstances : Nettoyez le tambour à l'aide d'un agent nettoyant pour acier inoxydable. Ne jamais utiliser de laine d'acier ni de paille de fer.

### Caisse et bandeau de commande

Lorsque nécessaire :

- Nettoyez les panneaux externes de votre machine avec de l'eau savonneuse ou du détergent doux. Séchez avec un chiffon doux.
  - Utilisez uniquement un chiffon mou et humide pour nettoyer le bandeau de commande.
- i** Ne jamais utiliser d'éponge ni de matériel de lavage. Ces deux objets endommageront les pièces peintes et celles en plastique.

### Filtres d'arrivée d'eau

Un filtre se trouve à l'extrémité de chaque vanne d'admission d'eau, située au dos de la machine et à l'extrémité de chaque tuyau d'admission d'eau, où ils sont raccordés au robinet. Ces filtres empêchent les substances étrangères et la saleté qui se trouve dans l'eau de pénétrer dans la machine. Les filtres doivent être nettoyés régulièrement.

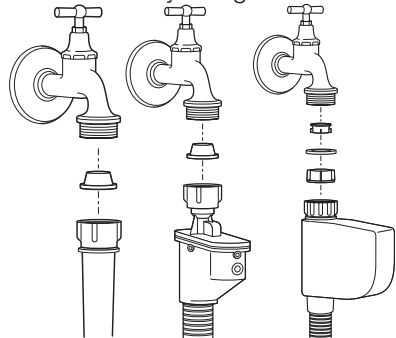

- Fermez les robinets.
- Enlevez les écrous des tuyaux d'arrivée d'eau afin de nettoyer les

surfaces des filtres sur les vannes d'admission d'eau avec une brosse appropriée.

- Si les filtres sont très sales, vous pouvez les retirer à l'aide d'une pince et les nettoyer.
- Extrayez les filtres des extrémités plates des tuyaux d'arrivée d'eau ainsi que les joints et nettoyez-les soigneusement à l'eau du robinet.
- Remplacez soigneusement les joints et les filtres à leurs places et serrez les écrous du tuyau à la main.

## Evacuation de toute eau restante et nettoyage du filtre de la pompe

Le système de filtration dans votre machine empêche aux éléments solides comme les boutons, les pièces, et les fibres de tissu, d'obstruer l'hélice de la pompe au cours de l'évacuation de l'eau de lavage. Un bon évacuateur d'eau est ainsi obtenu et la durée de vie s'en trouve prolongée.

- Si votre machine n'évacue pas l'eau, le filtre de la pompe peut être obstrué. Vous pouvez avoir à le nettoyer tous les 2 ans ou chaque fois qu'il est branché. L'eau doit être vidangée afin de nettoyer le filtre de la pompe.

Par ailleurs, l'eau peut avoir à être complètement évacuée dans les cas suivants :

- avant de transporter la machine (en cas de déménagement par exemple)
- en cas de risque de gel

Pour nettoyer le filtre sale et évacuer l'eau ;

1- Débranchez la machine afin de couper le cordon d'alimentation.

**⚠** L'eau à 90°C peut se trouver dans la machine. De ce fait, le filtre ne doit être nettoyé qu'après refroidissement de l'eau qui se trouve à l'intérieur, afin d'éviter tout risque de brûlure.

2- Ouvrez le bouchon du filtre. Le bouchon du filtre peut être constitué d'une ou de deux pièces selon le modèle de votre machine.

Si celui-ci comprend deux pièces, appuyez sur l'onglet qui se trouve sur le

bouchon du filtre vers le bas et tirez la pièce vers vous.

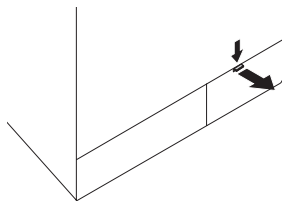

Si, en revanche, il ne comprend qu'une seule pièce, tenez-le aux deux extrémités et ouvrez-le en tirant.

**i** Vous pouvez retirer le couvercle du filtre en poussant légèrement la plaque de protection vers le bas à l'aide d'un tournevis, par la fente située au-dessus du couvercle du filtre.

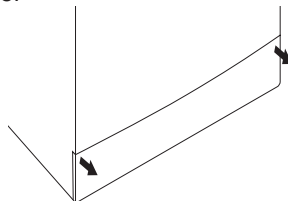

3- Un tuyau de vidange en cas d'urgence est fourni avec quelques-uns de nos modèles. D'autres tuyaux ne le sont pas.

Si votre produit est fourni avec un tuyau de vidange en cas d'urgence, procédez ainsi qu'il suit, tel qu'indiqué dans la figure ci-dessous :

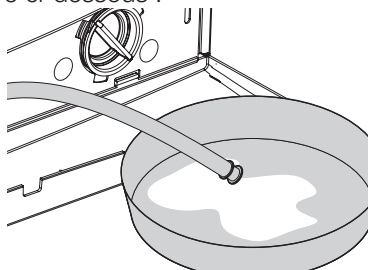

- Retirez le tuyau de l'orifice de refoulement de son logement.
- Mettez un grand bac à l'extrémité du tuyau. Evacuez l'eau vers le bac en retirant la prise de courant à l'extrémité du tuyau. Si la quantité d'eau à évacuer est supérieure au volume du bac, remplacez la prise, videz l'eau, puis reprenez le

- processus de vidange.
- A l'issue du processus d'évacuation, remplacez la prise à l'extrémité du tuyau et réinsérez ce tuyau à son emplacement initial.

Si votre produit n'est pas fourni avec un tuyau de vidange en cas d'urgence, procédez ainsi qu'il suit, tel qu'indiqué dans la figure ci-dessous :

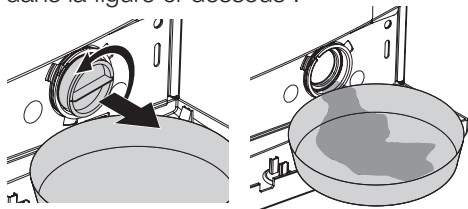

- Mettez un grand bac devant le filtre pour recevoir l'eau courante du filtre.
- Desserrez le filtre de la pompe (dans le sens inverse des aiguilles d'une montre) jusqu'à ce que l'eau commence à y couler. Dirigez l'eau courante dans le bac que vous avez placé devant le filtre. Vous pouvez utiliser un morceau de tissu pour absorber toute eau déversée.
- Quand il ne reste plus d'eau, tournez le filtre de la pompe jusqu'à ce qu'il soit complètement desserré et enlevez-le.
- Nettoyez tous les résidus à l'intérieur du filtre, ainsi que les fibres, s'il y en a, autour de la zone.
- Si votre produit a une fonction de jet d'eau, veillez à insérer le filtre dans son logement dans la pompe. Ne jamais forcer le filtre en le remplaçant dans son logement. Insérer le filtre entièrement dans son logement ; sinon, l'eau peut sortir du bouchon du filtre.

4- Fermez le bouchon du filtre.  
Fermez le bouchon du filtre à deux pièces de votre produit en y poussant l'onglet.

Fermez le bouchon du filtre à une pièce de votre produit en insérant les onglets vers le bas, dans leurs positions, et en poussant sa partie supérieure.

## 8 Suggestions de solutions aux problèmes

Cause	Explication / Suggestion
Impossible de lancer ou de sélectionner le programme.	
La machine peut avoir basculé en mode de sécurité en raison de problèmes liés à l'infrastructure (tension du circuit, pression d'eau, etc.).	Rétablissez les réglages par défaut de votre machine en tournant le sélecteur de programmes. (Reportez-vous à la section Fin du programme par annulation)
Eau dans la machine.	
Il pourrait rester un peu d'eau dans votre machine après que vous l'avez reçue. Ce phénomène, qui fait suite au processus d'assurance qualité, est tout à fait normal.	Ceci n'affecte pas votre machine.
Il y a de l'eau qui s'écoule du bas de la machine.	
Il pourrait y avoir des problèmes avec des tuyaux ou avec le filtre de la pompe.	<ul style="list-style-type: none"> <li>- Vérifiez que les joints des tuyaux d'arrivée d'eau sont solidement installés.</li> <li>- Attachez fermement le tuyau de vidange au robinet.</li> <li>- Veillez à ce que le filtre de la pompe soit complètement fermé.</li> </ul>
La machine ne se remplit pas d'eau.	
<ul style="list-style-type: none"> <li>- Le robinet peut être fermé.</li> <li>- Le tuyau d'arrivée d'eau pourrait être coudé.</li> <li>- Le Filtre d'arrivée d'eau pourrait être obstrué.</li> <li>- La porte de chargement peut être entrouverte.</li> </ul>	<ul style="list-style-type: none"> <li>- Ouvrez entièrement les robinets d'arrivée d'eau</li> <li>- Redressez le tuyau d'arrivée d'eau.</li> <li>- Nettoyez le filtre d'arrivée d'eau.</li> <li>- Fermez la porte de chargement.</li> </ul>
La machine ne vidange pas l'eau.	
<ul style="list-style-type: none"> <li>- Le tuyau de sortie d'eau peut être obstrué.</li> <li>- Le filtre de la pompe peut être obstrué.</li> </ul>	<ul style="list-style-type: none"> <li>- Nettoyez ou redressez le tuyau.</li> <li>- Nettoyez le filtre de la pompe.</li> </ul>
La machine vibre ou tremble.	
<ul style="list-style-type: none"> <li>- Les pieds de la machine pourraient n'avoir pas été ajustés.</li> <li>Les vis de sécurité réservées au transport peuvent n'avoir pas été enlevées.</li> <li>- Il pourrait y avoir une petite quantité de linge dans la machine.</li> <li>- La machine peut être surchargée ou les vêtements peuvent être distribués de façon inégale.</li> <li>- La machine pourrait être en train de toucher une surface solide</li> </ul>	<ul style="list-style-type: none"> <li>- Ajustez les pieds de la machine.</li> <li>- Enlevez les vis de sécurité réservées au transport.</li> <li>- Ajoutez du linge dans la machine.</li> <li>- Réduisez la quantité de linge dans la machine ou rétablissez l'équilibre manuellement.</li> <li>- Veillez à ce que rien ne touche la machine.</li> </ul>
La machine s'arrête juste après le démarrage du programme.	
La machine peut s'arrêter de façon provisoire en raison de la basse tension.	Elle peut reprendre son fonctionnement lorsque la tension revient au niveau normal.
L'eau en train d'être reçue est directement évacuée.	
Mauvaise position du tuyau de vidange.	Raccordez le tuyau de vidange d'eau comme indiqué dans le manuel.

Aucune eau n'est visible dans la machine au cours du lavage.	
Ceci ne pose aucun problème. Le niveau d'eau n'est pas visible de l'extérieur de la machine.	
La porte est coincée.	
<ul style="list-style-type: none"> <li>- Le niveau d'eau pourrait être au-dessus du niveau inférieur de la porte.</li> <li>- La machine pourrait être en train de chauffer l'eau ou pourrait se trouver au cycle d'essorage.</li> <li>- En raison d'un mécanisme électrique, la porte ne peut être ouverte que quelques minutes après l'arrêt du programme.</li> </ul>	<ul style="list-style-type: none"> <li>- Exécutez le programme « Vidange » ou « Essorage ».</li> <li>- Attendez jusqu'à ce que le processus soit terminé.</li> <li>- Attendez jusqu'à ce que le processus soit terminé.</li> </ul>
La machine se remplit d'eau lorsqu'un processus est annulé.	
L'intérieur de la machine peut être chaud.	Pour des raisons de sécurité, l'eau doit être protégée deux fois à l'intérieur et à l'extérieur.
Essorage en continu. Le temps restant n'effectue pas de comptage dégressif. (sur les modèles avec affichage)	
Il pourrait y avoir un déséquilibre de linge dans la machine.	<ul style="list-style-type: none"> <li>- Le système de correction de la vitesse de rotation de l'essorage automatique peut avoir été activé en raison de la répartition inégale du linge dans le tambour.</li> <li>- Le linge dans le tambour peut avoir formé un agglomérat (lessive amassée dans un sachet). Le linge doit être disposé à nouveau et essoré une nouvelle fois.</li> <li>- Aucun essorage n'est effectué lorsque le linge n'est pas uniformément réparti dans le tambour afin de prévenir tout dommage à la machine et à son environnement.</li> </ul>
Le temps de lavage dure plus longtemps que prévu dans le manuel.	
<ul style="list-style-type: none"> <li>- La pression d'eau peut être basse.</li> <li>- La tension d'alimentation peut être basse.</li> <li>- La température d'entrée d'eau peut être basse.</li> <li>- Il pourrait y avoir un déséquilibre de linge dans la machine.</li> <li>- Le nombre de rinçage et/ ou la quantité d'eau de rinçage pourrait avoir augmenté.</li> </ul>	<ul style="list-style-type: none"> <li>- La machine attendra jusqu'à ce qu'il y ait suffisamment d'eau, ce qui prolongera le temps de lavage, pour éviter de mauvais résultats de lavage dus à une insuffisance d'eau.</li> <li>- Le temps de lavage est prolongé pour éviter de mauvais résultats de lavage lorsque la tension d'alimentation est faible.</li> <li>- Le cycle est prolongé afin de chauffer l'eau lorsque l'eau d'entrée est froide. Par ailleurs, le temps de lavage peut être prolongé pour éviter de mauvais résultats de lavage.</li> <li>- Le système de correction de la vitesse de rotation de l'essorage automatique peut avoir été activé en raison de la répartition inégale du linge dans le tambour.</li> <li>- Le linge dans le tambour peut avoir formé un agglomérat (lessive amassée dans un sachet).</li> <li>- Le linge doit être disposé à nouveau et essoré une nouvelle fois.</li> <li>- Aucun essorage n'est effectué lorsque le linge n'est pas uniformément réparti dans le tambour afin de prévenir tout dommage à la machine et à son environnement.</li> <li>- La quantité d'eau est augmentée pour obtenir un meilleur rinçage et un cycle de rinçage est ajouté lorsque nécessaire.</li> </ul>

L'appareil lave en continu. Le temps restant n'effectue pas de comptage dégressif.	
<p>En cas de compte à rebours interrompu par une admission d'eau:</p> <ul style="list-style-type: none"> <li>- La minuterie n'effectue pas de compte à rebours jusqu'à ce que la machine soit correctement remplie d'eau. (sur les modèles avec affichage)</li> <li>- L'heure pourrait avoir été bloquée au cours de la phase de chauffage. (sur les modèles avec affichage)</li> </ul> <p>En cas de compte à rebours interrompu lors de la phase d'essorage :</p> <p>Il pourrait y avoir un déséquilibre de linge dans la machine. (sur les modèles avec affichage)</p>	<ul style="list-style-type: none"> <li>- La machine attendra jusqu'à ce qu'il y ait suffisamment d'eau, pour éviter de mauvais résultats de lavage dus au manque d'eau. Puis, la minuterie commencera à effectuer le compte à rebours.</li> <li>- Il n'y aura pas de compte à rebours jusqu'à ce que la température sélectionnée pour le programme soit atteinte</li> <li>- Le système de correction de la vitesse de rotation de l'essorage automatique peut avoir été activé en raison de la répartition inégale du linge dans le tambour.</li> <li>- Le linge dans le tambour peut avoir formé un agglomérat (lessive amassée dans un sachet). Le linge doit être disposé à nouveau et essoré une nouvelle fois.</li> <li>- Aucun essorage n'est effectué lorsque le linge n'est pas uniformément réparti dans le tambour afin de prévenir tout dommage à la machine et à son environnement.</li> </ul>
Défaut d'essorage	
<ul style="list-style-type: none"> <li>- Il pourrait y avoir un déséquilibre de linge dans la machine. De ce fait, le programme pourrait avoir été terminé sans essorage.</li> <li>- La machine n'essore pas si l'eau n'a pas complètement été évacuée.</li> </ul>	<ul style="list-style-type: none"> <li>- Le système de correction de la vitesse de rotation de l'essorage automatique peut avoir été activé en raison de la répartition inégale du linge dans le tambour.</li> <li>- Le linge dans le tambour peut avoir formé un agglomérat (lessive amassée dans un sachet). Le linge doit être disposé à nouveau et essoré une nouvelle fois.</li> <li>- Aucun essorage n'est effectué lorsque le linge n'est pas uniformément réparti dans le tambour afin de prévenir tout dommage à la machine et à son environnement.</li> <li>- Vérifiez le filtre.</li> <li>- Vérifiez le tuyau de vidange.</li> </ul>
Les résultats de lavage sont nuls : Le linge devient gris	
<ul style="list-style-type: none"> <li>- Utilisation d'une quantité insuffisante de détergent pendant longtemps,</li> <li>- Lavage à de basses températures pendant longtemps,</li> <li>- Utilisation d'une quantité insuffisante de détergent pour eaux dures (la saleté peut coller au linge),</li> <li>- Utilisation d'une quantité excessive de détergent (le détergent peut coller au linge).</li> </ul>	<ul style="list-style-type: none"> <li>- Utilisez la quantité conseillée de détergent adapté à la dureté de l'eau et au linge.</li> <li>- Sélectionnez la température adaptée pour le linge à laver.</li> <li>- Si la dureté de l'eau est élevée, l'utilisation d'une quantité insuffisante de détergent peut amener le linge à prendre la couleur grise avec le temps.</li> <li>- Il est difficile d'éliminer une telle couleur grise une fois.</li> </ul>

Les résultats de lavage sont nuls : Impossible d'enlever, de nettoyer les tâches. Impossible de blanchir le linge.

- La quantité de détergent utilisée est insuffisante.
- Excès de linge chargé dans la machine
- Un programme et une température inadaptés pourraient avoir été sélectionnés.
- Un mauvais linge peut avoir été utilisé.
- Une mauvaise qualité de détergent a été utilisée.

- Utilisez la quantité de détergent conseillée adaptée pour le linge.
- Ne pas charger la machine à l'excès.
- Sélectionnez le programme et la température adaptés pour le linge à laver.
- Mettez le détergent dans le compartiment approprié.
- Ne mélangez pas le détergent avec les produits à blanchir

- Les résultats de lavage sont nuls : Des taches huileuses apparaissent sur le linge.
- Les résultats de lavage sont nuls : Mauvaise odeur

- Des accumulations huileuses sur la surface du tambour peuvent s'être collées au linge.
- Des accumulations huileuses sur la surface du tambour peuvent s'être collées au linge.

- De telles odeurs et couches de bactérie se forment sur la surface du tambour à la suite d'un lavage continu à des températures inférieures et/ou dans des programmes courts.
- Laissez le tiroir à produits de même que la porte de chargement de la machine entrouverte après chaque lavage. Ainsi, un environnement humide favorable aux bactéries ne peut pas se créer à l'intérieur de la machine.
- La machine doit fonctionner à vide, soit à un programme de 60°C ou de 90°C, avec un détergent tous les six mois.

La couleur des vêtements a disparu.

- Excès de linge chargé dans la machine.
- Le détergent peut être devenu humide.
- Une température supérieure pourrait avoir été sélectionnée.

- Ne pas charger la machine à l'excès.
- Conservez le détergent dans un endroit fermé et s[èche]
- Ne pas les conserver à hautes températures.
- Sélectionnez le programme et la température adaptés selon le type et le degré de saleté du linge.

Le rinçage ne se fait pas bien.

- La quantité de détergent, la marque, et les conditions de conservation utilisées pourraient être inappropriées.
- Le détergent pourrait avoir été introduit dans un mauvais compartiment.
- Le filtre de la machine peut être obstrué.
- Le tuyau de vidange peut être déplié.
- Des essorages intermédiaires peuvent avoir été sautés.

- Conservez le détergent dans un endroit fermé et sec. Ne pas les conserver à hautes températures.
- Si le détergent est introduit dans le compartiment de pré-lavage quoique le cycle de pré-lavage n'est pas sélectionné, la machine peut prendre ce détergent au cours du rinçage ou de la phase de l'adoucissant.
- Vérifiez le filtre.
- Vérifiez le tuyau de vidange.
- Il pourrait y avoir un déséquilibre de linge dans la machine.
- Le linge dans le tambour peut avoir formé un agglomérat (lessive amassée dans un sachet). Le linge doit être disposé à nouveau et essoré une nouvelle fois.
- Aucun essorage n'est effectué lorsque le linge n'est pas uniformément réparti dans le tambour afin de prévenir tout dommage à la machine et à son environnement.

Raidissement des vêtements.	
<ul style="list-style-type: none"> <li>- La quantité de détergent utilisée est insuffisante.</li> <li>- Le détergent peut avoir été introduit dans un compartiment qui n'est pas le sien, ou mélangé à l'adoucissant.</li> </ul>	<ul style="list-style-type: none"> <li>- Si la dureté de l'eau est élevée, l'utilisation d'une quantité insuffisante de détergent peut amener le linge à se raidir avec le temps. Utilisez une quantité appropriée de détergent suivant la dureté de l'eau.</li> <li>- Si le détergent est introduit dans le compartiment de prélavage quoique le cycle de prélavage n'est pas sélectionné, la machine peut prendre ce détergent au cours du rinçage ou de la phase de l'adoucissant.</li> <li>- Ne mélangez pas l'adoucissant avec le détergent pendant l'introduction à l'intérieur du compartiment.</li> <li>- Lavez et nettoyez le tiroir à produits avec de l'eau chaude.</li> </ul>
Les vêtements ne sentent pas comme l'adoucissant.	
<ul style="list-style-type: none"> <li>- La quantité de détergent utilisée est insuffisante.</li> <li>- Le détergent a été introduit dans un compartiment qui n'est pas le sien, ou mélangé à l'adoucissant.</li> </ul>	<ul style="list-style-type: none"> <li>- Si la dureté de l'eau est élevée, l'utilisation d'une quantité insuffisante de détergent peut amener le linge à se raidir avec le temps. Utilisez une quantité appropriée de détergent suivant la dureté de l'eau.</li> <li>- Si le détergent est introduit dans le compartiment de prélavage quoique le cycle de prélavage n'est pas sélectionné, la machine peut prendre ce détergent au cours du rinçage ou de la phase de l'adoucissant.</li> <li>- Ne mélangez pas l'adoucissant avec le détergent pendant l'introduction à l'intérieur du compartiment.</li> <li>- Lavez et nettoyez le tiroir à produits avec de l'eau chaude.</li> </ul>
Résidu de détergent dans le tiroir à produits.	
<ul style="list-style-type: none"> <li>- Le détergent peut avoir été introduit dans un tiroir à produits mouillé.</li> <li>- Le détergent peut être devenu humide.</li> <li>- La pression d'eau pourrait être basse.</li> <li>- Le détergent contenu dans le compartiment de lavage principal pourrait s'être mouillé lors de l'admission de l'eau de prélavage.</li> <li>- Le détergent pourrait être mélangé à un produit à blanchir.</li> </ul>	<ul style="list-style-type: none"> <li>- Séchez le tiroir à produits avant d'y introduire le détergent.</li> <li>- Conservez le détergent dans un endroit fermé et sec.</li> <li>- Ne pas les conserver à hautes températures.</li> <li>- La sortie du tiroir à produits (orifices) pourrait connaître un problème.</li> <li>- Il pourrait y avoir des problèmes avec les vannes du tiroir à produits.</li> <li>- Ne mélangez pas l'adoucissant avec le détergent pendant l'introduction à l'intérieur du compartiment.</li> </ul>
Il y a un reste de détergent laissé dans le linge.	
<ul style="list-style-type: none"> <li>- Excès de linge chargé dans la machine.</li> <li>- Un programme et une température inadéquats pourraient avoir été sélectionnés.</li> <li>- Un mauvais linge peut avoir été utilisé.</li> </ul>	<ul style="list-style-type: none"> <li>- Ne pas charger la machine à l'excès.</li> <li>- Sélectionnez le programme et la température adaptés pour le linge à laver.</li> <li>- Pour les lainages, utilisez des détergents pour laine.</li> </ul>

Excès de mousse	
<ul style="list-style-type: none"> <li>- Il se peut que vous soyez en train d'utiliser un détergent inadapté réservé aux lave-linge automatiques.</li> <li>- Une quantité excessive de détergent peut avoir été utilisée.</li> <li>- Un excès de détergent peut avoir été utilisé pour une petite quantité de linge légèrement sale.</li> <li>- Le détergent peut avoir été mal conservé.</li> <li>- Le type de tissu en train d'être lavé (les articles en dentelle entraîneront un excès de mousse en raison de leur structure maillée).</li> <li>- Le détergent pourrait avoir été introduit dans un mauvais compartiment.</li> <li>- L'adoucissant se diffuse trop tôt.</li> </ul>	<ul style="list-style-type: none"> <li>- N'utilisez que des détergents réservés au lave-linge automatique dans votre lave-linge.</li> <li>- N'utilisez qu'une quantité suffisante de détergent .</li> <li>- N'utilisez qu'une quantité suffisante de détergent .</li> <li>- Conservez le détergent dans un endroit fermé et sec.</li> <li>- Ne le conservez pas dans des endroits excessivement chauds.</li> <li>- Utilisez de petites quantités de détergent pour des articles en dentelle.</li> <li>- Si vous introduisez le détergent dans le compartiment de prélavage quoique vous n'avez pas sélectionné le cycle de prélavage, la machine peut prendre ce détergent au cours du rinçage ou de la phase de l'adoucissant.</li> <li>- Ajout excessif d'adoucissant.</li> </ul> <p>Le tiroir à produits peut être problématique. L'eau est siphonnée (tirant l'adoucissant dans le lave-linge tôt) pendant les cycles de remplissage et de rinçage. Les vannes sont problématiques.</p>
La mousse déborde du tiroir à produits	
<p>Trop de détergent a été utilisé.</p>	<p>Mélangez 1 cuillère à soupe d'adoucissant dans ½ litre d'eau et versez ce mélange dans le compartiment de lavage principal du tiroir à produits.</p>